

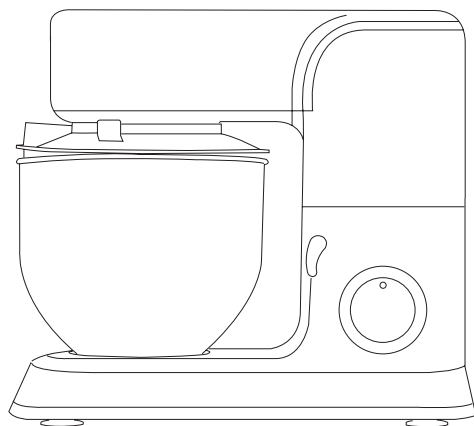

- EN. Instructions for use
- FR. Mode d'emploi
- DE. Gebrauchsanleitung
- IT. Istruzioni per l'uso
- ES. Instrucciones de uso
- PT. Instruções de uso
- NL. Gebruiksaanwijzing
- PL. Instrukcja obsługi
- EL. Οδηγίες χρήσης
- RU. Инструкция по применению
- RO. Instrucțiuni de utilizare
- BG. Инструкция за употреба
- CA. Instruccions d'ús
- DA. Brugsanvisning
- NO. Instruksjoner for bruk
- SV. Användningsinstruktioner
- FI. Käyttöohjeet
- TR. Kullanım için talimatlar
- HE. הוראות לשימוש



Bxkm1001E

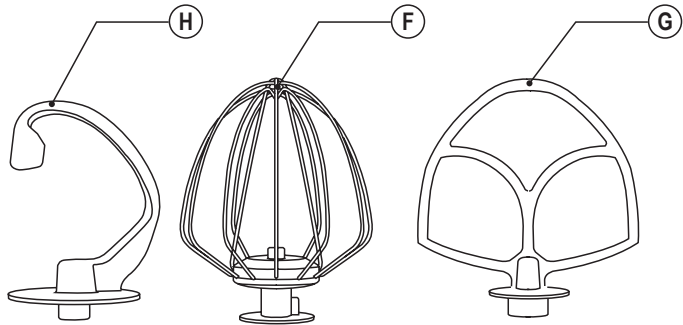
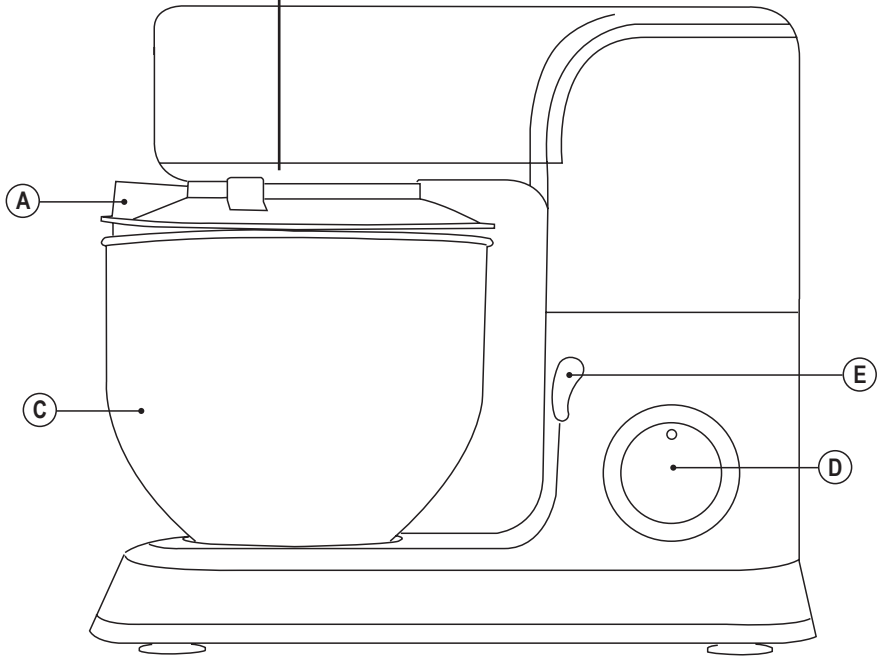
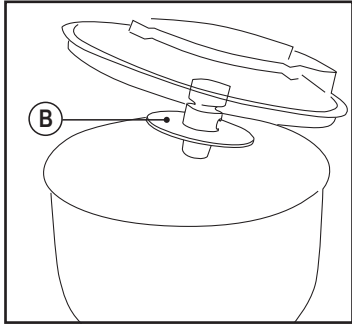

Fig.1

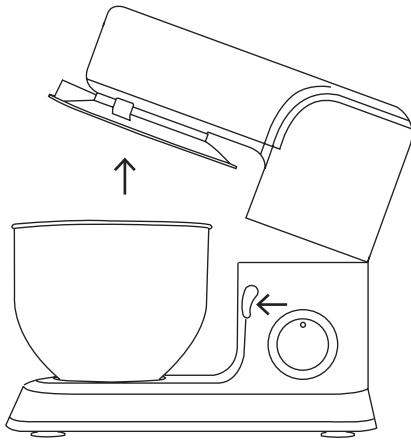

Fig.2

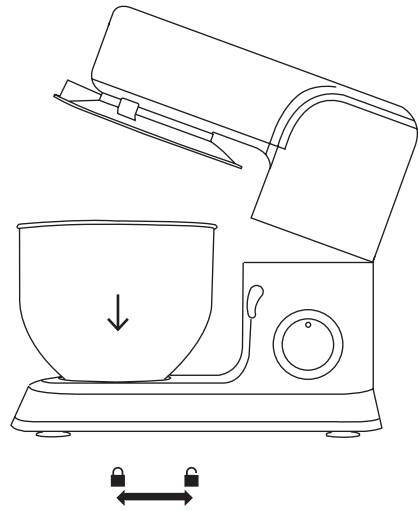

Fig.3

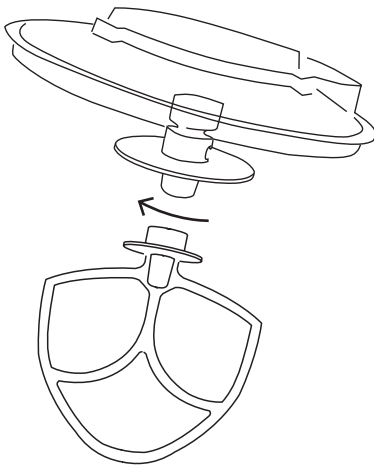
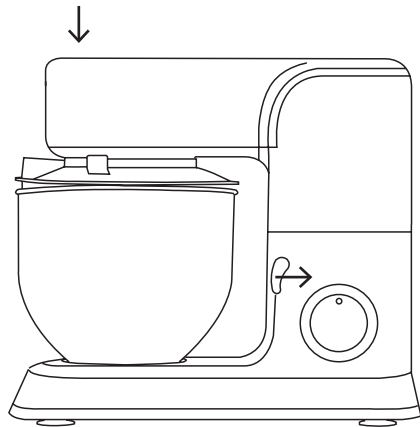

Fig.4



STAND MIXER BXKM1001

Dear customer,

Many thanks for choosing to purchase a Black+Decker brand product.

Thanks to its technology, design and operation and the fact that it exceeds the strictest quality standards, a fully satisfactory use and long product life can be assured.

SAFETY ADVICE AND WARNINGS

- Read these instructions carefully before switching on the appliance and keep them for future reference. Failure to follow and observe these instructions could lead to an accident.
- Clean all the parts of the product that will be in contact with food, as indicated in the «Cleaning» section, before use.
- This appliance shall not be used by children. Keep the appliance and its cord out of reach of children.
- This appliance can be used by persons with reduced physical, sensory or mental capabilities or lack of experience and knowledge if they have been given supervision or instruction concerning use of the appliance in a safe way and if they understand the hazards involved.
- Children should be supervised to ensure that they do not play with the appliance.
- **WARNING:** Misuse of this appliance can lead to potential injury. Care shall be taken when handling the sharp

cutting blades, emptying the bowl and during cleaning.

- Always disconnect the appliance from the supply if it is left unattended and before assembling, disassembling or cleaning.
- Switch off the appliance and disconnect from supply before changing accessories or approaching parts that move in use.
- If the supply cord is damaged, it must be replaced by the manufacturer, its service agent or similarly qualified persons in order to avoid a hazard.
- This appliance is intended to be used in household and similar applications such as:
 - staff kitchen areas in shops, offices and other working environments;
 - farm houses;
 - by clients in hotels, motels and other residential type environments;
 - bed and breakfast type environments
- Ensure that the voltage indicated on the rating label matches the mains voltage before plugging in the appliance.
- Connect the appliance to a mains socket rated at least 10 amperes.
- The appliance's plug must fit into the mains socket properly. Do not alter the plug. Do not use plug adaptors.
- Do not use the appliance if the cable or plug is damaged.
- If the appliance enclosure breaks, immediately disconnect the appliance from the mains to prevent the possibility of an electric shock.
- Do not use the appliance if it has been dropped, if there are visible signs of damage or if it has a leak.
- Do not pull on the supply cord. Never use the supply cord to lift up, carry or unplug the appliance.
- Do not wrap the supply cord around the appliance.

- Check the state of the supply cord. Damaged or tangled cables increase the risk of electric shock.
- Do not touch the plug with wet hands.
- The appliance must be used and placed on a flat, stable surface.
- Do not place the appliance on hot surfaces, such as cooking plates, gas burners, ovens or similar.
- Take care to avoid starting the appliance involuntarily.
- Do not touch any of the appliance's moving parts while it is operating.
- Exercise precaution after employing the stop operation on the appliance as the mixer will continue moving from the effect of its own mechanical inertia.
- Do not leave the appliance out in the rain or exposed to moisture. If water gets into the appliance, this will increase the risk of electric shock.

USE AND CARE

- Extend and unroll the appliance's supply cord before each use.
- Do not use the appliance if its accessories are not properly fitted.
- Do not use the appliance if the accessories attached to it are defective. Replace them immediately.
- Do not use the appliance if the on/off switch does not work.
- Do not move the appliance while in use.
- Do not use the appliance if it is tipped up, and do not turn it over.
- Do not force the appliance's work capacity.
- Respect the MAX level indicator.
- Store this appliance out of reach of children and/or persons with reduced physical, sensory or mental capabilities or lack of experience and knowledge.
- Make sure that dust, dirt or other foreign objects do not block the fan grill on the appliance.
- Keep the appliance in good condition. Check that the moving parts are not misaligned or jammed, and make sure there are no broken parts or anomalies that may prevent the appliance from operating correctly.
- Using the appliance and its accessories and tools in accordance with these instructions, taking into account the working conditions and the work to be performed. Using the appliance for operations different from those intended could result in a hazardous situation.
- Never leave the appliance connected and unattended if it is not in use. This saves energy and prolongs the life of the appliance.
- Do not use the appliance for more than 7 minutes at a time. Do not use cycles of more than 3 cycles. When

using 3 cycles, allow a resting period of at least 5 minutes between each cycle. Under no circumstances should the appliance be operated for more time than necessary.

DESCRIPTION

A	Antisplash lid
B	Blade connector
C	Bowl
D	Speed selector
E	Safety lever
F	Whisk
G	Mixer
H	Dough hook

INSTRUCTIONS FOR USE

BEFORE USE

- Make sure that all products' packaging has been removed.
- Before using the product for the first time, clean the parts that will come into contact with food in the manner described in the «Cleaning» section.
- Prepare the appliance according to the function you wish to use:

USE

- Extend the cable completely before plugging it in.
- Connect the appliance to the mains.
- Press down the safety lever (E) to lift the machine arm. (Fig. 1).
- Fix the antisplash lid (A) on the machine's arm, turn anticlockwise and check it is well fixed.
- Fix the bowl onto the base and lock it as the arrowhead denotes. (Fig. 2).
- Fix whisk (F), mixer (G) or dough hook (H) as desired in the blade connector and turn anticlockwise until it stays well fixed. (Fig. 3).
- Press down the safety lever (E) while pushing down the machine's arm until the safety lever returns to its initial position. (Fig. 4).
- Turn the appliance on by using the speed selector.
- Select the desired speed.
- Work with the food you want to process.
- To avoid a fierce start-up of the stand mixer, it is advisable to start off from the lowest speed position. Once the stand mixer has been switched on, progressively increase the speed to the desired position.

SPEED SELECTOR

- The speed control can be used for the desired function as described in the «Accessories» section.

ONCE YOU HAVE FINISHED USING THE APPLIANCE

- Stop the appliance, selecting position 0 on the speed selector.
- Press the safety lever and lift the machine's arm.
- Take out the bowl from the base, turning anticlockwise.
- Unplug the appliance from the mains.
- Clean the appliance.

ACCESSORIES

WHISK ACCESSORY (F)

- This accessory is used to whip cream, beat eggs, batters, fatless sponges, meringues, cheesecakes, mousses, and soufflés.
- Do not use this accessory for heavy mixtures. (ex. creaming fat and sugar) as it could damage the appliance.
- Using the speed selector gradually increases to maximum speed.
- Note: the maximum quantity of eggs is 12.

MIXER ACCESSORY (G)

- This accessory is used for mixing food, making biscuits, pasta, and mashed potato.
- Creaming fat and sugar: start on min, gradually increase to maximum.
- Beating eggs into creamed mixtures: from 6 to maximum.
- Folding flour and fruit: from minimum to speed 1.
- All ingredients for a cake: start from minimum speed and gradually increase to maximum.
- Rubbing fat into flour: from minimum to speed 2.
- It is recommended that intermediate speeds are used from 2-8, depending on the type of mixes.

DOUGH HOOK ACCESSORY (H)

- This accessory is used for kneading bread, pizza dough and cakes.
- Using the speed selector from minimum speed, increase gradually to speed 1.
- Do not use speeds greater than 2.
- Note: the maximum quantity of flour is 800 g.
- Note: the maximum quantity of dough is 1200 g.
- Suggestion: flour and water ratio (5:3).

SAFETY THERMAL PROTECTOR

- The appliance has a safety device which protects the appliance from overheating.
- If the appliance turns itself off and does not switch itself on again, disconnect it from the mains supply and wait for approximately 15 minutes before reconnecting. If the machine does not start again, seek authorised technical assistance.

CLEANING

- Disconnect the appliance from the mains and allow it to cool before undertaking any cleaning task.
- Clean the equipment with a damp cloth with a few drops of washing-up liquid and then dry it.
- Do not use solvents or products with an acid or base pH, such as bleach, or abrasive products, for cleaning the appliance.
- Do not let water or any other liquid get into the air vents to avoid damage to the inner parts of the appliance.
- Never submerge the appliance in water or any other liquid or place it under running water.
- It is advisable to clean the appliance regularly and remove any food that remains.
- If the appliance is not in good condition of cleanliness, its surface may degrade and inexorably affect the duration of the appliance's useful life and could become unsafe to use.
- No parts of this appliance are suitable for cleaning in the dishwasher.
- The following pieces may be washed in soapy hot water:

- Antisplash lid
- Bowl
- Whisk
- Mixer
- Dough hook

SERVICE

- Any misuse or failure to follow the instructions for use renders the guarantee and the manufacturer's liability null and void.

ANOMALIES AND REPAIR

- Take the appliance to an authorised technical support service if problems arise. Do not try to dismantle or repair without assistance, as this may be dangerous.

WARRANTY AND TECHNICAL ASSISTANCE

This product enjoys the recognition and protection of the legal guarantee in accordance with current legislation. To enforce your rights or interests you must go to any of our official technical assistance services.

You can find the closest one by accessing the following web link: <https://www.blackanddecker.eu/>

You can also request related information by contacting us.

You can download this instruction manual and its updates at <https://www.blackanddecker.eu/>

FOR EU PRODUCT VERSIONS AND/OR IN THE CASE THAT IT IS REQUESTED IN YOUR COUNTRY ECOLOGY AND RECYCLABILITY OF THE PRODUCT

- The materials of which the packaging of this appliance consists are included in a collection, classification and recycling system. Should you wish to dispose of them, use the appropriate public containers for each type of material.
- The product does not contain concentrations of substances that could be considered harmful to the environment.



This symbol means that in case you wish to dispose of the product once its working life has ended, take it to an authorised waste agent for the selective collection of waste electrical and electronic equipment (WEEE).

This appliance complies with Directive 2014/35/EU on Low Voltage, Directive 2014/30/EU on Electromagnetic Compatibility, Directive 2011/65/EU on the restrictions of the use of certain hazardous substances in electrical and electronic equipment and Directive 2009/125/EC on the ecodesign requirements for energy-related products.

Black & Decker® and BLACK+DECKER™ and the Black & Decker® and BLACK+DECKER™ logos are registered trademarks of The Black & Decker® Corporation and are used under licence. All rights reserved. Imported and Distributed by ENGINEERING AND TECHNOLOGY FOR LIFE, S.L. Avda. Barcelona s/n Oliana, 25790, Spain

PÉTRISSEUR BXKM1001

Cher Client,

Merci beaucoup d'avoir choisi d'acheter un produit de la marque Black+Decker.

Sa technologie, son design et sa fonctionnalité, outre sa parfaite conformité aux normes de qualité les plus strictes, vous permettront d'en tirer une longue et durable satisfaction.

CONSEILS ET MESURES DE SÉCURITÉ

- Lire attentivement cette notice d'instructions avant de mettre l'appareil en marche, et la conserver pour la consulter ultérieurement. Le non-respect de ces instructions peut être source d'accident.
- Avant la première utilisation, laver les parties en contact avec les aliments comme indiqué à la section nettoyage
- Cet appareil ne doit pas être utilisé par des enfants. Gardez l'appareil et son cordon hors de portée des enfants.
- Cet appareil peut être utilisé par des personnes ayant des capacités physiques, sensorielles ou mentales réduites ou dénuées d'expérience ou de connaissance, s'ils (si elles) sont correctement surveillé(e)s ou si des instructions relatives à l'utilisation de l'appareil en toute sécurité leur ont été données et si les risques encourus ont été appréhendés.
- Il convient de surveiller les enfants pour s'assurer qu'ils ne jouent pas avec l'appareil.
- **MISE EN GARDE:** Il y a des risques de blessure en cas de mauvaise utilisation de cet appareil. Des précautions doivent être prises lorsque le bol est vidé et lors du nettoyage.
- Toujours déconnecter l'appareil de l'alimentation s'il est laissé sans surveillance et avant montage, démontage ou nettoyage.
- Mettre l'appareil à l'arrêt et le déconnecter de l'alimentation avant de changer les accessoires ou d'approcher les parties qui sont mobiles lors du fonctionnement.
- Si le câble d'alimentation est endommagé, il doit être remplacé par le fabricant, son service après vente ou des personnes de qualification similaire afin d'éviter un danger.
- L'appareil est destiné à être utilisé pour des applications domestiques et analogues telles que:
 - cuisine des employés dans les magasins, bureaux et autres environnements de travail;
 - fermes;
 - par des clients d'hôtels, motels et autres environnements de type résidentiel;
 - environnements de type chambres d'hôtes.
- Avant de raccorder l'appareil au secteur, s'assurer que le voltage indiqué sur la plaque signalétique correspond à celui du secteur.
- Raccorder l'appareil à une prise de courant d'au moins 10 ampères.
- La prise de courant de l'appareil doit coïncider avec la base de la prise de courant. Ne jamais modifier la prise

de courant. Ne pas utiliser d'adaptateur de prise de courant.

- Ne pas utiliser l'appareil si son câble électrique ou sa prise est endommagé.
- Si le boîtier de l'appareil se brise, débrancher immédiatement l'appareil du réseau électrique afin d'éviter tout risque d'électrocution.
- Ne pas utiliser l'appareil s'il est tombé, ou en présence de signes visibles de dommages ou en cas de fuite.
- Ne tirez pas sur le cordon d'alimentation. Ne jamais utiliser le câble électrique pour lever, transporter ou débrancher l'appareil.
- Ne pas enrouler le câble électrique autour de l'appareil.
- Vérifier l'état du câble électrique de connexion. Les câbles endommagés ou emmêlés augmentent le risque de choc électrique.
- Ne pas toucher la prise de raccordement avec les mains mouillées.
- L'appareil doit être utilisé et placé sur une surface plane et stable.
- Ne pas placer l'appareil sur des surfaces chaudes, plaques de cuisson, cuisinières à gaz, fours ou similaires.
- Prendre les précautions nécessaires pour éviter de mettre en marche involontairement l'appareil.
- Ne pas toucher les parties mobiles de l'appareil en marche.
- Lorsque vous arrêterez l'appareil, faire très attention, puisque le mixeur continuera à tourner par inertie mécanique.
- Ne pas exposer l'appareil à la pluie ou à un environnement humide. L'eau qui entre dans l'appareil augmente le risque de décharge électrique.

UTILISATION ET ENTRETIEN

- Déroulez complètement le cordon d'alimentation de l'appareil avant chaque utilisation.
- N'utilisez pas l'appareil si ses accessoires ne sont pas dûment fixés.
- N'utilisez pas l'appareil si ses accessoires présentent des défauts. Remplacez-les immédiatement.
- N'utilisez pas l'appareil si son dispositif de mise en marche/arrêt ne fonctionne pas.
- Ne faites pas bouger l'appareil durant son fonctionnement.
- N'utilisez pas l'appareil s'il est renversé et ne le retournez pas.
- Ne forcez pas la capacité de travail de l'appareil.
- Respectez l'indicateur de niveau MAX.
- Rangez cet appareil hors de portée des enfants ou des personnes ayant des capacités physiques, sensorielles

ou mentales réduites, ou présentant un manque d'expérience et de connaissances.

- Veillez à ce que la poussière, la saleté ou tout autre corps étranger ne bloque pas la grille du ventilateur de l'appareil.
- Maintenez l'appareil en bon état. Vérifiez que les parties mobiles ne sont pas désalignées ou entravées, qu'il n'y a pas de pièces cassées ou d'autres conditions qui pourraient affecter le bon fonctionnement de l'appareil.
- Utilisez cet appareil, ses accessoires et outils conformément au mode d'emploi, en tenant compte des conditions de travail et du travail à réaliser. L'utilisation de l'appareil pour des opérations différentes de celles prévues peut entraîner une situation dangereuse.
- Ne laissez jamais l'appareil sans surveillance lorsqu'il est branché. Ceci permettra également de réduire sa consommation d'énergie et de prolonger sa durée de vie.
- N'utilisez pas l'appareil plus de 7 minutes à la fois. Ne pas utiliser de cycles de plus de 3 cycles. En cas d'utilisation de 3 cycles, prévoir une période de repos d'au moins 5 minutes entre chaque cycle. Veillez à n'utiliser l'appareil que le temps strictement nécessaire.

DESCRIPTION

A	Couvercle anti-éclaboussures
B	Ancrage accessoires
C	Bol
D	Sélecteur de vitesse
E	Lévier de sécurité
F	Batteur
G	Pétrisseur batteur
H	Fouets à pétrir

MODE D'EMPLOI

REMARQUES AVANT UTILISATION

- Assurez-vous d'avoir retiré tout le matériel d'emballage du produit.
- Avant d'utiliser le produit pour la première fois, nettoyez les parties qui entreront en contact avec les aliments de la manière décrite dans la section "Nettoyage".
- Préparez l'appareil conformément à la fonction désirée.

UTILISATION

- Dérouler complètement le câble avant de le brancher.
- Branchez l'appareil au secteur.
- Appuyez sur le levier de sécurité (E) pour soulever le bras de la machine. (Fig. 1)

- Fixez le couvercle anti-éclaboussures (A) sur le bras de la machine, tournez dans le sens antihoraire et vérifiez qu'il est bien fixé.
- Fixer le bol sur la base et le verrouiller comme l'indique la pointe de la flèche. (Fig. 2)
- Fixez le batteur (F), le pétrisseur batteur (G) ou les fouets à pétrir (H) comme vous le souhaitez dans l'ancrage accessoires et tournez dans le sens antihoraire jusqu'à ce qu'il reste bien fixé. (Fig. 3)
- Appuyer sur le levier de sécurité (E) tout en poussant le bras de la machine vers le bas jusqu'à ce que le levier de sécurité revienne à sa position initiale. (Fig. 4).
- Allumez l'appareil à l'aide du sélecteur de vitesse.
- Sélectionnez la vitesse désirée.
- Travaillez l'aliment désiré.
- Pour éviter un démarrage brutal du pétrisseur sur socle, il est conseillé de commencer par la position de vitesse la plus basse. Une fois le pétrisseur sur socle mis en marche, augmentez progressivement la vitesse jusqu'à la position souhaitée.

SÉLECTEUR DE VITESSE

- Le régulateur de vitesse peut être utilisé pour la fonction souhaitée, comme décrit dans la section "Accessoires".

APRÈS UTILISATION DE L'APPAREIL

- Arrêtez l'appareil en sélectionnant la position 0 sur le sélecteur de vitesse.
- Appuyez sur le levier de sécurité et soulevez le bras de la machine.
- Retirer le bol de la base en tournant dans le sens antihoraire.
- Débranchez l'appareil de la prise secteur.
- Nettoyez l'appareil.

ACCESSOIRES

ACCESSOIRE BATTEUR (F)

- Cet accessoire est utilisé pour fouetter la crème, battre les œufs, les pâtes, les biscuits légers, les meringues, les cheesecakes, les mousses et les soufflés.
- N'utilisez cet accessoire pour les mélanges lourds. (ex. beurre et sucre) car cela pourrait endommager l'appareil.
- L'utilisation du sélecteur de vitesse augmente progressivement jusqu'à la vitesse maximale.
- Remarque : la quantité maximale d'œufs est de 12.

ACCESSOIRE PÉTRISSEUR BATTEUR (G)

- Cet accessoire est utilisé pour mélanger les aliments, faire des biscuits, des pâtes, de la purée de pommes de terre.
- Beurre et sucre : commencez au minimum, augmentez progressivement jusqu'au maximum.
- Battre les œufs dans les mélanges crémeux : de 6 à maximum.
- Plier la farine, les fruits : du minimum à la vitesse 1.
- Tous les ingrédients d'un gâteau : commencez par la vitesse minimale et augmentez progressivement jusqu'à la vitesse maximale.
- Lier le beurre dans la farine : du minimum à la vitesse 2.
- Il est recommandé d'utiliser des vitesses intermédiaires de 2 à 8, en fonction du type de mélange.

FOUETS À PÉTRIR (H)

- Cet accessoire est utilisé pour pétrir le pain, la pâte à pizza, etc.
- En utilisant le sélecteur de vitesse, à partir de la vitesse minimale, augmentez progressivement jusqu'à la vitesse 1.
- N'utilisez pas de vitesse supérieure à 2.
- Note : la quantité maximale de farine est de 800 g.
- Remarque : la quantité maximale de pâte est de 1200 g.
- Suggestion : ratio farine et eau (5:3).

SÉCURITÉ THERMIQUE

- L'appareil dispose d'un dispositif thermique de sûreté qui protège l'appareil de toute surchauffe.
- Si l'appareil s'éteint et ne se rallume pas, débranchez-le du secteur et attendez environ 15 minutes avant de le rebrancher. S'il ne fonctionne toujours pas, faites appel à un service d'assistance technique autorisé.

NETTOYAGE

- Débranchez l'appareil du secteur et attendez son refroidissement complet avant de le nettoyer.
- Nettoyez l'appareil avec un chiffon humide imprégné de quelques gouttes de détergent et laissez-le sécher.
- N'utilisez pas de solvants ni de produits au pH acide ou basique tels que l'eau de Javel, ni de produits abrasifs pour nettoyer l'appareil.
- Ne laissez pas pénétrer d'eau ni aucun autre liquide dans les orifices d'aération pour éviter d'endommager les parties internes de l'appareil.
- N'immergez pas l'appareil dans l'eau ou dans tout autre liquide, ni le passez sous un robinet.

- Il est recommandé de nettoyer l'appareil régulièrement et de retirer tous les restes d'aliments.
- Si l'appareil n'est pas maintenu dans un bon état de propreté, sa surface peut se dégrader et affecter de façon inexorable la durée de vie de l'appareil et le rendre dangereux.
- Aucune des deux pièces ne peut être nettoyée au lave-vaisselle.
- Les pièces suivantes peuvent être lavées à l'eau chaude savonneuse :
 - Couverture anti-éclaboussures
 - Bol
 - Batteur
 - Pétrisseur batteur
 - Fouets à pétrir

GARANTIE

- Toute utilisation inappropriée ou non conforme aux « Mode d'emploi » annule la garantie et la responsabilité du fabricant.

ANOMALIES ET RÉPARATION

- En cas de panne, remettez l'appareil à un service d'assistance technique agréé. Il est dangereux de tenter de procéder aux réparations ou de démonter l'appareil soi-même.

GARANTIE ET ASSISTANCE TECHNIQUE

Ce produit est reconnu et protégé par la garantie établie conformément à la législation en vigueur. Pour faire valoir vos droits ou intérêts, vous devez vous adresser à l'un de nos services d'assistance technique agréés.

Vous pouvez trouver l'agence la plus proche en accédant au lien suivant : <https://www.blackanddecker.eu/>

Vous pouvez également demander des informations connexes en nous contactant.

Vous pouvez télécharger ce manuel d'instructions et ses mises à jour à l'adresse suivante : <https://www.blackanddecker.eu/>

POUR LES VERSIONS UE DU PRODUIT ET/OU EN FONCTION DE LA LÉGISLATION DU PAYS D'INSTALLATION ÉCOLOGIE ET RECYCLAGE DU PRODUIT

- Les matériaux constituant l'emballage de cet appareil font partie d'un programme de collecte, de tri et de recyclage. Si vous souhaitez vous débarrasser du produit, merci de bien vouloir utiliser les conteneurs publics appropriés à chaque type de matériau.
- Le produit ne contient pas de substances concentrées susceptibles d'être considérées comme nuisibles à l'environnement.



Ce symbole signifie que si vous souhaitez vous débarrasser de l'appareil, en fin de vie utile, celui-ci devra être déposé, en prenant les mesures adaptées, à un centre agréé pour la collecte et le tri des déchets d'équipements électriques et électroniques (DEEE).

Cet appareil est certifié conforme à la directive 2014/35/EU de basse tension, de même qu'à la directive 2014/30/EU en matière de compatibilité électromagnétique, à la directive 2011/65/EU relative à la limitation de l'utilisation de certaines substances dangereuses dans les équipements électriques et électroniques et à la directive 2009/125/EC sur les conditions de conception écologique applicable aux produits en rapport avec l'énergie.

Black & Decker® et BLACK+DECKER™ et les logos Black & Decker® et BLACK+DECKER™ sont des marques déposées de The Black & Decker® Corporation et sont utilisés sous licence. Tous les droits sont réservés. Importé et distribué par ENGINEERING AND TECHNOLOGY FOR LIFE, S.L. Avda. Barcelona s/n Oliana, 25790, Spain

STANDMIXER BXKM1001

Sehr geehrte Kunden,

Vielen Dank, dass Sie sich für den Kauf eines Black+Decker Markenprodukts entschieden haben.

Die Technologie, das Design und die Funktionalität dieses Produkts, das die anspruchsvollsten Qualitätsnormen erfüllt, werden Sie über viele Jahre zufriedenstellen.

SICHERHEITSHINWEISE UND WARNUNGEN

- Lesen Sie die Gebrauchsanweisung sorgfältig, bevor Sie das Gerät einschalten und bewahren Sie diese zum Nachschlagen zu einem späteren Zeitpunkt auf. Werden die Hinweise dieser Bedienungsanleitung nicht beachtet und eingehalten, kann es zu Unfällen kommen.
- Vor der Erstanwendung müssen die Einzelteile, die mit Nahrungsmitteln in Kontakt geraten, so wie im Absatz Reinigung beschrieben, gereinigt wReinigungserden.
- Dieses Gerät darf nicht von Kindern benutzt werden. Bewahren Sie das Gerät und sein Kabel außerhalb der Reichweite von Kindern auf.
- Personen, denen es an Wissen im Umgang mit dem Gerät mangelt, geistig behinderte Personen oder Kinder ab 8 Jahren dürfen das Gerät nur unter Aufsicht oder Anleitung über den sicheren Gebrauch des Gerätes benutzen, sofern sie die von dem Gerät ausgehenden Gefahren verstehen.
- Kinder müssen beaufsichtigt werden, damit sie nicht mit dem Gerät spielen.
- **WARNUNG:** Die falsche Verwendung dieses Geräts kann zu Verletzungen führen. Seien Sie vorsichtig beim Umgang mit den scharfen Messern, beim Entleeren der Schüssel und bei der Reinigung.
- Trennen Sie das Gerät immer von der Stromversorgung, wenn es unbeaufsichtigt gelassen wird und bevor Sie es zusammenbauen, auseinandernehmen oder reinigen.
- Schalten Sie das Gerät aus und trennen Sie es von der Stromversorgung, bevor Sie Zubehörteile auswechseln oder sich Teilen nähern, die sich beim Gebrauch bewegen.
- Wenn das Netzkabel beschädigt ist, muss es aus Sicherheitsgründen vom Kundendienst des Herstellers oder einem entsprechenden Fachmann ersetzt werden.
- Dieses Gerät ist für die Verwendung in Haushalten und ähnlichen Bereichen vorgesehen, wie z.B.:
 - Personalküchen in Geschäften, Büros und anderen Arbeitsumgebungen;
 - in Bauernhäusern;
 - von Kunden in Hotels, Motels und anderen Wohnbereichen;
 - Bed & Breakfast-Umgebungen
- Vergewissern Sie sich, dass die Spannung auf dem Typenschild mit der Netzspannung übereinstimmt, bevor Sie das Gerät an das Stromnetz anschließen.

- Schließen Sie das Gerät an eine Netzsteckdose mit einer Nennleistung von mindestens 10 Ampere an.
- Der Stecker des Geräts muss mit dem Steckdosentyp des Stromanschlusses übereinstimmen. Der Gerätestecker darf unter keinen Umständen modifiziert werden. Keine Adapter für den Stecker verwenden.
- Das Gerät darf nicht mit beschädigtem elektrischem Kabel oder Stecker verwendet werden.
- Sollte ein Teil der Geräteverkleidung beschädigt sein, ist die Stromzufuhr umgehend zu unterbrechen, um einen möglichen elektrischen Schlag zu vermeiden.
- Das Gerät nicht benutzen, wenn es heruntergefallen ist, sichtbare Schäden aufweist oder undicht ist.
- Ziehen Sie nicht am Versorgungskabel. Benutzen Sie das elektrische Kabel nicht zum Anheben oder Transportieren des Geräts.
- Den Stecker nicht am Kabel aus der Dose ziehen.
- Überprüfen Sie den Zustand des Netzkabels. Beschädigte oder verwickelte Kabel erhöhen das Risiko von elektrischen Schlägen.
- Berühren Sie den Stecker nicht mit feuchten Händen.
- Das Gerät muss auf einer ebenen, stabilen Oberfläche verwendet und aufgestellt werden.
- Das Gerät nicht auf heiße Oberflächen sowie Kochplatten, Gasbrenner, Ofen oder Ähnliches stellen.
- Ergreifen Sie die erforderlichen Maßnahmen, um ein unwillkürliches Starten des Geräts zu vermeiden.
- Berühren Sie während des Betriebs keine der beweglichen Teile des Geräts.
- Seien Sie vorsichtig, nachdem Sie das Gerät ausgeschaltet haben, da sich der Mixer aufgrund seiner eigenen mechanischen Trägheit weiterbewegt.
- Das Gerät niemals Regen oder Feuchtigkeit aussetzen. Wasser, das eventuell in das Gerät gelangt, erhöht die Elektroschockgefahr.
- Das Gefäß nur bis zur Hälfte seiner maximalen Füllmenge mit heißen Flüssigkeiten befüllen.
- Das Gerät außerhalb der Reichweite von Kindern und/oder Personen mit eingeschränkten körperlichen, sensorischen oder geistigen Fähigkeiten bzw. Personen ohne ausreichende Erfahrung und Kenntnisse aufbewahren.
- Achten Sie darauf, dass Staub, Schmutz oder andere Fremdkörper das Lüftergitter des Geräts nicht blockieren.
- Halten Sie das Gerät in gutem Zustand. Stellen Sie sicher, dass die beweglichen Teile ausgerichtet und nicht verklemt sind, und dass keine beschädigten Teile oder andere Bedingungen vorliegen, die den Betrieb des Geräts behindern können.
- Verwenden Sie dieses Gerät, seine Zubehörteile und seine Werkzeuge gemäß diesen Anleitungen und unter Berücksichtigung der Arbeitsbedingungen und der zu verrichtenden Arbeit. Die Verwendung des Geräts für andere als die vorgesehenen Zwecke kann zu einer gefährlichen Situation führen.
- Das Gerät nie am Stromnetz angeschlossen und ohne Aufsicht lassen. Sie sparen dadurch Energie und verlängern die Gebrauchsdauer des Gerätes.
- Verwenden Sie das Gerät nicht länger als 7 Minuten am Stück. Verwenden Sie keine Zyklen von mehr als 3 Zyklen. Wenn Sie 3 Zyklen verwenden, lassen Sie zwischen jedem Zyklus eine Ruhezeit von mindestens 5 Minuten. Das Gerät sollte auf jeden Fall nicht länger als erforderlich in Betrieb sein.

VERWENDUNG UND PFLEGE

- Ziehen Sie das Netzkabel des Geräts vor jedem Gebrauch vollständig heraus.
- Gerät nicht benutzen, wenn Zubehör oder Ersatzteile nicht richtig befestigt sind.
- Gerät nicht benutzen, wenn die Zubehörteile mangelhaft sind. Ersetzen Sie sofort.
- Benützen Sie das Gerät nicht, wenn der An-/Ausschalter nicht funktioniert.
- Das Gerät nicht bewegen, während es in Betrieb ist.
- Benutzen Sie das Gerät nicht, wenn es umgekippt ist und drehen Sie es nicht um.
- Betriebskapazität des Geräts nicht überbeanspruchen.

BEZEICHNUNG

A	Spritzwassergeschützter Deckel
B	Blade-Anschluss
C	Schüssel
D	Drehzahlwählknopf
E	Sicherheitshebel
F	Mixer
G	Mixer - Kneiter
H	Teighaken

BENUTZUNGSHINWEISE

VOR DER BENUTZUNG:

- Vergewissern Sie sich, dass Sie das gesamte Verpackungsmaterial des Produkts entfernt haben.
- Vor der Erstanwendung müssen die Einzelteile, die mit Nahrungsmitteln in Kontakt geraten, so wie im Absatz „Reinigung“ beschrieben, gereinigt werden.

- Das Gerät für die von Ihnen bestimmte Funktion vorbereiten.

BENUTZUNG

- Vor Anschluss das Kabel völlig ausrollen.
- Schließen Sie das Gerät an das Stromnetz an.
- Drücken Sie den Sicherheitshebel (E) nach unten, um den Maschinenarm anzuheben. (Fig. 1).
- Befestigen Sie den Spritzschutzdeckel (A) am Maschinenarm, drehen Sie ihn gegen den Uhrzeigersinn und prüfen Sie, ob er gut befestigt ist.
- Befestigen Sie die Schale auf dem Sockel und verriegeln Sie sie wie in der Pfeilspitze angegeben. (Fig. 2).
- Befestigen Sie Schneebesens (F), Mixer (G) oder Knethaken (H) wie gewünscht im Messeranschluss und drehen Sie gegen den Uhrzeigersinn, bis er fest sitzt. (Fig. 3).
- Drücken Sie den Sicherheitshebel (E) nach unten, während Sie den Arm der Maschine nach unten drücken, bis der Sicherheitshebel in seine Ausgangsposition zurückkehrt. (Fig. 4).
- Schalten Sie das Gerät mit der Drehzahlregelungstaste ein.
- Wählen Sie die Geschwindigkeitsstärke.
- Bearbeiten Sie das gewünschte Lebensmittel.
- Um ein ruckartiges Anlaufen des Standmixers zu vermeiden, ist es ratsam, mit der niedrigsten Geschwindigkeitsstufe zu beginnen. Erhöhen Sie nach dem Einschalten des Standmixers schrittweise die Geschwindigkeit bis zur gewünschten Stufe.

DREHZAHLWÄHLER

- Der Geschwindigkeitsregler kann für die gewünschte Funktion verwendet werden, wie im Abschnitt "Zubehör" beschrieben.

NACH DER BENUTZUNG DES GERÄTS

- Schalten Sie das Gerät aus, indem Sie die Position 0 auf dem Geschwindigkeitsregler wählen.
- Drücken Sie den Sicherheitshebel und heben Sie den Arm der Maschine an.
- Nehmen Sie die Schale gegen den Uhrzeigersinn aus dem Sockel.
- Den Stecker aus der Netzdose ziehen.
- Reinigen Sie das Gerät.

ZUBEHÖR

SCHLÄGERZUBEHÖR (F)

- Dieses Zubehörtel wird zum Schlagen von Sahne, Eiern, Rührteigen, fettfreien Biskuits, Baisers, Käsekuchen, Mousse und Soufflés verwendet.
- Verwenden Sie dieses Zubehör nicht für schwere Mischungen. (z.B. Aufschlagen von Fett und Zucker), da dies das Gerät beschädigen könnte.
- Mit dem Geschwindigkeitswähler wird allmählich auf die maximale Geschwindigkeit erhöht.
- Hinweis: Die maximale Eiermenge beträgt 12.

ZUBEHÖR FÜR MISCHER (G)

- Dieses Zubehör wird zum Mixen von Lebensmitteln, zur Herstellung von Keksen, Nudeln und Kartoffelpüree verwendet.
- Fett und Zucker aufschlagen: bei min beginnen, allmählich bis zum Maximum steigern.
- Eier zu Sahnemischungen schlagen: von 6 bis maximal.
- Mehl falten, Obst: von Minimum bis Stufe 1.
- Alle Zutaten für einen Kuchen: Beginnen Sie mit der minimalen Geschwindigkeit und steigern Sie sich allmählich auf die maximale Geschwindigkeit.
- Fett in Mehl einreiben: von Minimum bis Stufe 2.
- Es wird empfohlen, abhängig von der Art der Mischungen mittlere Geschwindigkeiten von 2-8 zu verwenden.

ZUBEHÖR KNETHAKEN (H)

- Dieses Zubehörtel wird zum Kneten von Brot, Pizzateig usw. verwendet.
- Mit dem Geschwindigkeitswähler von der Mindestgeschwindigkeit schrittweise auf Geschwindigkeit 1 erhöhen.
- Verwenden Sie keine Geschwindigkeiten über 2.
- Hinweis: Die maximale Mehlmenge beträgt 800 g.
- Hinweis: Die maximale Teigmenge beträgt 1200 g.
- Vorschlag: Mehl-Wasser-Verhältnis (5:3).

WÄRMESCHUTZSCHALTER

- Das Gerät ist mit einem Wärmeschutzschalter ausgestattet, wodurch es gegen Überhitzung geschützt ist.
- Wenn sich das Gerät ausschaltet und nicht wieder einschaltet, trennen Sie es vom Stromnetz und warten Sie etwa 15 Minuten, bevor Sie es wieder anschließen. Läuft es weiterhin nicht, lassen Sie sich bei einer technischen Servicestelle beraten.

REINIGUNG

- Ziehen Sie den Stecker heraus und lassen Sie das Gerät abkühlen, bevor Sie mit der Reinigung beginnen.
- Reinigen Sie das Gerät mit einem feuchten Tuch, auf das Sie einige Tropfen Reinigungsmittel geben und trocknen Sie es danach ab.
- Verwenden Sie zur Reinigung des Geräts weder Löse- oder Scheuermittel noch Produkte mit einem sauren oder basischen pH-Wert wie z.B. Lauge.
- Lassen Sie kein Wasser oder andere Flüssigkeiten in die Belüftungsöffnungen eindringen, um Schäden an den inneren Funktionsteilen des Gerätes zu vermeiden.
- Das Gerät nicht in Wasser oder andere Flüssigkeiten tauchen und nicht unter den Wasserhahn halten.
- Es wird empfohlen, Speisereste regelmäßig vom Gerät zu entfernen.
- Wenn das Gerät nicht in einen sauberen Zustand gehalten wird, kann sich der Zustand seiner Oberfläche verschlechtern, seine Lebenszeit negativ beeinflusst und gefährliche Situationen verursacht werden.
- Beide Teile sind nicht für die Reinigung in der Spülmaschine geeignet.
- Die folgenden Teile können in heißer Seifenlauge gewaschen werden:
 - Spritzwassergeschützter Deckel
 - Schüssel
 - Mixer
 - Mixer - Kneiter
 - Teighaken

BETRIEB

- Unsachgemäße Verwendung oder Nichteinhaltung der Gebrauchsanweisung kann Gefahren zur Folge haben und führt zum Erlöschen der Garantieansprüche sowie der Haftung des Herstellers.

STÖRUNGEN UND REPARATUR

- Bei Schäden und Störungen bringen Sie das Gerät zu einem zugelassenen Technischen Kundendienst. Versuchen Sie nicht, das Gerät selbst auseinanderzubauen und zu reparieren. Das könnte Gefahren zur Folge haben.

GARANTIE UND TECHNISCHER SERVICE

Dieses Produkt ist von der gesetzlichen Garantie gemäß der geltenden Gesetzgebung geschützt. Um Ihre Rechte und Interessen geltend zu machen, müssen Sie eines unserer offiziellen Servicezentren aufsuchen.

Den nächstgelegenen finden Sie unter folgendem Link: <https://www.blackanddecker.eu/>

Sie können auch verwandte Informationen anfordern, indem Sie uns kontaktieren.

Sie können diese Gebrauchsanweisung und ihre Aktualisierungen unter <https://www.blackanddecker.eu/> herunterladen.

FÜR DIE EU-AUSFÜHRUNGEN DES PRODUKTS UND/ODER FÜR LÄNDER, IN DENEN DIESE VORSCHRIFTEN ANZUWENDEN SIND ÖKOLOGIE UND RECYCLING DES PRODUKTS

- Die zur Herstellung des Verpackungsmaterials dieses Geräts verwendeten Materialien Teil eines Sammel-, Klassifizierungs- und Recyclingsystems. Wenn Sie es entsorgen möchten, so können Sie die öffentlichen Container für die betreffenden Materialarten verwenden.
- Das Produkt ist frei von umweltschädlichen Konzentrationen von Substanzen.



Dieses Symbol weist darauf hin, dass das Produkt, wenn Sie es am Ende seiner Lebensdauer entsorgen wollen, in geeigneter Weise bei einer zugelassenen Entsorgungsstelle abzugeben ist, um die getrennte Sammlung von Elektro- und Elektronikgeräte-Abfall (WEEE) sicherzustellen.

Dieses Gerät erfüllt die Richtlinie 2014/35/EU über Niederspannung, die Richtlinie 2014/30/EU über elektromagnetische Verträglichkeit, die Richtlinie 2011/65/EU zur Beschränkung der Verwendung bestimmter gefährlicher Stoffe in Elektro- und Elektronikgeräten und die Richtlinie 2009/125/EC über die Anforderungen an die umweltgerechte Gestaltung energiebetriebener Produkte.

Black & Decker® und BLACK+DECKER™ sowie die Black & Decker® und BLACK+DECKER™ Logos sind eingetragene Marken der The Black & Decker® Corporation und werden unter Lizenz verwendet. Alle Rechte vorbehalten. Importiert und vertrieben von ENGINEERING AND TECHNOLOGY FOR LIFE, S.L. Avda. Barcelona s/n Oliana, 25790, Spain

IMPASTATRICE BXKM1001

Egregio cliente,

Le siamo grati per aver acquistato un elettrodomestico della marca Black+Decker.

La sua tecnologia, il suo design e la sua funzionalità, oltre al fatto di aver superato le più rigorose norme di qualità, le assicureranno una totale e durevole soddisfazione.

CONSIGLI E AVVERTIMENTI DI SICUREZZA

- Prima di utilizzare l'apparecchio, leggere attentamente le istruzioni riportate nel presente opuscolo e conservarlo per future consultazioni. La mancata osservanza delle presenti istruzioni può essere causa di incidenti.
- Prima dell'uso, pulire tutte le parti del prodotto che verranno a contatto con gli alimenti, come indicato nella sezione "Pulizia".
- L'apparecchio non deve essere utilizzato da bambini. Mantenere l'apparecchio e le parti per il collegamento alla rete elettrica fuori dalla portata di bambini.
- Questo apparecchio è idoneo per l'utilizzo da parte di persone con capacità fisiche, sensoriali o mentali ridotte o da persone non familiari con la manipolazione dello stesso, purché sorvegliati o debitamente informati sull'utilizzo in sicurezza della macchina e sui potenziali pericoli associati.
- Assicurarsi che i bambini non giochino con l'apparecchio.
- **PRECAUZIONI:** Questo apparecchio è destinato unicamente ad un uso domestico, non professionale o industriale. Si deve prestare attenzione quando si maneggiano le lame affilate, si svuota la vasca e durante la pulizia.
- Scollegare sempre l'apparecchio dall'alimentazione se viene lasciato incustodito e prima di montarlo, smontarlo o pulirlo.
- Spenga l'apparecchio e lo scolleghi dall'alimentazione prima di cambiare gli accessori o di avvicinarsi a parti che si muovono durante l'uso.
- Se il cavo di alimentazione è danneggiato farlo sostituire dal produttore, da un servizio di assistenza post-vendita o da personale qualificato per evitare pericoli.
- Questo apparecchio è destinato ad essere utilizzato in applicazioni domestiche e simili, come ad esempio:
 - aree di cucina per il personale in negozi, uffici e altri ambienti di lavoro;
 - case coloniche;
 - dai clienti di alberghi, motel e altri ambienti di tipo residenziale;
 - ambienti di tipo bed and breakfast
- Prima di collegare l'apparecchio alla rete elettrica, verificare che la tensione indicata sulla targhetta caratteristiche e il selettore di tensione corrispondano alla tensione della rete.

- Collegli l'apparecchio a una presa di corrente di almeno 10 ampere.
- Verificare che la presa sia adatta alla spina dell'apparecchio. Non apportare alcuna modifica alla spina. Non usare adattatori a spina.
- Non utilizzare l'apparecchio se il cavo di alimentazione o la spina sono danneggiati.
- Se l'involucro dell'apparecchio si rompe, scollegli immediatamente l'apparecchio dalla rete elettrica per evitare la possibilità di una scossa elettrica.
- Non usare l'apparecchio dopo una caduta, se presenta danni visibili o in presenza di qualsiasi perdita.
- Non tiri il cavo di alimentazione. Non usare mai il cavo elettrico per sollevare, trasportare o scollegare l'apparecchio.
- Non avvolgere il cavo di alimentazione attorno all'apparecchio.
- Controllare lo stato del cavo di alimentazione. I cavi danneggiati o attorcigliati aumentano il rischio di scariche elettriche.
- Non toccare mai la spina con le mani bagnate.
- L'apparecchio deve essere utilizzato e posizionato su una superficie piana e stabile.
- Non appoggi l'apparecchio su superfici calde, come piastre di cottura, bruciatori a gas, forni o simili.
- Adottare le misure di sicurezza necessarie per evitare l'avvio involontario dell'apparecchio.
- Non toccare mai le parti in movimento quando l'apparecchio è in funzione.
- Presti attenzione dopo aver utilizzato l'operazione di arresto dell'apparecchio, in quanto il frullatore impastatrice continuerà a muoversi per effetto della sua stessa inerzia meccanica.
- Non lasciare l'apparecchio sotto la pioggia o in luoghi umidi. Le infiltrazioni d'acqua aumentano il rischio di scariche elettriche.
- Conservare questo apparecchio fuori dalla portata dei bambini e/o di persone con problemi fisici, mentali o di sensibilità, o con mancanza di esperienza e conoscenza.
- Si assicuri che polvere, sporcizia o altri oggetti estranei non blocchino la griglia della ventola dell'apparecchio.
- Mantenere l'apparecchio in buono stato. Verificare che le parti mobili siano ben fissate e che non rimangano incastrate, che non ci siano pezzi rotti e che non si verifichino altre situazioni che possano nuocere al buon funzionamento dell'apparecchio.
- Usare l'apparecchio, i suoi accessori e gli utensili secondo queste istruzioni, tenendo in considerazione le condizioni di lavoro e il lavoro da svolgere. Utilizzare l'apparecchio per operazioni diverse da quelle previste potrebbe causare una situazione di pericolo.
- Non lasciare mai l'apparecchio collegato alla rete elettrica e senza controllo. Si risparmierà inoltre energia e si prolungherà la vita dell'apparecchio stesso.
- Non utilizzare l'apparecchio ininterrottamente per più di 7 minuti. Non utilizzare cicli superiori a 3 cicli. Se si utilizzano 3 cicli, prevedere un periodo di riposo di almeno 5 minuti tra un ciclo e l'altro. Ad ogni modo non è mai opportuno far funzionare l'apparecchio per un tempo superiore al necessario.

DESCRIZIONE

A	Coperchio antispruzzo
B	Connettore a lama
C	Ciotola (*)
D	Manopola di selezione della velocità
E	Leva di sicurezza
F	Frusta
G	Frullatore Impastatrice
H	Fruste per impastare

MODALITÀ D'USO

PRIMA DELL'USO

- Assicurarsi di aver rimosso dal prodotto tutto il materiale di imballaggio.
- Previamente al primo utilizzo dell'apparecchio, si consiglia di pulire tutte le parti a contatto con gli alimenti, come indicato nella sezione dedicata alla "Pulizia".
- Preparare l'apparecchio in base alla funzione che si desidera utilizzare:

USO

- Svolgere completamente il cavo prima di inserire la spina.

USO E CURA

- Prima di ogni utilizzo, svolgere completamente il cavo dell'apparecchio.
- Non utilizzare l'apparecchio se gli accessori non sono correttamente montati.
- Non utilizzare l'apparecchio se gli accessori presentano dei difetti. Sostituirli immediatamente.
- Non utilizzare l'apparecchio se il suo dispositivo On/Off non funziona.
- Non muovere l'apparecchio durante l'uso
- Non utilizzi l'apparecchio se è ribaltato e non lo giri.
- Non forzare la capacità di lavoro dell'apparecchio.
- Rispetti l'indicatore di livello MAX.

- Collegare l'apparecchio alla rete elettrica.
- Premere la leva di sicurezza (E) per sollevare il braccio della macchina. (Fig. 1).
- Fissare il coperchio antispruzzo (A) sul braccio della macchina, ruotare in senso antiorario e verificare che sia ben fissato.
- Fissare la ciotola sulla base e bloccarla come indicato dalla punta della freccia. (Fig. 2).
- Fissare la frusta (F), l'impastatrice (G) o il gancio per impastare (H) a piacere nel connettore lame e ruotare in senso antiorario fino a quando non rimane ben fissato. (Fig. 3).
- Premere la leva di sicurezza (E) mentre si spinge verso il basso il braccio della macchina, finché la leva di sicurezza non ritorna nella posizione iniziale. (Fig. 4).
- Accendere l'apparecchio utilizzando il comando selettore di velocità.
- Selezionare la velocità desiderata.
- Lavorare con gli alimenti che si desidera trattare.
- Per evitare un avvio brusco dell'impastatrice, si consiglia di partire dalla posizione di velocità più bassa. Una volta accesa l'impastatrice, aumentare progressivamente la velocità fino alla posizione desiderata.

MANOPOLA DI SELEZIONE DELLA VELOCITÀ

- Il regolatore di velocità può essere utilizzato per la funzione desiderata, come descritto nella sezione "Accessori".

UNA VOLTA CONCLUSO L'UTILIZZO DELL'APPARECCHIO

- Fermare l'apparecchio, selezionando la posizione 0 sul comando selettore di velocità.
- Premere la leva di sicurezza e sollevare il braccio della macchina.
- Estrarre la ciotola dalla base, ruotando in senso antiorario.
- Scollegare l'apparecchio dalla rete.
- Pulire l'apparecchio.

ACCESSORI

FRUSTA (F)

- Questo accessorio viene utilizzato per montare panna, sbattere uova, pastelle, torte leggere, meringhe, cheese cake, mousse e soufflé.
- Non utilizzare questo accessorio per miscele pesanti. (es. burro e zucchero) perché potrebbe danneggiare l'apparecchio.
- L'utilizzo del selettore di velocità aumenta gradualmente fino alla velocità massima.

- Nota: la quantità massima di uova è 12.

ACCESSORIO PER IL MISCELATORE (G)

- Questo accessorio serve per impastare cibi, fare biscotti, pasta, purè di patate.
- Montare grasso e zucchero: iniziare al minimo, aumentare gradualmente fino al massimo.
- Sbattere le uova in miscele cremose: da 6 a massimo.
- Piegare farina, frutta: dal minimo alla velocità 1.
- Tutti gli ingredienti per una torta: partire dalla velocità minima e aumentare gradualmente fino alla massima.
- Strofinare il grasso nella farina: dal minimo alla velocità 2.
- Si consiglia di utilizzare velocità intermedie da 2 a 8, a seconda del tipo di impasti.

FRUSTE PER IMPASTARE (H)

- Questo accessorio viene utilizzato per impastare pane, pasta per pizza, ecc.
- Utilizzando il selettore di velocità dalla velocità minima, aumentare gradualmente fino alla velocità 1.
- Non utilizzare velocità superiori a 2.
- Nota: la quantità massima di farina è di 800 g.
- Nota: la quantità massima di impasto è di 1200 g.
- Suggerimento: rapporto farina e acqua (5:3).

PROTETTORE TERMICO DI SICUREZZA:

- L'apparecchio possiede un dispositivo termico di sicurezza che lo protegge da qualsiasi surriscaldamento.
- Se l'apparecchio si spegne da solo e non si riaccende da solo, scollegarlo dalla rete elettrica e attendere circa 15 minuti prima di ricollegarlo. Se ancora non funziona, rivolgersi ad un centro d'assistenza tecnica autorizzato.

PULIZIA

- Scollegare la spina dalla rete elettrica e aspettare che l'apparecchio si raffreddi, prima di eseguirne la pulizia.
- Pulire il gruppo elettrico con un panno umido, quindi asciugarlo.
- Per la pulizia non impiegare solventi o prodotti a pH acido o basico come la candeggina, né prodotti abrasivi.
- Non lasciar entrare acqua o altri liquidi nelle fenditure del sistema di ventilazione, per non danneggiare le parti operative dell'apparecchio.
- Non immergere l'apparecchio in acqua o altri liquidi, né lavarlo con acqua corrente.
- Si raccomanda di pulire l'apparecchio periodicamente e di rimuovere tutti i residui di cibo.

- La mancata pulizia periodica dell'apparecchio può provocare il deterioramento delle superfici, compromettendone la durata operativa e la sicurezza.
- Nessuna delle due parti è adatta alla pulizia in lavastoviglie.
- I seguenti pezzi possono essere lavati in acqua calda e sapone:
 - Coperchio antispruzzo
 - Ciotola (*)
 - Frusta
 - Frullatore Impastatrice
 - Fruste per impastare

SERVIZIO

- Il produttore invalida la garanzia e declina ogni responsabilità in caso di uso inappropriato dell'apparecchio o non conforme alle istruzioni d'uso.

ANOMALIE E RIPARAZIONI

- In caso di guasto, rivolgersi ad un Centro d'Assistenza Tecnica autorizzato. Non tentare di smontare o di riparare l'apparecchio: può essere pericoloso.

GARANZIA E ASSISTENZA TECNICA

Questo prodotto possiede il riconoscimento e la protezione della garanzia legale di conformità con la legislazione vigente. Per far valere i suoi diritti o interessi, dovrà rivolgersi a uno qualsiasi dei nostri servizi ufficiali di assistenza tecnica.

È possibile trovare quello più vicino accedendo al seguente link web: <https://www.blackanddecker.eu/>

Può anche richiedere informazioni correlate contattandoci.

È possibile scaricare questo manuale di istruzioni e i relativi aggiornamenti all'indirizzo <https://www.blackanddecker.eu/>.

PER I PRODOTTI DELL'UNIONE EUROPEA E/O NEL CASO IN CUI SIA PREVISTO DALLA LEGISLAZIONE DEL SUO PAESE DI ORIGINE PRODOTTO ECOLOGICO E RICICLABILE

- I materiali che costituiscono l'imballaggio di questo apparecchio sono compresi in un sistema di raccolta, classificazione e riciclaggio degli stessi. Per lo smaltimento, utilizzare gli appositi contenitori pubblici, adatti per ogni tipo di materiale.
- Il prodotto non contiene concentrazioni di sostanze considerate dannose per l'ambiente.



Per smaltire il prodotto al termine della sua durata utile, occorre depositarlo presso un ente di smaltimento autorizzato alla raccolta differenziata di rifiuti di apparecchiature elettriche ed elettroniche (RAEE).

Questo apparecchio rispetta la Direttiva 2014/35/EU di Bassa Tensione, la Direttiva 2014/30/EU di Compatibilità Elettromagnetica, la Direttiva 2011/65/EU sui limiti d'impiego di determinate sostanze pericolose negli apparecchi elettrici ed elettronici e la Direttiva 2009/125/EC riguardante l'Ecodesign dei prodotti che consumano energia.

Black & Decker® e BLACK+DECKER™ e i loghi Black & Decker® e BLACK+DECKER™ sono marchi registrati di The Black & Decker® Corporation e sono utilizzati su licenza. Tutti i diritti riservati. Importato e distribuito da ENGINEERING AND TECHNOLOGY FOR LIFE, S.L. Avda. Barcelona s/n Oliana, 25790, Spain

AMASADORA BXKM1001

Distinguido cliente,

Le agradecemos que se haya decidido por la compra de un producto de la marca Black+Decker.

Su tecnología, diseño y funcionalidad, junto con el hecho de superar las más estrictas normas de calidad le garantizarán total satisfacción durante mucho tiempo.

CONSEJOS Y ADVERTENCIAS DE SEGURIDAD

- Lea atentamente estas instrucciones antes de poner en marcha el aparato y consérvelas para futuras consultas. La no observación y cumplimiento de estas instrucciones pueden comportar como resultado un accidente.
- Antes del primer uso, limpiar todas las partes del producto que puedan estar en contacto con alimentos, procediendo tal como se indica en el apartado de limpieza.
- Este aparato no debe ser utilizado por niños. Mantener el aparato y su cable de alimentación fuera del alcance de los niños.
- Este aparato pueden utilizarlo personas con capacidades físicas, sensoriales o mentales reducidas o falta de experiencia y conocimiento, si se les ha dado la supervisión o formación apropiadas respecto al uso del aparato de una manera segura y comprenden los peligros que implica.
- Los niños deben estar bajo vigilancia para asegurar que no jueguen con el aparato.

- **PRECAUCIÓN:** El uso indebido de este aparato puede causar heridas. Es necesario tener cuidado al vaciar el cuenco y durante la limpieza.
- Desconectar siempre el aparato de la alimentación si se deja desatendido y antes del montaje, del desmontaje o de la limpieza.
- Apagar el aparato y desenchufar de la alimentación antes de cambiar los accesorios o partes próximas que se mueven durante el uso.
- Si el cable de alimentación está dañado, debe ser sustituido por el fabricante, por su servicio posventa o por personal cualificado similar con el fin de evitar un peligro.
- Este aparato está diseñado para ser utilizado en aplicaciones domésticas y similares, tales como:
 - áreas de cocina para el personal en tiendas, oficinas y otros entornos de trabajo;
 - casas de campo;
 - por clientes en hoteles, moteles y otros entornos de tipo residencial;
 - habitaciones de huéspedes.
- Antes de conectar el aparato a la red, verificar que el voltaje indicado en la placa de características coincide con el voltaje de red.
- Conectar el aparato a una toma de corriente que soporte como mínimo 10 amperios.
- La clavija del aparato debe coincidir con la base eléctrica de la toma de corriente. Nunca modificar la clavija. No usar adaptadores de clavija.
- No utilizar el aparato con el cable eléctrico o la clavija dañada.
- Si se rompe la carcasa del aparato, desconectar inmediatamente el aparato de la red eléctrica para evitar la posibilidad de sufrir una descarga eléctrica.

- No utilizar el aparato si ha caído, si hay señales visibles de daños, o si existe fuga.
- No tirar del cable de alimentación. Nunca usar el cable eléctrico para levantar, transportar o desenchufar el aparato.
- No enrollar el cable eléctrico de conexión alrededor del aparato.
- Verificar el estado del cable eléctrico de conexión. Los cables dañados o enredados aumentan el riesgo de choque eléctrico.
- No tocar la clavija de conexión con las manos mojadas.
- El aparato debe utilizarse y colocarse sobre una superficie plana y estable.
- No colocar el aparato sobre superficies calientes tales como placas de cocción, quemadores de gas, hornos o similares.
- Tomar las medidas necesarias para evitar la puesta en marcha no intencionada del aparato.
- No tocar las partes móviles del aparato en marcha.
- Tener precaución después de la operación de paro del aparato, ya que la batidora seguirán girando por efecto de su inercia mecánica
- No exponer el aparato a la lluvia o condiciones de humedad. El agua que entre en el aparato aumentará el riesgo de choque eléctrico.

UTILIZACIÓN Y CUIDADOS

- Extienda completamente el cable de alimentación del aparato antes de cada uso.
- No use el aparato si sus accesorios no están debidamente acoplados.
- No use el aparato si los accesorios acoplados a él presentan defectos. Proceda a sustituirlos inmediatamente.
- No use el aparato si su dispositivo de puesta en marcha/ paro no funciona.
- No mueva el aparato mientras está en uso.
- No utilice el aparato si está volcado, y no le dé la vuelta.
- No fuerce la capacidad de trabajo del aparato.
- Respete el indicador de nivel MAX.
- Guarde este aparato fuera del alcance de los niños y/o personas con capacidades físicas, sensoriales o mentales reducidas o falta de experiencia y conocimiento.
- Asegúrese de que el polvo, la suciedad u otros objetos extraños no bloquean la rejilla del ventilador del aparato.
- Mantenga el aparato en buen estado. Compruebe que las partes móviles no estén desalineadas o trabadas, que no haya piezas rotas u otras condiciones que puedan afectar al buen funcionamiento del aparato.
- Use este aparato, sus accesorios y herramientas de acuerdo con estas instrucciones, teniendo en cuenta

las condiciones de trabajo y el trabajo a realizar. Usar el aparato para operaciones diferentes a las previstas podría causar una situación de peligro.

- No deje nunca el aparato conectado y sin vigilancia. Además ahorrará energía y prolongará la vida del aparato.
- No utilice el aparato más de 7 minutos seguidos. No utilice ciclos de más de 3 ciclos. Cuando utilice 3 ciclos, deje un período de descanso de al menos 5 minutos entre cada ciclo. En ningún caso es conveniente tener el aparato en funcionamiento durante más del tiempo necesario.

DESCRIPCIÓN

A	Tapa anti salpicaduras
B	Anclaje accesorios
C	Bol
D	Selector de velocidad
E	Palanca de seguridad
F	Batidor
G	Amasador
H	Varillas amasadoras

MODO DE EMPLEO

NOTAS PREVIAS AL USO

- Asegúrese de que ha retirado todo el material de empaque del producto.
- Antes de usar el producto por primera vez, limpie las partes en contacto con alimentos tal como se describe en el apartado de «Limpieza».
- Prepare el aparato acorde a la función que desee realizar.

USO

- Extender completamente el cable antes de enchufar.
- Enchufe el aparato a la red eléctrica.
- Presione hacia abajo la palanca de seguridad (E) para levantar el brazo de la máquina. (Fig. 1)
- Fije la tapa anti salpicaduras (A) en el brazo de la máquina, gírela en sentido antihorario y controle que esté bien fijada.
- Fije el bol en la base y bloquéelo como indica la punta de flecha. (Fig. 2)
- Fije el batidor (F), el amasador (G) o la varilla amasadora (H) como desee en el anclaje accesorios y gírelo en sentido anti horario hasta que quede bien fijado. (Fig. 3).

- Presione hacia abajo la palanca de seguridad (E) mientras empuja hacia abajo el brazo de la máquina hasta que la palanca de seguridad vuelva a su posición inicial. (Fig. 4)
- Ponga el aparato en marcha, accionando el selector de velocidad.
- Seleccione la velocidad deseada.
- Trabaje el alimento que desee procesar.
- Para evitar una puesta en marcha brusca de la amasadora, es aconsejable comenzar desde la posición de velocidad más baja. Una vez encendida la amasadora, aumente progresivamente la velocidad hasta la posición deseada.

SELECTOR DE VELOCIDAD

- El regulador de velocidad puede utilizarse para la función deseada, tal como se describe en la sección "Accesorios".

UNA VEZ FINALIZADO EL USO DEL APARATO

- Pare el aparato, seleccionando la posición 0 en el mando selector de velocidad.
- Presione la palanca de seguridad y levante el brazo de la máquina.
- Saque el bol de la base, girando en sentido contrario a las agujas del reloj.
- Desenchufe el aparato de la red eléctrica.
- Limpie el aparato.

ACCESORIOS

ACCESORIO BATIDOR (F)

- Este accesorio se utiliza para montar nata, batir huevos, masas, bizcochos ligeros, merengues, tartas de queso, mousses y suflés.
- No utilice este accesorio para mezclas pesadas. (por ejemplo, manteca y azúcar) ya que podría dañar el aparato.
- Usando el selector de velocidad aumente gradualmente a la velocidad máxima.
- Nota: la cantidad máxima de huevos es de 12.

ACCESORIO AMASADOR (G)

- Este accesorio se utiliza para mezclar alimentos, hacer galletas, pasta, puré de patata.
- Manteca y azúcar: comience en min, aumente gradualmente hasta el máximo.
- Batir los huevos en mezclas cremosas: de 6 a máximo.
- Harina, fruta: de mínimo a 1 velocidad.

- Todos los ingredientes para un pastel: comience desde la velocidad mínima y aumente gradualmente hasta la máxima.
- Ligar manteca en harina: de mínima a 2ª velocidad.
- Se recomienda utilizar velocidades intermedias de 2 a 8, dependiendo del tipo de mezclas.

VARILLAS AMASADORAS (H)

- Este accesorio sirve para amasar pan, masa de pizza y pasteles.
- Utilizando el selector de velocidad, desde la velocidad mínima, aumente gradualmente.
- No utilice velocidades superiores a 2.
- Nota: la cantidad máxima de harina es de 800 g.
- Nota: la cantidad máxima de masa es de 1200 g.
- Sugerencia: proporción de harina y agua (5:3).

PROTECTOR TÉRMICO DE SEGURIDAD

- El aparato dispone de un dispositivo térmico de seguridad que protege el aparato de cualquier sobrecalentamiento.
- Si el aparato se apaga solo y no vuelve a encenderse, desconéctelo de la red eléctrica y espere aproximadamente 15 minutos antes de volver a conectarlo. Si sigue sin funcionar, acuda a uno de los servicios de asistencia técnica autorizados.

LIMPIEZA

- Desenchufe el aparato de la red y déjelo enfriar antes de iniciar cualquier operación de limpieza.
- Limpie el aparato con un paño húmedo impregnado con unas gotas de detergente y séquelo después.
- No utilice disolventes, ni productos con un factor pH ácido o básico como la lejía, ni productos abrasivos, para la limpieza del aparato.
- No deje entrar agua u otro líquido por las aberturas de ventilación para evitar daños en las partes operativas interiores del aparato.
- No sumerja el aparato en agua u otro líquido, ni lo ponga bajo el grifo.
- Se recomienda limpiar el aparato regularmente y retirar todos los restos de alimentos.
- Si el aparato no se mantiene en buen estado de limpieza, su superficie puede degradarse y afectar de forma inexorable la duración de la vida del aparato y conducir a una situación peligrosa.
- Ninguna de las piezas de este aparato es apta para su limpieza en el lavavajillas.
- Las siguientes piezas pueden lavarse en agua caliente jabonosa:

- Tapa anti salpicaduras
- Bol
- Batidor
- Amasador
- Varillas amasadoras

SERVICIO

- Toda utilización inadecuada, o en desacuerdo con las instrucciones de uso, puede comportar peligro, anulando la garantía y la responsabilidad del fabricante.

ANOMALÍAS Y REPARACIÓN

- En caso de avería lleve el aparato a un Servicio de Asistencia Técnica autorizado. No intente desmontarlo o repararlo ya que puede existir peligro.

GARANTÍA Y ASISTENCIA TÉCNICA

Este producto goza del reconocimiento y protección de la garantía legal conforme a la legislación vigente. Para hacer valer sus derechos o intereses debe acudir a cualquiera de nuestros servicios oficiales de asistencia técnica.

Puede encontrar el más cercano accediendo al siguiente enlace web: <https://www.blackanddecker.eu/>

También puede solicitar información relacionada poniéndose en contacto con nosotros.

Puede descargar este manual de instrucciones y sus actualizaciones en <https://www.blackanddecker.eu/>.

PARA LAS VERSIONES EU DEL PRODUCTO Y/O EN EL CASO DE QUE EN SU PAÍS APLIQUE ECOLOGÍA Y RECICLABILIDAD DEL PRODUCTO

- Los materiales de los que se compone el embalaje de este aparato están incluidos en un sistema de recogida, clasificación y reciclaje. Si desea deshacerse de ellos, utilice los contenedores públicos apropiados para cada tipo de material.
- El producto no contiene concentraciones de sustancias que puedan considerarse perjudiciales para el medio ambiente.



Este símbolo significa que, si desea deshacerse del producto, una vez transcurrida la vida del mismo, debe depositarlo por los medios adecuados a manos de un gestor de residuos autorizado para la recogida selectiva de Residuos de Aparatos Eléctricos y Electrónicos (RAEE).

Este aparato cumple con la Directiva 2014/35/EU de Baja Tensión, con la Directiva 2014/30/EU de Compatibilidad Electromagnética, con la Directiva 2011/65/EU sobre restricciones a la utilización de determinadas sustancias peligrosas en aparatos eléctricos y electrónicos y con la Directiva 2009/125/EC sobre los requisitos de diseño ecológico aplicable a los productos relacionados con la energía.

Black & Decker® y BLACK+DECKER™ y los logotipos de Black & Decker® y BLACK+DECKER™ son marcas registradas de The Black & Decker® Corporation y se utilizan bajo licencia. Todos los derechos reservados. Importado y distribuido por ENGINEERING AND TECHNOLOGY FOR LIFE, S.L. Avda. Barcelona s/n Oliana, 25790, Spain

BATEDORA-AMASSADORA BXKM1001

Estimado cliente,

Muito obrigado por escolher comprar um produto da marca BLACK+DECKER.

Graças à sua tecnologia, design e funcionamento e ao facto de exceder os mais rigorosos padrões de qualidade, pode ser assegurada uma utilização totalmente satisfatória e uma longa vida útil do produto.

CONSELHOS E AVISOS DE SEGURANÇA

- Leia atentamente este manual de instruções antes de ligar o aparelho e guarde-o para consultas futuras. A não observância e cumprimento destas instruções pode resultar em acidente.
 - Limpe todas as partes do produto que estarão em contacto com os alimentos, tal como indicado na secção "Limpeza", antes de o utilizar.
 - Este aparelho não deve ser utilizado por crianças. Mantenha o aparelho e o cabo fora do alcance das crianças.
 - Este aparelho pode ser utilizado por pessoas com capacidades físicas, sensoriais ou mentais reduzidas ou com falta de experiência e conhecimento, desde que sejam supervisionadas ou instruídas sobre o uso do aparelho de forma segura e compreendam os perigos envolvidos.
 - As crianças devem ser vigiadas para garantir que não brincam com o aparelho.
- **PRECAUÇÕES:** O mau uso deste aparelho pode levar a potenciais lesões. Deve ter-se cuidado ao manusear as lâminas cortantes afiadas, ao esvaziar a tigela e durante a limpeza.
 - Desligue sempre o aparelho do fornecimento se este for deixado sem vigilância e antes da montagem, desmontagem ou limpeza.
 - Desligue o aparelho e desligue-o da fonte de alimentação antes de mudar os acessórios ou de se aproximar de peças que se deslocam em uso.
 - Se o cabo de alimentação estiver danificado, deve ser substituído pelo fabricante, pelo serviço pós-venda ou por pessoal semelhante qualificado com o fim de evitar riscos.
 - Este aparelho destina-se a ser utilizado em aplicações domésticas e similares, como por exemplo:
 - áreas de cozinha do pessoal em lojas, escritórios e outros ambientes de trabalho;
 - casas agrícolas;
 - por clientes em hotéis, motéis e outros ambientes de tipo residencial;
 - ambientes de tipo cama e pequeno-almoço
 - Antes de ligar o aparelho à corrente, verifique se a tensão indicada na placa de características corresponde à tensão da rede.
 - Ligue o aparelho a uma tomada elétrica de pelo menos 10 amperes.
 - A ficha do aparelho deve coincidir com a tomada de corrente elétrica. Nunca modifique a ficha. Não use adaptadores de ficha.

- Não utilize o aparelho se tiver o cabo elétrico ou a ficha danificados.
 - Se o invólucro do aparelho quebrar, desconecte imediatamente o aparelho da rede elétrica para evitar a possibilidade de choque elétrico.
 - Não utilize o aparelho se este caiu e se existirem sinais visíveis de danos ou de fuga.
 - Não puxe pelo cabo de alimentação. Nunca utilize o cabo de alimentação para levantar, transportar ou desligar o aparelho da corrente.
 - Não enrole o cabo no aparelho.
 - Verificar o estado do cabo de alimentação. Os cabos danificados ou entrelaçados aumentam o risco de choque elétrico.
 - Não toque na ficha de ligação com as mãos molhadas.
 - O aparelho deve ser utilizado e colocado sobre uma superfície plana e estável.
 - Não colocar o aparelho em cima de superfícies quentes tais como placas de cozedura, queimadores a gás, fornos, etc.
 - Tome cuidado para evitar ligar o aparelho involuntariamente.
 - Não toque em nenhuma das partes móveis do aparelho durante o funcionamento.
 - Tenha cuidado depois de empregar a operação de parada no aparelho, pois a batidora-amassadora continuará se movendo pelo efeito de sua própria inércia mecânica.
 - Não exponha o aparelho à chuva ou a condições de humidade. A água que entrar no aparelho aumentará o risco de choque elétrico.
- Certifique-se de que poeira, sujeira ou outros objetos estranhos não bloqueiam a grade do ventilador no aparelho.
 - Conserve o aparelho em bom estado. Verifique se as partes móveis não estão desalinhasadas ou bloqueadas, que não existem peças danificadas ou outras condições que possam afetar o funcionamento correto do aparelho.
 - Utilize este aparelho e respetivos acessórios e ferramentas de acordo com estas instruções, tendo em conta as condições de trabalho e o trabalho a realizar. A utilização do aparelho para operações diferentes das previstas pode resultar numa situação perigosa.
 - Nunca deixe o aparelho ligado e sem vigilância. Além disso, poupará energia e prolongará a vida do aparelho.
 - Não utilize o aparelho mais de 7 minutos seguidos. Não utilizar ciclos de mais de 3 ciclos. Se utilizar 3 ciclos, deixe um período de repouso de pelo menos 5 minutos entre cada ciclo. Em caso algum é conveniente ter o aparelho em funcionamento para além do tempo necessário.

DESCRIÇÃO

A	Tampa antissalpicos
B	Encaixe dos acessórios
C	Tigela
D	Botão seletor de velocidade
E	Alavanca de segurança
F	Batedor
G	Batedora-Amassadora
H	Varetas amassadeiras

MODO DE UTILIZAÇÃO

NOTAS PARA ANTES DA UTILIZAÇÃO

- Certifique-se de que retirou todo o material de embalagem do produto.
- Antes de utilizar o produto pela primeira vez, limpe as partes em contacto com os alimentos tal como se descreve no capítulo de «Limpeza».
- Prepare o aparelho consoante a função pretendida:

UTILIZAÇÃO

UTILIZAÇÃO E CUIDADOS

- Antes de cada utilização, desenrole completamente o cabo de alimentação do aparelho.
- Não utilize o aparelho se os acessórios não estiverem devidamente montados.
- Não utilize o aparelho se os acessórios ou consumíveis montados apresentarem defeitos. Substitua-os imediatamente.
- Não utilize o aparelho se o dispositivo on/off não funcionar.
- Não desloque o aparelho enquanto estiver em funcionamento.
- Não utilize o aparelho se ele estiver virado para cima e não o vire.
- Não force a capacidade de trabalho do aparelho.
- Respeite o indicador de nível MAX.
- Guarde o aparelho fora do alcance das crianças e de pessoas com capacidades físicas, sensoriais ou mentais reduzidas, ou com falta de experiência e conhecimento.

- Desenrole completamente o cabo antes de o ligar à tomada.

- Ligue o aparelho à corrente elétrica.
- Premir a alavanca de segurança (E) para levantar o braço da máquina. (Fig. 1).
- Fixe a tampa antissalpicos (A) no braço da máquina, gire no sentido contrário ao dos ponteiros do relógio e verifique se está bem fixada.

- Fixe a taça na base e bloqueie-a como indica a ponta da seta. (Fig. 2).
- Fixe o batedor (F), a batedora-amassadora (G) a vareta amassadeira (H) conforme desejado no encaixe dos acessórios e gire no sentido anti-horário até que fique bem preso. (Fig. 3).
- Pressionar a alavanca de segurança (E) para baixo enquanto se empurra o braço da máquina para baixo até que a alavanca de segurança volte à sua posição inicial. (Fig. 4).
- Ligue o aparelho utilizando o comando seletor de velocidade.
- Selecione a velocidade desejada.
- Trabalhe com os alimentos que você deseja processar.
- Para evitar que a batedora-amassadora arranque com força, é aconselhável começar na posição de velocidade mais baixa. Quando a batedora-amassadora estiver ligada, aumentar progressivamente a velocidade até à posição desejada.

BOTÃO SELETOR DE VELOCIDADE

- O regulador de velocidade pode ser utilizado para a função pretendida, tal como descrito na secção "Acessórios".

UMA VEZ CONCLUÍDA A UTILIZAÇÃO DO APARELHO

- Pare o aparelho, selecionando a posição 0 no comando seletor de velocidade.
- Premir a alavanca de segurança e levantar o braço da máquina.
- Retirar a taça da base, rodando-a no sentido contrário ao dos ponteiros do relógio.
- Desligue o aparelho da corrente elétrica.
- Limpe o aparelho.

ACESSÓRIOS

ACESSÓRIO BATEDOR (F)

- Este acessório é utilizado para bater natas, bater ovos, massas, biscoitos leves, merengues, cheesecakes, mousses e suflês.
- Não utilize este acessório para misturas pesadas. (ex. manteiga e açúcar), pois pode danificar o aparelho.
- A utilização do seletor de velocidade aumenta gradualmente até à velocidade máxima.
- Nota: a quantidade máxima de ovos é 12.

BATEDORA-AMASSADORA (G)

- Este acessório é utilizado para misturar alimentos, fazer biscoitos, massas, puré de batata.

- Bater manteiga e açúcar: comece no mínimo, aumente gradualmente até o máximo.
- Bater os ovos em misturas cremosas: de 6 ao máximo.
- Dobrar farinha, fruta: do mínimo à velocidade 1.
- Todos os ingredientes para um bolo: comece na velocidade mínima e aumente gradualmente até a velocidade máxima.
- Ligar manteiga na farinha: do mínimo à velocidade 2.
- Recomenda-se usar velocidades intermediárias de 2 a 8, dependendo do tipo de mistura.

VARETAS AMASSADEIRAS (H)

- Este acessório é usado para amassar pão, massa de pizza e bolos.
- Usando o seletor de velocidade da velocidade mínima, aumente gradualmente até a velocidade 1.
- Não utilizar velocidades superiores a 2.
- Nota: a quantidade máxima de farinha é de 800 g.
- Nota: a quantidade máxima de massa é de 1200 g.
- Sugestão: proporção de farinha e água (5:3).

PROTECTOR TÉRMICO DE SEGURANÇA

- O aparelho dispõe de um dispositivo térmico de segurança que o protege de qualquer sobreaquecimento.
- Se o aparelho se desligar e não voltar a ligar, desligue-o da rede elétrica e aguarde cerca de 15 minutos antes de o ligar novamente. Se continuar sem funcionar, dirija-se a um dos serviços de assistência técnica autorizados.

LIMPEZA

- Desligue o aparelho da rede elétrica e deixe-o arrefecer antes de efetuar qualquer tarefa de limpeza.
- Limpe o equipamento com um pano húmido com algumas gotas de líquido de lavagem e, em seguida, seque-o.
- Não utilize solventes, produtos com um fator pH ácido ou básico como a lixívia, nem produtos abrasivos para a limpeza do aparelho.
- Não deixe entrar água ou outro líquido pelas aberturas de ventilação para evitar danos nas partes operativas interiores do aparelho.
- Nunca mergulhe o aparelho dentro de água ou em qualquer outro líquido, nem o coloque debaixo da torneira.
- Recomenda-se limpar o aparelho regularmente e retirar todos os restos de alimentos.
- Se o aparelho não estiver em boas condições de limpeza, a sua superfície pode degradar-se e afetar inexoravelmente a duração da vida útil do aparelho e tornar-se insegura de utilizar.

- Nenhuma das peças deste aparelho é adequada para lavagem na máquina de lavar loiça.
- As peças seguintes podem ser lavadas em água quente com sabão:
 - Tampa antissalpico
 - Tigela
 - Batedor
 - Batedora-Amassadora
 - Varetas amassadeiras

SERVIÇO

- Qualquer uso indevido ou não cumprimento das instruções de utilização torna a garantia e a responsabilidade do fabricante nula e sem efeito.

ANOMALIAS E REPARAÇÃO

- Leve o aparelho a um serviço de assistência técnica autorizado se surgirem problemas. Não tente desmontar ou reparar sem assistência, pois isto pode ser perigoso.

GARANTIA E ASSISTÊNCIA TÉCNICA

Este produto goza do reconhecimento e protecção da garantia legal de acordo com a legislação em vigor. Para fazer valer os seus direitos ou interesses, deve dirigir-se a qualquer um dos nossos serviços oficiais de assistência técnica.

Pode encontrar o mais próximo acedendo à seguinte ligação web: <https://www.blackanddecker.eu/>

Você também pode solicitar informações relacionadas entrando em contato conosco.

Pode descarregar este manual de instruções e as suas actualizações em <https://www.blackanddecker.eu/>

PARA VERSÕES DE PRODUTOS DA UE E/OU NO CASO DE SER SOLICITADO NO SEU PAÍS ECOLOGIA E RECICLABILIDADE DO PRODUTO

- Os materiais em que consiste a embalagem deste aparelho estão incluídos num sistema de recolha, classificação e reciclagem. Se você quiser se livrar deles, pode usar as lixeiras públicas adequadas para cada tipo de material.
- O produto não contém concentrações de substâncias que possam ser consideradas nocivas para o ambiente.



Este símbolo significa que, caso deseje eliminar o produto uma vez terminada a sua vida útil, leve-o a um agente de resíduos autorizado para a recolha seletiva de resíduos de equipamentos eléctricos e electrónicos (REEE).

Este aparelho cumpre a Diretiva 2014/35/EU de Baixa Tensão, a Diretiva 2014/30/EU de Compatibilidade Eletromagnética, a Diretiva 2011/65/EU sobre restrições à utilização de determinadas substâncias perigosas em aparelhos elétricos e eletrônicos e a Diretiva 2009/125/EC sobre os requisitos de design ecológico aplicável aos produtos relacionados com a energia.

Black & Decker® e BLACK+DECKER™ e os logotipos Black & Decker® e BLACK+DECKER™ são marcas registradas da The Black & Decker® Corporation e são usadas sob licença. Todos os direitos reservados. Importado e Distribuído por ENGINEERING AND TECHNOLOGY FOR LIFE, SL Avda. Barcelona s/n Oliana, 25790, Espanha

STANDMIXER BXKM1001

Geachte klant,

Hartelijk dank voor uw keuze voor een product van het merk Black+Decker.

Dankzij zijn technologie, ontwerp en werking en het feit dat het de strengste kwaliteitsnormen overtreft, kunt u verzekerd zijn van een volledig bevredigend gebruik en een lange levensduur van het product.

VEILIGHEIDSADVIES EN WAARSCHUWINGEN

- Lees deze instructies zorgvuldig voordat u het apparaat inschakelt en bewaar ze voor toekomstig gebruik. Het niet opvolgen en in acht nemen van deze instructies kan leiden tot een ongeval.
- Reinig voor gebruik alle delen van het product die in contact komen met voedsel, zoals aangegeven in het hoofdstuk "Reiniging".
- {Dit apparaat mag niet door kinderen worden gebruikt. Houd het apparaat en het snoer buiten het bereik van kinderen.
- Dit apparaat kan worden gebruikt door personen met beperkte lichamelijke, zintuiglijke of geestelijke vermogens of met een gebrek aan ervaring en kennis, indien zij onder toezicht staan of instructies hebben gekregen om het apparaat op een veilige manier te gebruiken en indien zij de gevaren ervan begrijpen.
- Kinderen moeten onder toezicht staan om ervoor te zorgen dat zij niet met het apparaat spelen.

- **WAARSCHUWING:** Verkeerd gebruik van dit apparaat kan leiden tot mogelijk letsel. Wees voorzichtig bij het hanteren van de scherpe snijmesses, het legen van de kom en tijdens het schoonmaken.
- Koppel het apparaat altijd los van het stroomnet als het onbeheerd wordt achtergelaten en voordat u het in elkaar zet, demonteert of schoonmaakt.
- Schakel het apparaat uit en haal de stekker uit het stopcontact voordat u accessoires verwisselt of onderdelen die tijdens het gebruik bewegen benadert.
- Als het netsnoer beschadigd is, moet het worden vervangen door de fabrikant, zijn serviceagent of gelijk gekwalificeerde personen om gevaar te voorkomen.
- Dit apparaat is bedoeld voor gebruik in huishoudelijke en soortgelijke toepassingen zoals:
 - personeelskeukens in winkels, kantoren en andere werkomgevingen;
 - boerderijen;
 - door klanten in hotels, motels en andere residentiële omgevingen;
 - bed & breakfast-achtige omgevingen
- Controleer of de op het typeplaatje aangegeven spanning overeenkomt met de netspanning voordat u de stekker in het stopcontact steekt.
- Sluit het apparaat aan op een stopcontact van minstens 10 ampère.
- De stekker van het apparaat moet goed in het stopcontact passen. Verander niets aan de stekker. Gebruik geen verloopstekkers.

- Gebruik het apparaat niet als het snoer of de stekker beschadigd is.
- Als de behuizing van het apparaat breekt, moet het apparaat onmiddellijk van het lichtnet worden losgekoppeld om de kans op een elektrische schok te voorkomen.
- Gebruik het apparaat niet als het is gevallen, wanneer er zichtbare tekenen van schade zijn of wanneer het lekt.
- Trek niet aan de voedingskabel. Gebruik het snoer nooit om het apparaat op te tillen, te transporteren of om de stekker uit het stopcontact te trekken.
- Wikkel het stroomsnoer niet om het apparaat.
- Controleer de toestand van de voedingskabel. Beschadigde of verwarde kabels verhogen het risico op elektrische schokken.
- Raak de stekker niet aan met natte handen.
- Het apparaat moet worden gebruikt en op een vlakke, stabiele ondergrond worden geplaatst.
- Plaats het apparaat niet op hete oppervlakken, zoals kookplaten, gasbranders, ovens en dergelijke.
- Voorkom dat het apparaat onvrijwillig wordt gestart.
- Raak de bewegende delen van het apparaat tijdens de werking niet aan.
- Wees voorzichtig na het gebruik van de stopfunctie op het apparaat, aangezien de mixer door zijn eigen mechanische traagheid in beweging blijft.
- Stel het apparaat niet aan regen of vochtigheid bloot. Als er water in het apparaat komt, neemt het risico van een elektrische schok toe.

GEBRUIK EN ONDERHOUD

- Verleng de voedingskabel van het apparaat volledig voor elk gebruik.
- Gebruik het apparaat niet als de accessoires niet correct zijn aangebracht.
- Gebruik het apparaat niet als de bevestigde accessoires defect zijn. Vervang ze onmiddellijk.
- Gebruik het apparaat niet als de aan/uit-schakelaar niet werkt.
- Verplaats het apparaat niet terwijl het in gebruik is.
- Gebruik het apparaat niet als het gekanteld is en draai het niet om.
- Forceer het werkvermogen van het apparaat niet.
- Respecteer de MAX-niveau-indicator.
- Bewaar dit apparaat buiten het bereik van kinderen en/of personen met fysieke, zintuiglijke of mentale beperkingen of gebrek aan ervaring en kennis.
- Zorg ervoor dat stof, vuil of andere vreemde voorwerpen het ventilatorrooster van het apparaat niet blokkeren.

- Houd het apparaat in goede staat. Controleer of de bewegende delen niet verkeerd zijn uitgelijnd of vastzitten en zorg ervoor dat er geen gebroken onderdelen of anomalieën zijn die de correcte werking van het apparaat kunnen verhinderen.
- Gebruik het apparaat en zijn accessoires en gereedschappen in overeenstemming met deze gebruiksaanwijzing, rekening houdend met de werkomstandigheden en de uit te voeren werkzaamheden. Het gebruik van het apparaat voor andere handelingen dan bedoeld, kan leiden tot een gevaarlijke situatie.
- Laat het apparaat nooit aangesloten en onbeheerd achter als het niet in gebruik is. Dit spaart energie en verlengt de levensduur van het apparaat.
- Gebruik het apparaat niet langer dan 7 minuut achter elkaar. Gebruik geen cycli van meer dan 3 cycli. Wanneer u 3 cycli gebruikt, moet u tussen elke cyclus een rustperiode van minstens 5 minuten inlassen. Het apparaat mag in geen geval langer dan nodig worden gebruikt.

BESCHRIJVING

A	Antispatdeksel
B	Blade connector
C	Kom
D	Snelheidsregelaar
E	Veiligheidshendel
F	Klopper
G	Mixer
H	Deeghaken

GEBRUIKSAANWIJZING

VOOR GEBRUIK

- Zorg ervoor dat de verpakking van alle producten verwijderd is.
- Voordat u het product voor de eerste keer gebruikt, moet u de onderdelen die in contact komen met voedsel reinigen op de manier zoals beschreven in het hoofdstuk over "Reiniging".
- Bereid het apparaat voor volgens de functie die u wilt gebruiken.

GEBRUIK

- Rol het snoer volledig uit voordat u de stekker in het stopcontact steekt.
- Sluit het apparaat aan op het lichtnet.
- Druk de veiligheidshendel (E) omlaag om de machinearm op te tillen. (Fig. 1).

- Bevestig antispatdeksel (A) op de arm van de machine, draai tegen de klok in en controleer of het goed is bevestigd.
- Bevestig de kom op de basis en vergrendel hem zoals de pijlpunt aangeeft. (Fig. 2).
- Zet de garde (F), mixer (G) of deeghaak (H) naar wens vast in het verbindingsstuk van het mes en draai tegen de klok in tot het goed vast blijft zitten. (Fig. 3).
- Druk de veiligheidshendel (E) omlaag terwijl u de arm van de machine omlaag duwt totdat de veiligheidshendel terugkeert naar de uitgangspositie. (Fig. 4).
- Schakel het apparaat in met behulp van de snelheidsregelaar.
- Selecteer de gewenste snelheid.
- Werk met het voedsel dat u wilt verwerken.
- Om een heftige start van de standmixer te voorkomen, is het raadzaam om met de laagste snelheid te beginnen. Zodra de standmixer is ingeschakeld, verhoogt u geleidelijk de snelheid tot de gewenste stand.

SNELHEIDSREGELAAR

- De snelheidsregelaar kan worden gebruikt voor de gewenste functie zoals beschreven in het hoofdstuk "Toebehoren".

ALS U KLAAR BENT MET HET APPARAAT

- Stop het apparaat door stand 0 te kiezen op de snelheidsregelaar.
- Druk op de veiligheidshendel en hef de arm van de machine op.
- Neem de kom uit de basis en draai tegen de klok in.
- Trek de stekker uit het stopcontact.
- Maak het apparaat schoon.

ACCESSOIRES

GARDE ACCESSOIRE (F)

- Dit accessoire wordt gebruikt voor het opkloppen van room, het opkloppen van eieren, beslag, meringues, cheesecakes, mousses en soufflés.
- Gebruik dit accessoire niet voor zware mengsels. (bijv. het opkloppen van vet en suiker) omdat het apparaat hierdoor beschadigd kan raken.
- Het gebruiken van snelheidskiezer verhoogt geleidelijk aan aan maximumsnelheid.
- Opmerking: maximale hoeveelheid eieren is 12.

MIXER ACCESSOIRE (G)

- Dit accessoire wordt gebruikt voor het mengen van voedsel, het maken van koekjes, pasta, aardappelpuree.

- Vet en suiker opschuimen: begin op min, geleidelijk opvoeren tot maximum.
- Klop eieren tot roommengsels: van 6 tot maximaal.
- Vouwmeel, fruit: van minimum tot snelheid 1.
- Alle ingrediënten voor een taart: begin vanaf minimale snelheid en voer geleidelijk op tot maximaal.
- Vet tot bloem wrijven: van minimum tot snelheid 2.
- Het wordt aanbevolen om tussensnelheden van 2-8 te gebruiken, afhankelijk van het type mixen.

DEEGHAAK ACCESSOIRE (H)

- Dit accessoire wordt gebruikt voor het kneden van brood, pizzadeeg, enz.
- Gebruik de snelheidskiezer vanaf de minimumsnelheid, verhoog geleidelijk tot snelheid 1.
- Gebruik geen snelheden hoger dan 2.
- Let op: maximale hoeveelheid bloem is 800 g.
- Let op: maximale hoeveelheid deeg is 1200 g.
- Suggestie: bloem en water verhouding (5:3).

THERMISCHE VEILIGHEIDSBESCHERMER

- Het apparaat heeft een beveiliging die het apparaat beschermt tegen oververhitting.
- Als het apparaat zichzelf uitschakelt en niet meer inschakelt, haal dan de stekker uit het stopcontact en wacht ongeveer 15 minuten voordat u het weer aansluit. Als de machine niet meer start, zoek dan bevoegde technische hulp.

REINIGEN

- Haal de stekker van het apparaat uit het stopcontact en laat het afkoelen voordat u reinigingswerkzaamheden uitvoert.
- Reinig de apparatuur met een vochtige doek met een paar druppels afwasmiddel en droog het vervolgens af.
- Gebruik geen oplosmiddelen of producten met een zure of basische pH zoals bleekmiddel of schuurmiddelen om het apparaat schoon te maken.
- Laat geen water of andere vloeistoffen in de ventilatieopeningen komen om schade aan de binnenkant van het apparaat te voorkomen.
- Dompel het apparaat nooit onder in water of een andere vloeistof en plaats het nooit onder stromend water.
- Het is raadzaam om het apparaat regelmatig schoon te maken en voedsel dat overblijft te verwijderen.
- Als het apparaat niet goed schoon is, kan het oppervlak worden aangetast en de levensduur van het apparaat onherroepelijk worden beïnvloed en kan het onveilig worden om te gebruiken.

- Geen van de onderdelen van dit apparaat is geschikt voor reiniging in de vaatwasser.
- De volgende stukken kunnen in heet zeepwater worden gewassen:
 - Antispatdeksel
 - Kom
 - Klopper
 - Mixer
 - Deeghaken

SERVICE

- Elk verkeerd gebruik of het niet opvolgen van de gebruiksaanwijzing doet de garantie en de aansprakelijkheid van de fabrikant vervallen.

STORINGEN EN REPARATIE

- Breng het apparaat bij problemen naar een erkende technische dienst. Probeer niet zonder hulp te demonteren of te repareren, want dat kan gevaarlijk zijn.

GARANTIE EN TECHNISCHE BIJSTAND

Dit product geniet de erkenning en bescherming van de wettelijke garantie overeenkomstig de geldende wetgeving. Om uw rechten of belangen af te dwingen moet u zich wenden tot een van onze officiële diensten voor technische bijstand.

U kunt de dichtstbijzijnde vinden via de volgende weblink: <https://www.blackanddecker.eu/>

U kunt ook gerelateerde informatie aanvragen door contact met ons op te nemen.

U kunt deze handleiding en de updates ervan downloaden op <https://www.blackanddecker.eu/>

VOOR EU-PRODUCTVERSIES EN/OF IN HET GEVAL DAT DIT IN UW LAND VEREIST IS ECOLOGIE EN RECYCLEERBAARHEID VAN HET PRODUCT

- De materialen waaruit de verpakking van dit apparaat bestaat, zijn opgenomen in een systeem voor inzameling, classificatie en recycling. Als u ze wilt weggooien, gebruik dan de juiste openbare containers voor elk type materiaal.
- Het product bevat geen concentraties van stoffen die als schadelijk voor het milieu kunnen worden beschouwd.



Dit symbool betekent dat indien u het product na afloop van de levensduur wenst weg te gooien, u het naar een erkende afvalverwerker moet brengen voor de gescheiden inzameling van afgedankte elektrische en elektronische apparatuur (AEEA).

Dit apparaat voldoet aan Richtlijn 2014/35/EU betreffende laagspanning, Richtlijn 2014/30/EU betreffende elektromagnetische compatibiliteit, Richtlijn 2011/65/EU betreffende beperking van het gebruik van bepaalde gevaarlijke stoffen in elektrische en elektronische apparatuur en Richtlijn 2009/125/EG betreffende de eisen inzake ecologisch ontwerp voor energiegerelateerde producten.

Black & Decker® en BLACK+DECKER™ en de Black & Decker® en BLACK+DECKER™ logo's zijn geregistreerde handelsmerken van The Black & Decker® Corporation en worden onder licentie gebruikt. Alle rechten voorbehouden. Ingevoerd en gedistribueerd door ENGINEERING EN TECHNOLOGIE VOOR HET LEVEN, S.L. Avda. Barcelona s/n Oliana, 25790, Spain

MIKSER BXKM1001

Szanowny Kliencie,

Bardzo dziękujemy za podjęcie decyzji o zakupie produktu marki Black+Decker.

Dzięki jego technologii, konstrukcji i działaniu oraz temu, że przekracza najsurowsze normy jakościowe, można zapewnić w pełni satysfakcjonujące użytkowanie i długą żywotność produktu.

WSKAZÓWKI BEZPIECZEŃSTWA I OSTRZEŻENIA

- Przed włączeniem urządzenia należy dokładnie przeczytać niniejszą instrukcję i zachować ją na przyszłość. Nieprzestrzeganie i nieprzestrzeganie tych instrukcji może doprowadzić do wypadku.
- Przed użyciem należy wyczyścić wszystkie części produktu, które będą miały kontakt z żywnością, zgodnie z informacjami zawartymi w rozdziale "Czyszczenie".
- To urządzenie nie może być używane przez dzieci. Urządzenie i jego przewód należy przechowywać w miejscu niedostępnym dla dzieci.
- Urządzenie może być używane przez osoby o ograniczonych możliwościach fizycznych, sensorycznych lub umysłowych, lub osoby nie posiadające doświadczenia i wiedzy, jeżeli otrzymały one nadzór lub instrukcje dotyczące bezpiecznego użytkowania urządzenia i jeżeli rozumieją związane z tym zagrożenia.
- Dzieci powinny być nadzorowane, aby nie bawiły się urządzeniem.
- **OSTRZEŻENIE:** Niewłaściwe użytkowanie tego urządzenia może prowadzić do potencjalnych obrażeń. Należy zachować ostrożność podczas obsługi ostrych ostrzy tnących, opróżniania miski i podczas czyszczenia.
- Zawsze należy odłączyć urządzenie od zasilania, jeżeli pozostaje bez nadzoru oraz przed montażem, demontażem lub czyszczeniem.
- Przed wymianą akcesoriów lub zbliżaniem się do części, które poruszają się podczas pracy, należy wyłączyć urządzenie i odłączyć je od zasilania.
- Jeżeli przewód zasilający jest uszkodzony, musi zostać wymieniony przez producenta, jego przedstawiciela serwisowego lub osoby o podobnych kwalifikacjach, aby uniknąć zagrożenia.
- To urządzenie jest przeznaczone do użytku w gospodarstwach domowych i podobnych zastosowaniach, takich jak:
 - pomieszczenia kuchenne dla personelu w sklepach, biurach i innych środowiskach pracy;
 - gospodarstwa rolne;
 - przez klientów w hotelach, motelach i innych środowiskach mieszkalnych;
 - środowiska typu "bed and breakfast".
- Przed podłączeniem urządzenia należy upewnić się, że napięcie podane na etykiecie znamionowej jest zgodne z napięciem sieciowym.

- Podłączyć urządzenie do gniazdka sieciowego o natężeniu co najmniej 10 amperów.
- Wtyczka urządzenia musi prawidłowo pasować do gniazdka sieciowego. Nie należy zmieniać wtyczki. Nie używać adapterów do wtyczek.
- Nie używać urządzenia, jeżeli kabel lub wtyczka są uszkodzone.
- Jeżeli obudowa urządzenia pęknie, należy natychmiast odłączyć urządzenie od sieci, aby zapobiec możliwości porażenia prądem.
- Nie używać urządzenia, jeśli ono upadło czy kiedy występują widoczne oznaki uszkodzenia, albo jeśli istnieją wycieki.
- Nie ciągnąć za przewód zasilający. Nie używać nigdy kabla elektrycznego do podnoszenia, przenoszenia ani wyłączania urządzenia.
- Nie związać kabla elektrycznego podłączenia wokół urządzenia.
- Sprawdzić stan przewodu zasilającego. Uszkodzone lub splecione przewody zwiększają ryzyko porażenia prądem.
- Nie dotykać wtyczki mokrymi rękami.
- Urządzenie musi być używane i ustawione na płaskiej, stabilnej powierzchni.
- Nie stawiać urządzenia na gorących powierzchniach, takich jak płyty kuchenne, palniki gazowe, piekarniki itp.
- Należy uważać, aby nie uruchomić urządzenia mimowolnie.
- Nie dotykać żadnych ruchomych części urządzenia podczas jego pracy.
- Zachować ostrożność po użyciu funkcji stop na urządzeniu, ponieważ mikser będzie się dalej poruszał na skutek własnej bezwładności mechanicznej.
- Nie wystawiać urządzenia na deszcz ani narażać na warunki wilgotności. Jeżeli do urządzenia dostanie się woda, zwiększy to ryzyko porażenia prądem.

UŻYTKOWANIE I PIELĘGNACJA

- Przed każdym użyciem należy w pełni rozwinąć kabel zasilający urządzenia.
- Nie używać urządzenia, jeżeli jego akcesoria nie są prawidłowo zamontowane.
- Nie używać urządzenia, jeżeli dołączone do niego akcesoria są uszkodzone. Należy je natychmiast wymienić.
- Nie używać urządzenia, jeżeli włącznik/wyłącznik nie działa.
- Nie należy przenosić urządzenia w trakcie użytkowania.
- Nie używać urządzenia, jeżeli jest ono przechylone i nie można go przewrócić.
- Nie należy forsować możliwości pracy urządzenia.
- Przestrzegać wskaźnika poziomu.

- Urządzenie należy przechowywać w miejscu niedostępnym dla dzieci i/lub osób o ograniczonej sprawności fizycznej, sensorycznej lub umysłowej, a także osób nie posiadających doświadczenia i wiedzy.
- Upewnić się, że kurz, brud lub inne ciała obce nie blokują kratki wentylatora urządzenia.
- Utrzymywać urządzenie w dobrym stanie. Sprawdzić, czy ruchome części nie są źle ustawione lub zakleszczone i czy nie ma uszkodzonych części lub nieprawidłowości, które mogłyby uniemożliwić prawidłowe działanie urządzenia.
- Używać urządzenia, jego akcesoriów i narzędzi zgodnie z niniejszą instrukcją, biorąc pod uwagę warunki pracy i wykonywane prace. Używanie urządzenia do operacji innych niż zamierzone może doprowadzić do niebezpiecznej sytuacji.
- Nigdy nie pozostawiać urządzenia podłączonego i bez nadzoru, jeżeli nie jest używane. Oszczęda to energię i przedłuża żywotność urządzenia.
- Nie należy używać urządzenia dłużej niż przez 7 minutę. Nie należy stosować cykli dłuższych niż 3 cykle. W przypadku stosowania 3 cykli, należy zapewnić co najmniej 5-minutowy okres odpoczynku pomiędzy każdym cyklem. W żadnym wypadku nie należy pracować dłużej niż jest to konieczne.

OPIS

A	Pokrywa przeciwrozbrzygowa
B	Złącze ostrza
C	Misa
D	Selektor prędkości
E	Dźwignia bezpieczeństwa
F	Trzepaczka
G	Mikser
H	Haki do ciasta

INSTRUKCJA OBSŁUGI

PRZED UŻYCIEM

- Upewnić się, że wszystkie opakowania produktów zostały usunięte.
- Przed pierwszym użyciem produktu należy wyczyścić części, które będą miały kontakt z żywnością w sposób opisany w rozdziale "Czyszczenie".
- Przygotować urządzenie zgodnie z funkcją, z której zamierza się korzystać.

KORZYSTANIE Z

- Rozwinąć całkowicie kabel przed podłączeniem.
- Podłączyć urządzenie do sieci elektrycznej.
- Naciśnij w dół dźwignię bezpieczeństwa (E), aby podnieść ramię maszyny. (Rys. 1).
- Zamocuj pokrywę przeciwozbrzygową (A) na ramieniu maszyny, obróć w kierunku przeciwnym do ruchu wskazówek zegara i sprawdź, czy jest dobrze zamocowana.
- Zamocuj miskę na podstawie i zablokuj ją tak, jak wskazuje grot strzałki. (Rys. 2).
- Zamocuj trzepaczkę (F), mikser (G) lub hak do wyrabiania ciasta (H) zgodnie z potrzebami w złączce ostrzy i obracaj w kierunku przeciwnym do ruchu wskazówek zegara, aż będzie dobrze zamocowany. (Rys. 3).
- Nacisnąć w dół dźwignię bezpieczeństwa (E), jednocześnie popychając w dół ramię maszyny, aż dźwignia bezpieczeństwa powróci do pozycji wyjściowej. (Rys. 4).
- Włączyć urządzenie za pomocą regulatora prędkości.
- Wybrać żądaną prędkość.
- Pracować z potrawą, którą chce się przetworzyć.
- Aby uniknąć gwałtownego rozruchu miksera stojącego, zaleca się rozpoczęcie pracy od najniższej pozycji prędkości. Po włączeniu miksera stojącego stopniowo zwiększać prędkość do żądanej pozycji.

SELEKTOR PRĘDKOŚCI

- Regulator prędkości może być wykorzystany do żądanej funkcji, jak opisano w rozdziale "Akcesoria".

PO ZAKOŃCZENIU UŻYTKOWANIA URZĄDZENIA

- Zatrzymać urządzenie, wybierając pozycję 0 na regulatorze prędkości.
- Nacisnąć dźwignię bezpieczeństwa i podnieść ramię maszyny.
- Wyjmij miskę z podstawy, obracając w kierunku przeciwnym do ruchu wskazówek zegara.
- Odłączyć urządzenie od sieci elektrycznej.
- Wyczyścić urządzenie.

AKCESORIA

DODATEK DO TRZEPACZKI (F)

- To akcesorium służy do ubijania śmietany, ubijania jaj, ciast, beztłuszczowych gąbek, bezików, serników, musów i sufletów.
- Nie używać tego akcesorium do ciężkich mieszanek (np. do kremowania tłuszczu i cukru), ponieważ może to spowodować uszkodzenie urządzenia. (np. kremowanie tłuszczu i cukru), ponieważ może to spowodować uszkodzenie urządzenia.

- Za pomocą selektora prędkości stopniowo zwiększa się do maksymalnej prędkości.
- Uwaga: maksymalna ilość jaj to 12.

AKCESORIUM DO MIKSERA (G)

- To akcesorium służy do mieszania żywności, robienia ciastek, makaronu, puree ziemniaczanego.
- Ucieranie tłuszczu i cukru: zacznij od min, stopniowo zwiększaj do maksimum.
- Ubijanie jaj na kremowe mieszanki: od 6 do maksimum.
- Składanie mąki, owoce: od prędkości minimalnej do 1.
- Wszystkie składniki na ciasto: zacznij od minimalnej prędkości i stopniowo zwiększaj do maksymalnej.
- Wcieranie tłuszczu w mąkę: od minimum do prędkości 2.
- Zaleca się stosowanie prędkości pośrednich od 2 do 8 w zależności od rodzaju mieszanek.

HAK DO CIASTA (H)

- To akcesorium służy do wyrabiania chleba, ciasta na pizzę itp.
- Używając przełącznika prędkości od prędkości minimalnej, stopniowo zwiększaj do prędkości 1.
- Nie używaj prędkości większych niż 2.
- Uwaga: maksymalna ilość mąki to 800 g.
- Uwaga: maksymalna ilość ciasta to 1200 g.
- Propozycja: proporcje mąki i wody (5:3).

TERMICZNY OCHRANIACZ BEZPIECZEŃSTWA

- Urządzenie posiada urządzenie zabezpieczające, które chroni urządzenie przed przegrzaniem.
- Jeżeli urządzenie samo się wyłączy i nie włączy się ponownie, należy odłączyć je od sieci elektrycznej i odczekać około 15 minut przed ponownym podłączeniem. Jeżeli maszyna nie uruchomi się ponownie, należy zwrócić się do autoryzowanej pomocy technicznej.

CZYSZCZENIE

- Przed przystąpieniem do czyszczenia należy odłączyć urządzenie od sieci i pozostawić je do ostygnięcia.
- Wyczyścić sprzęt wilgotną szmatką z kilkoma kroplami płynu do mycia naczyń, a następnie wysuszyć.
- Do czyszczenia urządzenia nie używać rozpuszczalników ani produktów o kwaśnym lub zasadowym pH, takich jak wybielacze, ani produktów ściernych.
- Nie dopuścić, aby woda lub jakakolwiek inna ciecz dostała się do otworów wentylacyjnych, aby uniknąć uszkodzenia wewnętrznych części urządzenia.
- Nigdy nie zanurzać urządzenia w wodzie lub jakiegokolwiek innej cieczy ani nie umieszczać go pod bieżącą wodą.

- Wskazane jest regularne czyszczenie urządzenia i usuwanie resztek jedzenia.
- Jeżeli urządzenie nie jest w dobrym stanie czystości, jego powierzchnia może ulec degradacji i nieuchronnie wpłynąć na długość okresu użytkowania urządzenia i może stać się niebezpieczne w użyciu.
- Żadna z części tego urządzenia nie nadaje się do mycia w zmywarce.
- Poniższe elementy można myć w gorącej wodzie z mydłem:
 - Pokrywa przeciwrobryzgową
 - Misa
 - Trzepaczka
 - Mikser
 - Haki do ciasta

SERWIS

- Każde niewłaściwe użycie lub nieprzestrzeganie instrukcji obsługi powoduje utratę gwarancji i odpowiedzialności producenta.

ANOMALIE I NAPRAWA

- W przypadku wystąpienia problemów należy oddać urządzenie do autoryzowanego serwisu technicznego. Nie próbować demontować lub naprawiać bez pomocy, ponieważ może to być niebezpieczne.

GWARANCJA I POMOC TECHNICZNA

Niniejszy produkt korzysta z uznania i ochrony gwarancji prawnej zgodnie z obowiązującymi przepisami. Aby dochodzić swoich praw lub interesów, muszą Państwo udać się do jednego z naszych oficjalnych serwisów pomocy technicznej.

Najbliższą można znaleźć pod następującym adresem internetowym: <https://www.blackanddecker.eu/>

Mogą Państwo również poprosić o odpowiednie informacje, kontaktując się z nami.

Niniejszą instrukcję oraz jej aktualizacje można pobrać ze strony <https://www.blackanddecker.eu/>.

DLA WERSJI PRODUKTÓW EU I/LUB W PRZYPADKU, GDY JEST TO WYMAGANE W PAŃSTWA KRAJU EKOLOGIA I MOŻLIWOŚĆ RECYKLINGU PRODUKTU

- Materiały, z których składa się opakowanie tego urządzenia, są objęte systemem zbierania, klasyfikacji i recyklingu. Jeżeli chcą Państwo je zutilizować, należy użyć odpowiednich ogólnodostępnych pojemników dla każdego rodzaju materiału.
- Produkt nie zawiera stężeń substancji, które mogłyby być uznane za szkodliwe dla środowiska.



Ten symbol oznacza, że w przypadku, gdy chcą Państwo pozbyć się produktu po zakończeniu okresu użytkowania, należy oddać go do autoryzowanego punktu zbiórki zużytych urządzeń elektrycznych i elektronicznych (WEEE).

Niniejsze urządzenie spełnia wymogi dyrektywy 2014/35/UE w sprawie niskiego napięcia, dyrektywy 2014/30/UE w sprawie kompatybilności elektromagnetycznej, dyrektywy 2011/65/UE w sprawie ograniczenia stosowania niektórych niebezpiecznych substancji w sprzęcie elektrycznym i elektronicznym oraz dyrektywy 2009/125/WE w sprawie wymogów dotyczących ekoprojektu dla produktów związanych z energią.

Black & Decker® i BLACK+DECKER™ oraz logo Black & Decker® i BLACK+DECKER™ są zarejestrowanymi znakami towarowymi The Black & Decker® Corporation i są używane na podstawie licencji. Wszelkie prawa zastrzeżone. Importowane i dystrybuowane przez ENGINEERING AND TECHNOLOGY FOR LIFE, S.L. Avda. Barcelona s/n Ollana, 25790, Spain

ΜΙΞΕΡ ΣΤΑΣΗΣ ΒΧΚΜ1001

Αγαπητέ πελάτη,

Σας ευχαριστούμε πολύ που επιλέξατε να αγοράσετε ένα προϊόν της μάρκας Black+Decker.

Χάρη στην τεχνολογία, το σχεδιασμό και τη λειτουργία του και το γεγονός ότι υπερβαίνει τα αυστηρότερα πρότυπα ποιότητας, μπορεί να διασφαλιστεί μια πλήρως ικανοποιητική χρήση και μεγάλη διάρκεια ζωής του προϊόντος.

ΣΥΜΒΟΥΛΕΣ ΑΣΦΑΛΕΙΑΣ ΚΑΙ ΠΡΟΕΙΔΟΠΟΙΗΣΕΙΣ

- Διαβάστε προσεκτικά αυτές τις οδηγίες πριν θέσετε σε λειτουργία τη συσκευή και φυλάξτε τις για μελλοντική αναφορά. Η μη τήρηση και μη τήρηση αυτών των οδηγιών μπορεί να οδηγήσει σε ατύχημα.
- Καθαρίστε όλα τα μέρη του προϊόντος που θα έρθουν σε επαφή με τρόφιμα, όπως αναφέρεται στην ενότητα "Καθαρισμός", πριν από τη χρήση.
- Αυτή η συσκευή δεν πρέπει να χρησιμοποιείται από παιδιά. Φυλάξτε τη συσκευή και το καλώδιό της μακριά από παιδιά.
- Αυτή η συσκευή μπορεί να χρησιμοποιηθεί από άτομα με μειωμένες σωματικές, αισθητηριακές ή διανοητικές ικανότητες ή έλλειψη εμπειρίας και γνώσεων, εφόσον τους έχει δοθεί επίβλεψη ή οδηγίες σχετικά με τη χρήση της συσκευής με ασφαλή τρόπο και εφόσον κατανοούν τους κινδύνους που ενέχει.

- Τα παιδιά πρέπει να επιβλέπονται για να διασφαλίζεται ότι δεν παίζουν με τη συσκευή.
- ΠΡΟΕΙΔΟΠΟΙΗΣΗ: Η κακή χρήση αυτής της συσκευής μπορεί να οδηγήσει σε πιθανό τραυματισμό. Πρέπει να δίνεται προσοχή κατά το χειρισμό των αιχμηρών λεπίδων κοπής, το άδειασμα του δοχείου και κατά τον καθαρισμό.
- Αποσυνδέετε πάντα τη συσκευή από την παροχή ρεύματος, εάν μένει χωρίς επιτήρηση και πριν από τη συναρμολόγηση, αποσυναρμολόγηση ή τον καθαρισμό.
- Απενεργοποιήστε τη συσκευή και αποσυνδέστε την από την παροχή πριν αλλάξετε εξαρτήματα ή πριν προσεγγίσετε εξαρτήματα που κινούνται κατά τη χρήση.
- Εάν το καλώδιο τροφοδοσίας έχει υποστεί ζημιά, πρέπει να αντικατασταθεί από τον κατασκευαστή, τον αντιπρόσωπο σέρβις του ή από άτομα με παρόμοια προσόντα, προκειμένου να αποφευχθεί κίνδυνος.
- Αυτή η συσκευή προορίζεται για χρήση σε οικιακές και παρόμοιες εφαρμογές όπως:
 - χώρους κουζίνας προσωπικού σε καταστήματα, γραφεία και άλλα εργασιακά περιβάλλοντα,
 - αγροτικές κατοικίες,
 - από πελάτες σε ξενοδοχεία, μοτέλ και άλλα περιβάλλοντα οικιακού τύπου,

- σε περιβάλλοντα τύπου bed and breakfast

- Βεβαιωθείτε ότι η τάση που αναγράφεται στην ετικέτα χαρακτηριστικών ταιριάζει με την τάση δικτύου πριν συνδέσετε τη συσκευή στην πρίζα.
- Συνδέστε τη συσκευή σε πρίζα δικτύου με ονομαστική ισχύ τουλάχιστον 10 αμπέρ.
- Το φως της συσκευής πρέπει να εφαρμόζει σωστά στην πρίζα του δικτύου. Μην τροποποιείτε το βύσμα. Μην χρησιμοποιείτε προσαρμογείς βύσματος.
- Μην χρησιμοποιείτε τη συσκευή εάν το καλώδιο ή το φως έχει υποστεί ζημιά.
- Εάν το περιβλήμα της συσκευής σπάσει, αποσυνδέστε αμέσως τη συσκευή από το ηλεκτρικό δίκτυο για να αποφύγετε την πιθανότητα ηλεκτροπληξίας.
- Μην χρησιμοποιείτε τη συσκευή αν έχει πέσει στο δάπεδο, αν παρουσιάζει εμφανή φθορά ή διαρροή.
- Μην τραβάτε το καλώδιο τροφοδοσίας. Μην χρησιμοποιείτε ποτέ το ηλεκτρικό καλώδιο για να σηκώνετε, να μεταφέρετε ή να βγάλετε από την πρίζα τη συσκευή.
- Μην τυλίγετε το ηλεκτρικό καλώδιο σύνδεσης γύρω από τη συσκευή.
- Ελέγξτε την κατάσταση του καλωδίου τροφοδοσίας. Τα κατεστραμμένα ή μπερδεμένα καλώδια αυξάνουν τον κίνδυνο ηλεκτροπληξίας.
- Μην αγγίζετε το φως με βρεγμένα χέρια.
- Η συσκευή πρέπει να χρησιμοποιείται και να τοποθετείται σε επίπεδη, σταθερή επιφάνεια.
- Μην τοποθετείτε τη συσκευή σε καυτές επιφάνειες, όπως πλάκες μαγειρέματος, καυστήρες αερίου, φούρνους ή παρόμοια.
- Προσέξτε να αποφύγετε την ακούσια εκκίνηση της συσκευής.
- Μην αγγίζετε κανένα από τα κινούμενα μέρη της συσκευής κατά τη λειτουργία της.
- Να είστε προσεκτικοί αφού χρησιμοποιήσετε τη λειτουργία διακοπής λειτουργίας της συσκευής, καθώς ο αναμικτήρας θα συνεχίσει να κινείται από την επίδραση της ίδιας της μηχανικής του αδράνειας.
- Μην αφήνετε τη συσκευή εκτεθειμένη σε βροχή ή υγρασία. Εάν εισέλθει νερό στη συσκευή, αυτό θα αυξήσει τον κίνδυνο ηλεκτροπληξίας.

ΧΡΗΣΗ ΚΑΙ ΦΡΟΝΤΙΔΑ

- Τεντώστε πλήρως το καλώδιο τροφοδοσίας της συσκευής πριν από κάθε χρήση.
- Μην χρησιμοποιείτε τη συσκευή εάν τα εξαρτήματά της δεν είναι σωστά τοποθετημένα.

- Μην χρησιμοποιείτε τη συσκευή εάν τα εξαρτήματα που είναι προσαρτημένα σε αυτήν είναι ελαττωματικά. Αντικαταστήστε τα αμέσως.
- Μην χρησιμοποιείτε τη συσκευή εάν ο διακόπτης ενεργοποίησης/απενεργοποίησης δεν λειτουργεί.
- Μην μετακινείτε τη συσκευή κατά τη χρήση.
- Μην χρησιμοποιείτε τη συσκευή εάν είναι αναποδογυρισμένη και μην την αναποδογυρίζετε.
- Μην πιέζετε την ικανότητα εργασίας της συσκευής.
- Σεβαστείτε τον δείκτη στάθμης.
- Φυλάσσετε αυτή τη συσκευή μακριά από παιδιά ή/και άτομα με σωματική, αισθητηριακή ή μειωμένη νοητική ικανότητα ή έλλειψη εμπειρίας και γνώσης.
- Βεβαιωθείτε ότι η σκόνη, η βρωμιά ή άλλα ξένα αντικείμενα δεν εμποδίζουν τη σχάρα του ανεμιστήρα της συσκευής.
- Διατηρείτε τη συσκευή σε καλή κατάσταση. Ελέγξτε ότι τα κινούμενα μέρη δεν είναι στραβά ευθυγραμμισμένα ή μπλοκαρισμένα και βεβαιωθείτε ότι δεν υπάρχουν σπασμένα μέρη ή ανωμαλίες που μπορεί να εμποδίσουν τη σωστή λειτουργία της συσκευής.
- Χρησιμοποιείτε τη συσκευή, τα εξαρτήματα και τα εργαλεία της σύμφωνα με τις παρούσες οδηγίες, λαμβάνοντας υπόψη τις συνθήκες εργασίας και τις εργασίες που πρόκειται να εκτελεστούν. Η χρήση της συσκευής για λειτουργίες διαφορετικές από τις προβλεπόμενες μπορεί να οδηγήσει σε επικίνδυνη κατάσταση.
- Ποτέ μην αφήνετε τη συσκευή συνδεδεμένη και αψύλακτη αν δεν είναι σε χρήση. Έτσι εξοικονομείτε ενέργεια και παρατείνετε τη διάρκεια ζωής της συσκευής.
- Μην χρησιμοποιείτε τη συσκευή για περισσότερο από 7 λεπτό τη φορά. Μην χρησιμοποιείτε κύκλους άνω των 3 κύκλων. Όταν χρησιμοποιείτε 3 κύκλους, αφήστε περίοδο ανάπαυσης τουλάχιστον 5 λεπτών μεταξύ κάθε κύκλου. Σε καμία περίπτωση η συσκευή δεν πρέπει να λειτουργεί για περισσότερο χρόνο από τον απαραίτητο.

ΠΕΡΙΓΡΑΦΗ

- | | |
|---|---------------------------|
| A | Καπάκι κατά του παφλασμού |
| B | Σύνδεσμος λεπίδας |
| C | μπολ |
| D | Επιλογέας ταχύτητας |
| E | Μοχλός ασφαλείας |
| F | Χτυπητήρι |
| G | Mixer |
| H | Άγκιστρα ζύμης |

ΟΔΗΓΙΕΣ ΧΡΗΣΗΣ

ΠΡΙΝ ΑΠΟ ΤΗ ΧΡΗΣΗ

- Βεβαιωθείτε ότι έχει αφαιρεθεί η συσκευασία όλων των προϊόντων.
- Πριν χρησιμοποιήσετε το προϊόν για πρώτη φορά, καθαρίστε τα μέρη που θα έρθουν σε επαφή με τρόφιμα με τον τρόπο που περιγράφεται στην ενότητα καθαρισμού.
- Προετοιμάστε τη συσκευή ανάλογα με τη λειτουργία που θέλετε να χρησιμοποιήσετε.

ΧΡΗΣΗ

- Ξετυλίξτε εντελώς το καλώδιο πριν το συνδέσετε στην πρίζα.
- Συνδέστε τη συσκευή στο ηλεκτρικό δίκτυο.
- Πιέστε προς τα κάτω το μοχλό ασφαλείας (E) για να αναστηλώσετε το βραχίονα του μηχανήματος. (Εικ. 1).
- Στερεώστε το καπάκι του αντικραδασικού (A) στο βραχίονα του μηχανήματος, περιστρέψτε το αριστερότροφα και ελέγξτε ότι είναι καλά στερεωμένο.
- Στερεώστε το μπολ στη βάση και ασφαλίστε το όπως υποδεικνύει το βέλος. (Εικ. 2).
- Στερεώστε το σύρμα (F), το μίξερ (G) ή το γάντζο ζύμης (H) όπως επιθυμείτε στον σύνδεσμο λεπίδων και περιστρέψτε αριστερότροφα μέχρι να σταθεροποιηθεί καλά. (Εικ. 3).
- Πιέστε προς τα κάτω το μοχλό ασφαλείας (E) ενώ πιέζετε προς τα κάτω το βραχίονα του μηχανήματος μέχρι ο μοχλός ασφαλείας να επανέλθει στην αρχική του θέση. (Εικ. 4).
- Ενεργοποιήστε τη συσκευή, χρησιμοποιώντας το χειριστήριο επιλογής ταχύτητας.
- Επιλέξτε την επιθυμητή ταχύτητα.
- Εργαστείτε με τα τρόφιμα που θέλετε να επεξεργαστείτε.
- Για να αποφύγετε τη βίαιη εκκίνηση του μίξερ βάσης, συνιστάται να ξεκινάτε από τη χαμηλότερη θέση ταχύτητας. Αφού ενεργοποιήσετε το μίξερ βάσης, αυξήστε σταδιακά την ταχύτητα στην επιθυμητή θέση.

ΕΠΙΛΟΓΕΑΣ ΤΑΧΥΤΗΤΑΣ

- Ο ρυθμιστής ταχύτητας μπορεί να χρησιμοποιηθεί για την επιθυμητή λειτουργία, όπως περιγράφεται στην ενότητα "Αξεσουάρ".

ΜΟΛΙΣ ΟΛΟΚΛΗΡΩΣΕΤΕ ΤΗ ΧΡΗΣΗ ΤΗΣ ΣΥΣΚΕΥΗΣ

- Σταματήστε τη συσκευή, επιλέγοντας τη θέση 0 στο χειριστήριο επιλογής ταχύτητας.
- Πιέστε το μοχλό ασφαλείας και ανασηκώστε το βραχίονα του μηχανήματος.

- Βγάλτε το μπολ από τη βάση, γυρίζοντας αριστερότροφα.
- Αποσυνδέστε τη συσκευή από το ηλεκτρικό δίκτυο.
- Καθαρισμός της συσκευής

ΑΞΕΣΟΥΑΡ

ΑΞΕΣΟΥΑΡ ΓΙΑ ΣΥΡΜΑ (F)

- Αυτό το εξάρτημα χρησιμοποιείται για να χτυπάτε κρέμα γάλακτος, να χτυπάτε αυγά, ζυμαρικά, σφουγγάρια χωρίς λίπος, μαρέγκες, cheesecakes, μους και σουφλέ.
- Μην χρησιμοποιείτε αυτό το εξάρτημα για βαριά μείγματα. (π.χ. κρέμα λίπους και ζάχαρης), καθώς μπορεί να προκληθεί ζημιά στη συσκευή.
- Χρησιμοποιώντας τον επιλογέα ταχύτητας αυξάνεται σταδιακά στη μέγιστη ταχύτητα.
- Σημείωση: η μέγιστη ποσότητα αυγών είναι 12.

ΕΞΑΡΤΗΜΑ ΜΙΞΕΡ (G)

- Αυτό το εξάρτημα χρησιμοποιείται για την ανάμιξη τροφίμων, την παρασκευή μπισκότων, ζυμαρικών, πουρέ πατάτας.
- Κρέμα λίπους και ζάχαρης: ξεκινήστε από το ελάχιστο, αυξήστε σταδιακά στο μέγιστο.
- Χτύπημα αυγών σε μείγματα με κρέμα: από 6 έως το μέγιστο.
- Διπλώνοντας αλεύρι, φρούτα: από την ελάχιστη στην ταχύτητα 1.
- Όλα τα υλικά για ένα κέικ: ξεκινήστε από την ελάχιστη ταχύτητα και αυξήστε την σταδιακά στη μέγιστη.
- Τρίψιμο του λίπους στο αλεύρι: από την ελάχιστη ταχύτητα στην ταχύτητα 2.
- Συνιστάται η χρήση ενδιάμεσων ταχυτήτων από 2-8, ανάλογα με τον τύπο των μιγμάτων.

ΑΞΕΣΟΥΑΡ ΓΑΝΤΖΟΥ ΖΥΜΗΣ (H)

- Αυτό το εξάρτημα χρησιμοποιείται για το ζύμωμα ψωμιού, ζύμης πίτσας κ.λπ.
- Χρησιμοποιώντας τον επιλογέα ταχύτητας από την ελάχιστη ταχύτητα, αυξήστε σταδιακά την ταχύτητα 1.
- Μην χρησιμοποιείτε ταχύτητες μεγαλύτερες από 2.
- Σημείωση: η μέγιστη ποσότητα αλεύρου είναι 800 γραμμάρια.
- Σημείωση: η μέγιστη ποσότητα ζύμης είναι 1200 γραμμάρια.
- Πρόταση: αναλογία αλεύρου και νερού (5:3).

ΘΕΡΜΙΚΟ ΠΡΟΣΤΑΤΕΥΤΙΚΟ ΑΣΦΑΛΕΙΑΣ

- Η συσκευή διαθέτει διάταξη ασφαλείας, η οποία προστατεύει τη συσκευή από υπερθέρμανση.

- Εάν η συσκευή απενεργοποιηθεί μόνη της και δεν ενεργοποιηθεί ξανά, αποσυνδέστε την από την παροχή ρεύματος και περιμένετε περίπου 15 λεπτά πριν την επανασυνδέσετε. Εάν το μηχάνημα δεν ξεκινήσει ξανά, ζητήστε εξουσιοδοτημένη τεχνική βοήθεια.

ΚΑΘΑΡΙΣΜΟΣ

- Αποσυνδέστε τη συσκευή από το ηλεκτρικό δίκτυο και αφήστε την να κρυώσει πριν προβείτε σε οποιαδήποτε εργασία καθαρισμού.
- Καθαρίστε τον εξοπλισμό με ένα υγρό πανί με λίγες σταγόνες απορρυπαντικού και, στη συνέχεια, στεγνώστε τον.
- Μην χρησιμοποιείτε διαλύτες ή προϊόντα με όξινο ή βασικό pH, όπως χλωρίνη, ή λειαντικά προϊόντα, για τον καθαρισμό της συσκευής.
- Μην αφήνετε νερό ή οποιοδήποτε άλλο υγρό να μπει στους αεραγωγούς για να αποφύγετε ζημιές στα εσωτερικά μέρη της συσκευής.
- Ποτέ μην βυθίζετε τη συσκευή σε νερό ή οποιοδήποτε άλλο υγρό και μην την τοποθετείτε κάτω από τρεχούμενο νερό.
- Συνιστάται να καθαρίζετε τακτικά τη συσκευή και να απομακρύνετε τυχόν υπολείμματα τροφής.
- Εάν η συσκευή δεν βρίσκεται σε καλή κατάσταση καθαριότητας, η επιφάνειά της μπορεί να υποβαθμιστεί και να επηρεάσει αναπόφευκτα τη διάρκεια της ωφέλιμης ζωής της συσκευής και μπορεί να καταστεί μη ασφαλής για χρήση.
- Κανένα από τα μέρη αυτής της συσκευής δεν είναι κατάλληλο για καθαρισμό στο πλυντήριο πιάτων.
- Τα ακόλουθα κομμάτια μπορούν να πλυθούν με ζεστό νερό με σαπουνάδα:
 - Καπάκι κατά του παφλασμού
 - μπολ
 - Χτυπητήρι
 - Mixer
 - Άγκιστρα ζύμης

ΛΕΙΤΟΥΡΓΙΑ

- Οποιαδήποτε κακή χρήση ή μη τήρηση των οδηγιών χρήσης καθιστά την εγγύηση και την ευθύνη του κατασκευαστή άκυρη.

ΑΝΩΜΑΛΙΕΣ ΚΑΙ ΕΠΙΣΚΕΥΗ

- Σε περίπτωση που παρουσιαστούν προβλήματα, πηγαίνετε τη συσκευή σε εξουσιοδοτημένη υπηρεσία τεχνικής υποστήριξης. Μην προσπαθήσετε να αποσυναρμολογήσετε ή να επισκευάσετε χωρίς βοήθεια, καθώς αυτό μπορεί να είναι επικίνδυνο.

ΕΓΓΥΗΣΗ ΚΑΙ ΤΕΧΝΙΚΗ ΒΟΗΘΕΙΑ

Το προϊόν αυτό τυγχάνει της αναγνώρισης και της προστασίας της νομικής εγγύησης σύμφωνα με την ισχύουσα νομοθεσία. Για να διεκδικήσετε τα δικαιώματά σας ή τα συμφέροντά σας, πρέπει να απευθυνθείτε σε οποιαδήποτε από τις επίσημες υπηρεσίες τεχνικής βοήθειας.

Μπορείτε να βρείτε το πλησιέστερο από αυτά, μπαίνοντας στον ακόλουθο δικτυακό τόπο: <https://www.blackanddecker.eu//>

Μπορείτε επίσης να ζητήσετε σχετικές πληροφορίες επικοινωνώντας μαζί μας.

Μπορείτε να κατεβάσετε αυτό το εγχειρίδιο οδηγιών και τις ενημερώσεις του στη διεύθυνση <https://www.blackanddecker.eu//>.

ΓΙΑ ΤΙΣ ΕΚΔΟΣΕΙΣ ΠΡΟΪΟΝΤΩΝ ΕΥ Η/ΚΑΙ ΣΕ ΠΕΡΙΠΤΩΣΗ ΠΟΥ ΑΥΤΟ ΖΗΤΗΘΕΙ ΣΤΗ ΧΩΡΑ ΣΑΣ ΟΙΚΟΛΟΓΙΑ ΚΑΙ ΑΝΑΚΥΚΛΩΣΙΜΟΤΗΤΑ ΤΟΥ ΠΡΟΪΟΝΤΟΣ

- Τα υλικά από τα οποία αποτελείται η συσκευασία αυτής της συσκευής περιλαμβάνονται σε ένα σύστημα συλλογής, ταξινόμησης και ανακύκλωσης. Σε περίπτωση που επιθυμείτε να τα απορρίψετε, χρησιμοποιήστε τους κατάλληλους δημόσιους περιέκτες για κάθε τύπο υλικού.
- Το προϊόν δεν περιέχει συγκεντρώσεις ουσιών που θα μπορούσαν να θεωρηθούν επιβλαβείς για το περιβάλλον.



Αυτό το σύμβολο σημαίνει ότι εάν θέλετε να απαλλαγείτε από το προϊόν, όταν έχει ολοκληρωθεί ο κύκλος ζωής του, οφείλετε να το αναποθέσετε, με τα κατάλληλα μέσα, στα χέρια ενός διαχειριστή αποβλήτων, εγκεκριμένου για την επιλεκτική συλλογή αποβλήτων ειδών ηλεκτρικού και ηλεκτρονικού εξοπλισμού (ΑΗΗΕ).

Αυτή η συσκευή συμμορφώνεται με την οδηγία 2014/35/ΕΕ για τη χαμηλή τάση, την οδηγία 2014/30/ΕΕ για την ηλεκτρομαγνητική συμβατότητα, την οδηγία 2011/65/ΕΕ για τους περιορισμούς της χρήσης ορισμένων επικίνδυνων ουσιών σε ηλεκτρικό και ηλεκτρονικό εξοπλισμό και την οδηγία 2009/125/ΕΚ σχετικά με τις απαιτήσεις οικολογικού σχεδιασμού για προϊόντα που σχετίζονται με την ενέργεια.

Τα Black & Decker® και BLACK+DECKER™ και τα λογότυπα Black & Decker® και BLACK+DECKER™ είναι σήματα κατατεθέντα της The Black & Decker® Corporation και χρησιμοποιούνται με άδεια χρήσης. Όλα τα δικαιώματα διατηρούνται. Εισάγεται και διανέμεται από την ENGINEERING AND TECHNOLOGY FOR LIFE, S.L. Avda. Barcelona s/n Oliana, 25790, Spain

МИКСЕР ВХКМ1001

Уважаемый покупатель,

Большое спасибо за то, что Вы решили приобрести изделие марки Black+Decker.

Благодаря его технологии, дизайну и работе, а также тому, что он превосходит самые строгие стандарты качества, можно гарантировать полностью удовлетворительное использование и долгий срок службы изделия.

СОВЕТЫ ПО БЕЗОПАСНОСТИ И ПРЕДУПРЕЖДЕНИЯ

- Перед включением прибора внимательно прочитайте данную инструкцию и сохраните ее для дальнейшего использования. Несоблюдение и несоблюдение этих инструкций может привести к несчастному случаю.
- Перед использованием очистите все части прибора, которые будут находиться в контакте с пищей, как указано в разделе "Очистка".
- Этим прибором не должны пользоваться дети. Храните прибор и его шнур в недоступном для детей месте.
- Этим прибором могут пользоваться люди с ограниченными физическими, сенсорными или умственными способностями или с недостаточным опытом и знаниями, если они получили надзор или инструктаж относительно безопасного использования прибора и если они понимают связанные с этим опасности.
- Дети должны находиться под присмотром, чтобы они не играли с прибором.
- **ПРЕДУПРЕЖДЕНИЕ** Неправильное использование этого прибора может привести к возможным травмам. Необходимо соблюдать осторожность при обращении с острыми режущими лезвиями, опорожнении чаши и во время чистки.
- Всегда отключайте прибор от электросети, если он остается без присмотра, а также перед сборкой, разборкой или чисткой.
- Выключайте прибор и отсоединяйте его от сети перед заменой принадлежностей или приближением к частям, которые двигаются в процессе эксплуатации.
- Если шнур питания поврежден, он должен быть заменен производителем, его сервисным агентом или аналогичными квалифицированными специалистами во избежание опасности.
- Данный прибор предназначен для использования в бытовых и аналогичных условиях, таких как:
 - кухонные помещения для персонала в магазинах, офисах и других рабочих помещениях;
 - фермерские дома;
 - клиентами в гостиницах, отелях и других жилых помещениях;

- помещения типа "постель и завтрак".

- Перед включением прибора в сеть убедитесь, что напряжение, указанное на табличке с техническими характеристиками, соответствует напряжению сети.
- Подключите прибор к сетевой розетке номинальной мощностью не менее 10 ампер.
- Вилка прибора должна правильно входить в сетевую розетку. Не изменяйте вилку. Не используйте адаптеры для вилки.
- Не пользуйтесь прибором, если кабель или вилка повреждены.
- При любом повреждении корпуса электроприбора немедленно отключите его от сети, чтобы не допустить поражения электрическим током.
- Не допускается использовать прибор после падения на пол, если на нем имеются видимые следы повреждений или протечка.
- Не дергайте за шнур питания. Не допускается использовать материалы питания, чтобы поднимать или переносить электроприбор, вынимать вилку из розетки, потянув за шнур.
- Не накручивайте сетевой шнур на прибор.
- Проверьте состояние шнура питания. Поврежденный или запутанный шнур может быть причиной поражения электрическим током.
- Не прикасайтесь к вилке мокрыми руками.
- Прибор должен использоваться и размещаться на ровной, устойчивой поверхности.
- Не ставьте прибор на горячие поверхности, такие как варочные панели, газовые горелки, духовки и т.п.
- Примите все меры для того, чтобы прибор не мог быть запущен случайным образом.
- Не прикасайтесь к движущимся частям прибора во время его работы.
- Соблюдайте осторожность после использования операции остановки прибора, так как миксер будет продолжать двигаться под действием собственной механической инерции.
- Не оставляйте прибор под дождем или во влажном месте. Если в прибор попадет вода, это увеличит риск поражения электрическим током.

ИСПОЛЬЗОВАНИЕ И УХОД

- Перед каждым использованием прибора полностью разворачивайте шнур питания.
- Не используйте прибор, если его принадлежности не установлены должным образом.

- Не используйте прибор, если прилагаемые к нему принадлежности неисправны. Немедленно замените их.
- Не используйте прибор, если переключатель включения/выключения не работает.
- Не перемещайте прибор во время использования.
- Не пользуйтесь прибором, если он опрокинут и не переворачивайте его.
- Не форсируйте работоспособность прибора.
- Соблюдайте индикатор уровня MAX.
- Храните этот прибор в недоступном для детей и/или лиц с физическими, сенсорными или ограниченными умственными способностями или с недостатком опыта и знаний месте.
- Убедитесь, что пыль, грязь или другие посторонние предметы не блокируют решетку вентилятора на приборе.
- Содержите прибор в хорошем состоянии. Проверьте, чтобы движущиеся части не были смещены или зажаты, и убедитесь в отсутствии сломанных деталей или аномалий, которые могут помешать правильной работе прибора.
- Используйте прибор, его принадлежности и инструменты в соответствии с данной инструкцией, принимая во внимание условия работы и выполняемую работу. Несоблюдение норм безопасности может привести к несчастному случаю.
- Никогда не оставляйте подключенный прибор без присмотра, если он не используется. Это экономит энергию и продлевает срок службы прибора.
- Не используйте прибор более 7 секунд за раз. Не используйте циклы более 3 циклов. При использовании 3 циклов, между каждым циклом дайте время на отдых не менее 5 минут. Ни при каких обстоятельствах прибор не должен работать дольше, чем это необходимо.

ОПИСАНИЕ

A	Брызгозащитная крышка
B	Соединитель лезвия
C	Чаша
D	Выбор скорости
E	Рычаг безопасности
F	Венчик
G	Миксер
H	Крючки для теста

ИНСТРУКЦИИ ПО ИСПОЛЬЗОВАНИЮ

ПЕРЕД ИСПОЛЬЗОВАНИЕМ

- Убедитесь, что с изделия снята вся упаковка.
- Перед первым использованием прибора очистите детали, которые будут контактировать с пищей, способом, описанным в разделе "Очистка".
- Подготовьте прибор в соответствии с функцией, которую Вы хотите использовать.

ИСПОЛЬЗУЙТЕ

- Полностью разверните кабель перед подключением к сети.
- Подключите прибор к электросети.
- Нажмите вниз предохранительный рычаг (Е), чтобы поднять рычаг машины. (Рис. 1).
- Закрепите грязезащитную крышку (А) на кронштейне машины, поверните против часовой стрелки и убедитесь, что она хорошо закреплена.
- Закрепите чашу на основании и зафиксируйте ее, как показано стрелкой. (Рис. 2).
- Закрепите венчик (F), миксер (G) или крюк для теста (H) по желанию в разъеме для ножей и поверните против часовой стрелки, пока они не будут надежно зафиксированы. (Рис. 3).
- Нажимайте на рычаг безопасности (Е), одновременно нажимая на рычаг машины, пока рычаг безопасности не вернется в исходное положение. (Рис. 4).
- Включите прибор, используя регулятор выбора скорости.
- Выберите желаемую скорость.
- Работайте с продуктами, которые Вы хотите обработать.
- Чтобы избежать резкого запуска миксера, рекомендуется начинать работу с самой низкой скорости. После включения миксера постепенно увеличивайте скорость до желаемого положения.

ВЫБОР СКОРОСТИ

- Регулятор скорости можно использовать для нужной функции, как описано в разделе "Принадлежности".

ПОСЛЕ ЗАВЕРШЕНИЯ РАБОТЫ С ПРИБОРОМ

- Остановите прибор, выбрав положение 0 на регуляторе выбора скорости.
- Нажмите на рычаг безопасности и поднимите рычаг машины.
- Выньте чашу из основания, поворачивая против часовой стрелки.

- Отключите прибор от электросети.
- Очистите прибор.

АКСЕССУАРЫ

ВЕНЧИК (F)

- Эта принадлежность используется для взбивания сливок, яиц, тестов, нежирных бисквитов, меренг, чизкейков, муссов и суфле.
- Не используйте эту насадку для тяжелых смесей. (например, сливочный жир и сахар), так как это может привести к повреждению прибора.
- С помощью переключателя скорости постепенно увеличивайте скорость до максимальной.
- Примечание: максимальное количество яиц 12.

АКСЕССУАР ДЛЯ МИКСЕРА (G)

- Этот аксессуар используется для перемешивания продуктов, приготовления печенья, макарон, пюре.
- Взбивание жира и сахара: начните с мин, постепенно увеличивая до максимума.
- Взбивание яиц во взбитые смеси: от 6 до максимума.
- Складывание муки, фруктов: от минимальной до скорости 1.
- Все ингредиенты для торта: начните с минимальной скорости и постепенно увеличивайте до максимальной.
- Втирание жира в муку: от минимальной до скорости 2.
- Рекомендуется использовать промежуточные скорости от 2 до 8, в зависимости от типа смесей.

АКСЕССУАР КРЮК ДЛЯ ТЕСТА (H)

- Этот аксессуар используется для замешивания хлеба, теста для пиццы и т.д.
- Используя переключатель скорости от минимальной скорости, постепенно увеличивайте ее до скорости 1.
- Не используйте скорость выше 2.
- Примечание: максимальное количество муки 800 гр.
- Примечание: максимальное количество теста 1200 гр.
- Предложение: соотношение муки и воды (5:3).

ЗАЩИТНАЯ ТЕРМОЗАЩИТА

- Прибор оснащен предохранительным устройством, которое защищает прибор от перегрева.
- Если прибор выключился и больше не включается, отключите его от сети и подождите примерно 15 минут, прежде чем снова подключать. Если машина не запускается снова, обратитесь за авторизованной технической помощью.

ОЧИСТКА

- Отключите прибор от электросети и дайте ему остыть, прежде чем приступить к чистке.
- Очистите прибор, используя влажную ткань и несколько капель чистящей жидкости, и вытрите его насухо.
- Не используйте для очистки прибора растворители, средства с кислотным или щелочным pH, такие как отбеливатель, или абразивные средства.
- Не допускайте попадания воды или любой другой жидкости в вентиляционные отверстия во избежание повреждения внутренних частей прибора.
- Никогда не погружайте прибор в воду или любую другую жидкость и не ставьте его под проточную воду.
- Рекомендуется регулярно очищать прибор и тщательно удалять все пищевые остатки.
- Если прибор не содержится в надлежащем состоянии чистоты, его поверхность может деградировать, что неумолимо повлияет на продолжительность срока службы прибора и может стать небезопасным для использования.
- Ни одна из частей этого прибора не подходит для мытья в посудомоечной машине.
- Следующие изделия можно мыть в мыльной горячей воде:
 - Брызгозащитная крышка
 - Чаша
 - Венчик
 - Миксер
 - Крючки для теста

ОБСЛУЖИВАНИЕ

- Любое неправильное использование или несоблюдение инструкций по эксплуатации делает гарантию и ответственность производителя недействительными.

АНОМАЛИИ И РЕМОНТ

- При возникновении проблем отнесите прибор в авторизованную службу технической поддержки. Не пытайтесь разбирать или ремонтировать прибор без посторонней помощи, так как это может быть опасно.

ГАРАНТИЯ И ТЕХНИЧЕСКАЯ ПОМОЩЬ

Этот продукт защищен юридической гарантией в соответствии с действующим законодательством. Чтобы обеспечить соблюдение ваших прав или интересов, вы должны обратиться в любую из наших официальных служб по технической поддержке клиентов.

Вы можете найти ближайший из них, перейдя по следующей ссылке: <https://www.blackanddecker.eu//>.

Вы также можете запросить соответствующую информацию, связавшись с нами.

Данное руководство по эксплуатации и его обновления можно загрузить по адресу <https://www.blackanddecker.eu//>.

ДЛЯ ВЕРСИЙ ИЗДЕЛИЙ ДЛЯ ЕС И/ИЛИ В СЛУЧАЕ, ЕСЛИ ЭТО ТРЕБУЕТСЯ В ВАШЕЙ СТРАНЕ ЭКОЛОГИЧНОСТИ И ВОЗМОЖНОСТИ ВТОРИЧНОЙ ПЕРЕРАБОТКИ ПРОДУКТА

- Материалы, из которых состоит упаковка данного прибора, включены в систему сбора, классификации и переработки. Если Вы захотите их утилизировать, используйте соответствующие общественные контейнеры для каждого типа материалов.
- Изделие не содержит концентраций веществ, которые могут считаться вредными для окружающей среды.



Этот значок означает, что после окончания срока службы для утилизации электроприбора отнесите его в пункт сбора электрических и электронных отходов (WEEE).

Данный прибор соответствует Директиве 2014/35/EU о низком напряжении, Директиве 2014/30/EU об электромагнитной совместимости, Директиве 2011/65/EU об ограничении использования некоторых опасных веществ в электрическом и электронном оборудовании и Директиве 2009/125/EC о требованиях экодизайна для продуктов, связанных с энергией.

Black & Decker® и BLACK+DECKER™, а также логотипы Black & Decker® и BLACK+DECKER™ являются зарегистрированными торговыми марками The Black & Decker Corporation и используются по лицензии. Все права защищены. Импортируется и распространяется компанией ENGINEERING AND TECHNOLOGY FOR LIFE, S.L. Avda. Barcelona s/n Oliana, 25790, Spain

MIXER CU STAND BXKM1001

Stimate client,

Vă mulțumim că ați ales să achiziționați un produs marca Black+Decker.

Datorită tehnologiei, designului și funcționării sale și datorită faptului că depășește cele mai stricte standarde de calitate, se poate asigura o utilizare pe deplin satisfăcătoare și o durată de viață lungă a produsului.

SFATURI DE SIGURANȚĂ ȘI AVERTISMENTE

- Citiți cu atenție aceste instrucțiuni înainte de a porni aparatul și păstrați-le pentru consultări ulterioare. Nerespectarea și nerespectarea acestor instrucțiuni poate duce la un accident.
- Curățați toate părțile produsului care vor intra în contact cu alimentele, așa cum este indicat în secțiunea "Curățare", înainte de utilizare.
- Acest aparat nu trebuie utilizat de către copii. Țineți aparatul și cablul acestuia departe de îndemâna copiilor.
- Acest aparat poate fi utilizat de persoane cu capacități fizice, senzoriale sau mentale reduse sau cu lipsă de experiență și cunoștințe, dacă acestea au fost supravegheate sau instruite cu privire la utilizarea aparatului într-un mod sigur și dacă înțeleg pericolele implicate.
- Copiii trebuie supravegheați pentru a se asigura că nu se joacă cu aparatul.

- **AVERTISMENT:** Utilizarea necorespunzătoare a acestui aparat poate duce la posibile răni. Se va avea grijă la manipularea lamelelor ascuțite de tăiere, la golirea bolului și în timpul curățării.
- Deconectați întotdeauna aparatul de la alimentare dacă este lăsat nesupravegheat și înainte de asamblare, dezasamblare sau curățare.
- Opritiți aparatul și deconectați-l de la alimentare înainte de a schimba accesoriile sau de a vă apropia de piesele care se mișcă în timpul utilizării.
- În cazul în care cablul de alimentare este deteriorat, acesta trebuie înlocuit de către producător, de către agentul său de service sau de către persoane cu o calificare similară, pentru a evita un pericol.
- Acest aparat este destinat utilizării în gospodării și în aplicații similare, cum ar fi:
 - zone de bucătărie pentru personal în magazine, birouri și alte medii de lucru;
 - case de fermă;
 - de către clienți în hoteluri, moteluri și alte medii de tip rezidențial;
 - medii de tip "bed and breakfast".
- Asigurați-vă că tensiunea indicată pe eticheta de clasificare corespunde tensiunii de rețea înainte de a conecta aparatul la priză.
- Conectați aparatul la o priză de cel puțin 10 amperi.
- Ștecherul aparatului trebuie să se potrivească în mod corespunzător în priza de rețea. Nu modificați fișa. Nu utilizați adaptoare de fișă.

- Nu utilizați aparatul dacă cablul sau fișa sunt deteriorate.
 - Dacă carcasa aparatului se rupe, deconectați imediat aparatul de la rețea pentru a preveni posibilitatea unui șoc electric.
 - Nu utilizați aparatul dacă a căzut, dacă există semne vizibile de defecțiune sau dacă prezintă scurgeri.
 - Nu trageți de cablul de alimentare. Nu utilizați niciodată cablul de alimentare pentru a ridica, transporta sau deconecta aparatul.
 - Nu înfășurați cablul electric în jurul aparatului.
 - Verificați starea cablului de alimentare. Cablurile deteriorate sau încălcite cresc riscul de electrocutare.
 - Nu atingeți ștecherul cu mâinile umede.
 - Aparatul trebuie utilizat și așezat pe o suprafață plană și stabilă.
 - Nu așezați aparatul pe suprafețe fierbinți, cum ar fi plăci de gătit, arzătoare cu gaz, cuptoare sau altele asemenea.
 - Aveți grijă să evitați pomirea involuntară a aparatului.
 - Nu atingeți niciuna dintre piesele mobile ale aparatului în timpul funcționării acestuia.
 - Manifestați precauție după ce ați angajat operațiunea de oprire a aparatului, deoarece mixerul va continua să se miște sub efectul propriei inerții mecanice.
 - Nu lăsați aparatul în ploaie sau expus la umezeală. Dacă apa pătrunde în aparat, acest lucru va crește riscul de electrocutare.
- Utilizați aparatul și accesoriile și uneltele sale în conformitate cu aceste instrucțiuni, ținând cont de condițiile de lucru și de lucrările care trebuie efectuate. Utilizarea aparatului pentru operațiuni diferite de cele prevăzute ar putea duce la o situație periculoasă.
 - Nu lăsați niciodată aparatul conectat și nesupravegheat dacă nu este utilizat. Acest lucru economisește energie și prelungeste durata de viață a aparatului.
 - Nu utilizați aparatul mai mult de 7 minute la un moment dat. Nu utilizați cicluri mai mari de 3 cicluri. Când utilizați 3 cicluri, lăsați o perioadă de repaus de cel puțin 5 minute între fiecare ciclu. În nici un caz nu trebuie să folosiți aparatul mai mult timp decât este necesar.

DESCRIERE

- | | |
|---|----------------------|
| A | Capac antistropire |
| B | Conector lamă |
| C | Bol |
| D | Selector de viteză |
| E | Maneta de siguranță |
| F | Bătător |
| G | Mixer |
| H | Cârlige pentru aluat |

INSTRUCȚIUNI DE UTILIZARE

ÎNAINTE DE UTILIZARE

- Asigurați-vă că a fost îndepărtat ambalajul tuturor produselor.
- Înainte de a utiliza produsul pentru prima dată, curățați părțile care vor intra în contact cu alimentele în modul descris în secțiunea de „Curățare”.
- Pregătiți aparatul în funcție de funcția pe care doriți să o utilizați.

UTILIZAȚI

- Desfășurați complet cablul înainte de a-l conecta la priză.
- Conectați aparatul la rețeaua electrică.
- Apăsăți în jos maneta de siguranță (E) pentru a ridica brațul mașinii. (Fig. 1).
- Fixați capacul antistropire (A) pe brațul mașinii, rotiți-l în sens invers acelor de ceasornic și verificați dacă este bine fixat.
- Fixați bolul pe bază și blocați-l așa cum indică vârful de săgeată. (Fig. 2).
- Fixați telul (F), mixerul (G) sau cârligul pentru aluat (H) după cum doriți în conectorul lamei și rotiți în sens invers acelor de ceasornic până rămâne bine fixat. (Fig. 3).

UTILIZARE ȘI ÎNGRIJIRE

- Desfășurați complet cablul de alimentare al aparatului înainte de fiecare utilizare.
- Nu utilizați aparatul dacă accesoriile sale nu sunt montate corespunzător.
- Nu utilizați aparatul dacă accesoriile atașate la acesta sunt defecte. Înlocuiți-le imediat.
- Nu utilizați aparatul dacă întrerupătorul de pornire/oprire nu funcționează.
- Nu mutați aparatul în timpul utilizării.
- Nu utilizați aparatul dacă este răsturnat și nu îl întoarceți.
- Nu forțați capacitatea de lucru a aparatului.
- Respectați indicatorul de nivel MAX.
- Depozitați acest aparat în afara razei de acțiune a copiilor și/sau a persoanelor cu deficiențe fizice, senzoriale sau mentale reduse sau lipsite de experiență și cunoștințe.
- Asigurați-vă că praful, murdăria sau alte obiecte străine nu blochează grila ventilatorului de pe aparat.
- Păstrați aparatul în stare bună. Verificați ca piesele mobile să nu fie nealiniat sau blocate și asigurați-vă că nu există piese rupte sau anomalii care ar putea împiedica funcționarea corectă a aparatului.

- Apăsăți în jos maneta de siguranță (E) în timp ce împingeți în jos brațul mașinii până când maneta de siguranță revine în poziția inițială. (Fig. 4).
- Porniți aparatul, utilizând controlul selectorului de viteză.
- Selectați viteza dorită.
- Lucrați cu alimentele pe care doriți să le prelucrați.
- Pentru a evita pornirea violentă a mixerului cu stand, este recomandabil să porniți de la poziția de viteză cea mai mică. După ce mixerul vertical a fost pornit, creșteți progresiv viteza până la poziția dorită.

SELECTOR DE VITEZĂ

- Controlul vitezei poate fi utilizat pentru funcția dorită, așa cum este descris în secțiunea "Accesorii".

DUPĂ CE AȚI TERMINAT DE UTILIZAT APARATUL

- Opriți aparatul, selectând poziția 0 pe comanda selectorului de viteză.
- Apăsăți maneta de siguranță și ridicați brațul mașinii.
- Scoateți bolul de la bază, rotindu-l în sens invers acelor de ceasornic.
- Scoateți aparatul din priză.
- Curățați aparatul

ACCESORII

ACCESORIU DE BĂTUT (F)

- Acest accesoriu este utilizat pentru a bate frișca smântână, bate ouăle, aluaturi, bureți fără grăsime, meringi, prăjituri cu brânză, mousses și suflouri.
- Nu utilizați acest accesoriu pentru amestecuri grele. (de ex. smântână de grăsime și zahăr), deoarece ar putea deteriora aparatul.
- Utilizarea selectorului de viteză crește treptat până la viteza maximă.
- Notă: cantitatea maximă de ouă este de 12.

ACCESORIU MIXER (G)

- Acest accesoriu este folosit pentru amestecarea alimentelor, prepararea de biscuiți, paste, piure de cartofi.
- Crema grăsimilor și zahărului: începe la min, crește treptat la maxim.
- Bateți ouăle în amestecuri cremă: de la 6 la maxim.
- Faina de pliere, fructe: de la minim la viteza 1.
- Toate ingredientele pentru o prăjitură: începeți de la viteza minimă și creșteți treptat până la maxim.
- Frecarea grăsimii în făină: de la minim la viteza 2.
- Se recomandă folosirea vitezelor intermediare de la 2-8, în funcție de tipul amestecurilor.

ACCESORIU PENTRU CÂRLIG DE ALUAT (H)

- Acest accesoriu este utilizat pentru frământarea pâinii, a aluatului de pizza etc.
- Folosind selectorul de viteză de la viteza minimă, creșteți treptat până la viteza 1.
- Nu utilizați viteze mai mari de 2.
- Notă: cantitatea maximă de făină este de 800 g.
- Notă: cantitatea maximă de aluat este de 1200 g.
- Sugestie: raport făina si apa (5:3).

PROTECTOR TERMIC DE SIGURANȚĂ

- Aparatul este prevăzut cu un dispozitiv de siguranță, care protejează aparatul de supraîncălzire.
- Dacă aparatul se oprește singur și nu se pornește din nou, deconectați-l de la rețeaua de alimentare și așteptați aproximativ 15 minute înainte de a-l reconecta. Dacă mașina nu pornește din nou, solicitați asistență tehnică autorizată.

CURĂȚARE

- Deconectați aparatul de la rețeaua electrică și lăsați-l să se răcească înainte de a întreprinde orice activitate de curățare.
- Curățați echipamentul cu o cârpă umedă cu câteva picături de detergent și apoi uscați-l.
- Nu utilizați solvenți sau produse cu un pH acid sau bazic, cum ar fi înălbitorul, sau produse abrazive, pentru curățarea aparatului.
- Nu lăsați apa sau orice alt lichid să pătrundă în orificiile de aerisire pentru a evita deteriorarea părților interioare ale aparatului.
- Nu scufundați niciodată aparatul în apă sau în orice alt lichid și nu îl puneți sub jet de apă.
- Este recomandabil să curățați aparatul în mod regulat și să îndepărtați orice resturi de alimente.
- În cazul în care aparatul nu se află într-o stare bună de curățenie, suprafața acestuia se poate degrada și poate afecta inexorabil durata de viață utilă a aparatului și ar putea deveni nesigur pentru utilizare.
- Nicio parte a acestui aparat nu este potrivită pentru curățarea în mașina de spălat vase.
- Următoarele piese pot fi spălate în apă caldă cu săpun:
 - Capac antistropire
 - Bol
 - Bătător
 - Mixer
 - Cârțige pentru aluat

SERVICIU

- Orice utilizare necorespunzătoare sau nerespectarea instrucțiunilor de utilizare face ca garanția și răspunderea producătorului să devină nulă și neavenită.

ANOMALII ȘI REPARAȚII

- În cazul în care apar probleme, duceți aparatul la un serviciu de asistență tehnică autorizat. Nu încercați să demontați sau să reparați aparatul fără asistență, deoarece acest lucru poate fi periculos.

GARANȚIE ȘI ASISTENȚĂ TEHNICĂ

Acest produs se bucură de recunoașterea și protecția garanției legale în conformitate cu legislația în vigoare. Pentru a vă valorifica drepturile sau interesele, trebuie să vă adresați oricărui serviciu oficial de asistență tehnică.

Pe cel mai apropiat îl puteți găsi accesând următorul link web: <https://www.blackanddecker.eu/>

De asemenea, puteți solicita informații aferente contactându-ne.

Puteți descărca acest manual de instrucțiuni și actualizările acestuia la <https://www.blackanddecker.eu/>

PENTRU VERSIUNILE DE PRODUSE DIN UE ȘI/SAU ÎN CAZUL ÎN CARE ESTE SOLICITAT ÎN ȚARA DVS ECOLOGIA ȘI RECICLABILITATEA PRODUSULUI

- Materialele din care este alcătuit ambalajul acestui aparat sunt incluse într-un sistem de colectare, clasificare și reciclare. În cazul în care doriți să le eliminați, utilizați containerele publice adecvate pentru fiecare tip de material.
- Produsul nu conține concentrații de substanțe care ar putea fi considerate dăunătoare pentru mediu.



Acest simbol semnifică faptul că, în cazul în care doriți să eliminați produsul după terminarea duratei sale de viață, duceți-l la un agent autorizat pentru colectarea selectivă a deșeurilor de echipamente electrice și electronice (DEEE).

Acest aparat este conform cu Directiva 2014/35/UE privind joasă tensiune, Directiva 2014/30/UE privind compatibilitatea electromagnetică, Directiva 2011/65/UE privind restricțiile de utilizare a anumitor substanțe periculoase în echipamentele electrice și electronice și Directiva 2009/125/CE privind cerințele de proiectare ecologică pentru produsele cu impact energetic.

Black & Decker® și BLACK+DECKER™ și siglele Black & Decker® și BLACK+DECKER™ sunt mărci comerciale înregistrate ale The Black & Decker® Corporation și sunt utilizate sub licență. Toate drepturile rezervate. Importat și distribuit de ENGINEERING AND TECHNOLOGY FOR LIFE, SL Avda. Barcelona s/n Oliana, 25790, Spain

СТОЯЩ МИКСЕР ВХКМ1001

Уважаеми клиенти,

Много ви благодарим, че сте избрали да закупите продукт с марката Black+Decker.

Благодарение на технологията, дизайна и работата му, както и на факта, че той надхвърля най-строгите стандарти за качество, може да се гарантира напълно задоволителна употреба и дълъг живот на продукта.

СЪВЕТИ И ПРЕДУПРЕЖДЕНИЯ ЗА БЕЗОПАСНОСТ

- Прочетете внимателно тези инструкции, преди да включите уреда, и ги запазете за бъдещи справки. Неспазването на тези инструкции може да доведе до злополука.
- Преди употреба почистете всички части на продукта, които ще бъдат в контакт с храна, както е посочено в раздел "Почистване".
- Този уред не трябва да се използва от деца. Съхранявайте уреда и неговия кабел на място, недостъпно за деца.
- Този уред може да се използва от лица с намалени физически, сетивни или умствени способности или с липса на опит и познания, ако са получили надзор или инструкции относно използването на уреда по безопасен начин и ако разбират свързаните с него опасности.
- Децата трябва да бъдат наблюдавани, за да се гарантира, че не си играят с уреда.
- **ПРЕДУПРЕЖДЕНИЕ:** Неправилната употреба на този уред може да доведе до потенциално нараняване. Трябва да се внимава при работа с острите режещи ножове, при изпразване на купата и по време на почистване.
- Винаги изключвайте уреда от електрическата мрежа, ако е оставен без надзор, както и преди сглобяване, разглобяване или почистване.
- Изключете уреда и го изключете от захранването, преди да сменят аксесоари или да доближават части, които се движат при употреба.
- Ако захранващият кабел е повреден, той трябва да бъде заменен от производителя, неговия сервизен представител или от лица с подобна квалификация, за да се избегне опасност.
- Този уред е предназначен за използване в домакинството и подобни приложения, като например:
 - кухненски помещения за персонала в магазини, офиси и други работни помещения;
 - ферми;
 - от клиенти в хотели, мотели и други жилищни помещения;
 - места за настаняване и закуска
- Уверете се, че напрежението, посочено на етикета, съответства на мрежовото напрежение, преди да включите уреда.

- Свържете уреда към електрически контакт с мощност най-малко 10 ампера.
- Щепселът на уреда трябва да пасва правилно в контакта на електрическата мрежа. Не променяйте щепсела. Не използвайте адаптери за щепсел.
- Не използвайте уреда, ако кабелът или щепселът са повредени.
- Ако корпусът на уреда се счупи, незабавно изключете уреда от електрическата мрежа, за да предотвратите възможността от токов удар.
- Моля не използвайте уреда, ако е паднал или ако има видими следи от увреждане.
- Не дърпайте захранващия кабел. В никакъв случай не използвайте електрически кабел за повдигане, пренасяне или изключване на апарата.
- Не навивайте електрическия кабел около уреда.
- Проверете състоянието на захранващия кабел. Повредените или заплетени кабели увеличават риска от токов удар.
- Не докосвайте щепсела с мокри ръце.
- Уредът трябва да се използва и да се постави върху равна, стабилна повърхност.
- Не поставяйте уреда върху горещи повърхности, като например плочи за готвене, газови горелки, фурни и други подобни.
- Внимавайте да избегнете неволно стартиране на уреда.
- Не докосвайте нито една от движещите се части на уреда, докато той работи.
- Проявявайте предпазливост, след като използвате операцията за спиране на уреда, тъй като миксерът ще продължи да се движи под въздействието на собствената си механична инерция.
- Не излагайте уреда на дъжд и влага. Ако в уреда попадне вода, това ще увеличи риска от токов удар.
- Съхранявайте този уред на място, недостъпно за деца и/или лица с физически, сетивни или намалени умствени способности или липса на опит и знания.
- Уверете се, че прах, мръсотия или други чужди тела не блокират решетката на вентилатора на уреда.
- Съхранявайте уреда в добро състояние. Проверявайте дали движещите се части не са неправилно подредени или заклещени и се уверете, че няма счупени части или аномалии, които могат да попречат на правилната работа на уреда.
- Използвайте уреда и неговите принадлежности и инструменти в съответствие с тези инструкции, като се съобразявате с условията на работа и работата, която трябва да се извърши. Използването на уреда за операции, различни от предвидените, може да доведе до опасна ситуация.
- Никога не оставяйте уреда свързан и без надзор, ако не се използва. По този начин се пести енергия и се удължава животът на уреда.
- Не използвайте уреда за повече от 7 минута едновременно. Не използвайте цикли с повече от 3 цикъла. Когато използвате 3 цикъла, осигурете период на почивка от поне 5 минути между всеки цикъл. При никакви обстоятелства уредът не трябва да работи повече време, отколкото е необходимо.

ОПИСАНИЕ

A	Капак против пръски
B	Съединител за ножове
C	Купа
D	Селектор на скоростта
E	Предпазен лост
F	Бъркалка
G	Смесител
H	Куки за тесто

ИНСТРУКЦИИ ЗА УПОТРЕБА

ПРЕДИ УПОТРЕБА

ИЗПОЛЗВАНЕ И ПОДДЪРЖАНЕ

- Преди всяка употреба развийте напълно захранващия кабел на уреда.
- Не използвайте уреда, ако принадлежностите му не са правилно монтирани.
- Не използвайте уреда, ако прикрупените към него аксесоари са дефектни. Незабавно ги сменете.
- Не използвайте уреда, ако превключвателят за включване/изключване не работи.
- Не местете уреда, докато го използвате.
- Не използвайте уреда, ако той е наклонен и не го обръщайте.
- Не насилвайте работния капацитет на уреда.
- Спазвайте индикатора за нивото на.

- Уверете се, че всички опаковки на продуктите са отстранени.
- Преди да използвате продукта за първи път, почистете частите, които ще влязат в контакт с храна, по начина, описан в раздела за почистване.
- Подгответе уреда в съответствие с функцията, която желаете да използвате.

ИЗПОЛЗВАНЕ НА

- Развийте напълно кабела, преди да го включите в контакта.
- Свържете уреда към електрическата мрежа.
- Натиснете надолу предпазния лост (Е), за да повдигнете рамото на машината. (Фиг. 1).
- Фиксирайте капака против пръски (А) на рамото на машината, завъртете обратно на часовниковата стрелка и проверете дали е добре фиксиран.
- Закрепете купата върху основата и я застопорете, както е указано на стрелката. (Фиг. 2).
- Фиксирайте бъркалка (F), миксер (G) или кука за тесто (H) по желание в съединителя на острието и завъртете обратно на часовниковата стрелка, докато остане добре фиксирана. (Фиг. 3).
- Натиснете надолу предпазния лост (Е), докато натискате надолу рамото на машината, докато предпазният лост се върне в първоначалното си положение. (Фиг. 4).
- Включете уреда, като използвате регулатора за избор на скорост.
- Изберете желаната скорост.
- Работете с храната, която искате да обработвате.
- За да се избегне рязкото стартиране на миксера, е препоръчително да се започне от най-ниската скорост. След като включите миксера, постепенно увеличете скоростта до желаната позиция.

СЕЛЕКТОР НА СКОРОСТТА

- Регулаторът на скоростта може да се използва за желаната функция, както е описано в раздел "Принадлежности".

СЛЕД КАТО ПРИКЛЮЧИТЕ С ИЗПОЛЗВАНЕТО НА УРЕДА

- Спрете уреда, като изберете позиция 0 на регулатора за избор на скорост.
- Натиснете предпазния лост и повдигнете рамото на машината.
- Извадете купата от основата, като я завъртите обратно на часовниковата стрелка.
- Изключете уреда от електрическата мрежа.
- Почистване на уреда

ПРИНАДЛЕЖНОСТИ

АКСЕСОАР ЗА РАЗБИВАНЕ (F)

- Този аксесоар се използва за разбиване на сметана, разбиване на яйца, блатове, гъби без мазнина, меренгетата, чийзкейкове, мусове и суфлета.

- Не използвайте този аксесоар за тежки смеси. (напр. разбиване на мазнина и захар), тъй като това може да повреди уреда.
- Използването на селектора на скоростта постепенно увеличава до максимална скорост.
- Забележка: максималното количество яйца е 12 бр.

АКСЕСОАР ЗА МИКСЕР (G)

- Този аксесоар се използва за смесване на храна, приготвяне на бисквити, паста, картофено пюре.
- Кремообразна мазнина и захар: започнете от мин., постепенно увеличете до максимум.
- Разбийте яйцата в кремообразни смеси: от 6 до максимум.
- Сгъване на брашно, плодове: от минимум до скорост 1.
- Всички съставки за торта: започнете от минималната скорост и постепенно увеличете до максималната.
- Втриване на мазнина в брашно: от минимум до скорост 2.
- Препоръчително е да се използват междинни скорости от 2-8, в зависимост от вида на смесите.

АКСЕСОАР С КУКА ЗА ТЕСТО (H)

- Този аксесоар се използва за месене на хляб, тесто за пица и др.
- Като използвате селектор на скорост от минимална скорост, увеличете постепенно до скорост 1.
- Не използвайте скорости, по-големи от 2.
- Забележка: максималното количество брашно е 800 гр.
- Забележка: максималното количество тесто е 1200 гр.
- Предложение: съотношение брашно и вода (5:3).

ПРЕДПАЗЕН ТЕРМИЧЕН ПРОТЕКТОР

- Уредът е снабден с предпазно устройство, което го предпазва от прегряване.
- Ако уредът се самоизключи и не се включи отново, изключете го от електрическата мрежа и изчакайте около 15 минути, преди да го включите отново. Ако машината не се стартира отново, потърсете оторизирана техническа помощ.

ПОЧИСТВАНЕ

- Изключете уреда от електрическата мрежа и го оставете да изстине, преди да предприемете каквото и да е почистване.

- Почистете оборудването с влажна кърпа с няколко капки течност за миене на съдове и след това го подсушете.
- Не използвайте разтворители или продукти с киселинно или основно рН, като белина, или абразивни продукти за почистване на уреда.
- Не позволявайте на вода или друга течност да попадне във вентилационните отвори, за да не се повредят вътрешните части на уреда.
- Никога не потапяйте уреда във вода или друга течност и не го поставяйте под течаща вода.
- Препоръчително е да почиствате редовно уреда и да отстранявате остатъците от храна.
- Ако уредът не е в добро състояние на чистота, повърхността му може да се влоши и неумолимо да повлияе на продължителността на полезния живот на уреда и може да стане опасна за използване.
- Нито една от частите на този уред не е подходяща за почистване в съдомиялна машина.
- Следните части могат да се мият в гореща вода със сапун:
 - Капак против пръски
 - Купа
 - Бъркалка
 - Смесител
 - Куки за тесто

СЕРВИЗ

- Всяка неправилна употреба или неспазване на инструкциите за употреба прави гаранцията и отговорността на производителя невалидни.

АНОМАЛИИ И РЕМОНТ

- При възникване на проблеми отнесете уреда в оторизиран сервиз за техническа поддръжка. Не се опитвайте да разглобявате или ремонтирате без помощ, тъй като това може да бъде опасно.

ГАРАНЦИЯ И ТЕХНИЧЕСКА ПОМОЩ

Този продукт се ползва с признаването и защитата на правната гаранция в съответствие с действащото законодателство. За да защитите своите права или интереси, трябва да отидете до някоя от нашите официални служби за техническа помощ.

Можете да намерите най-близкия от тях, като влезете в следната интернет връзка: <https://www.blackanddecker.eu/>

Можете също да поискате свързана информация, като се свържете с нас.

Можете да изтеглите това ръководство за употреба и неговите актуализации на адрес <https://www.blackanddecker.eu/>

ЗА ВЕРСИИТЕ НА ПРОДУКТА В ЕС И/ИЛИ В СЛУЧАЙ, ЧЕ ТОВА СЕ ИЗИСКВА ВЪВ ВАШАТА СТРАНА: ЕКОЛОГИЯ И ВЪЗМОЖНОСТ ЗА РЕЦИКЛИРАНЕ НА ПРОДУКТА

- Материалите, от които се състои опаковката на този уред, са включени в системата за събиране, класифициране и рециклиране. Ако желаете да ги изхвърлите, използвайте подходящите обществени контейнери за всеки вид материал.
- Продуктът не съдържа концентрации на вещества, които биха могли да се считат за вредни за околната среда.



Този символ означава, че ако желаете да се освободите от уреда, след като експлоатационният му живот е изтекъл, трябва да го предадете по подходящ начин на фирма за преработка на отпадъци, оторизирана за разделно събиране на отпадъци от електрическо и електронно оборудване (OEEO).

Този уред е в съответствие с Директива 2014/35/ЕС относно ниското напрежение, Директива 2014/30/ЕС относно електромагнитната съвместимост, Директива 2011/65/ЕС относно ограничението за използване на определени опасни вещества в електрическото и електронното оборудване и Директива 2009/125/ЕО относно изискванията за екодизайн към продукти, свързани с енергопотреблението.

Black & Decker® и BLACK+DECKER™ и логата на Black & Decker® и BLACK+DECKER™ са регистрирани търговски марки на The Black & Decker® Corporation и се използват с лиценз. Всички права запазени. Внася се и се разпространява от ENGINEERING AND TECHNOLOGY FOR LIFE, SL Avda. Barcelona s/n Olliana, 25790, Spain

PASTADORA BXKM1001

Benvolgut client,

Moltes gràcies per optar per comprar un producte de la marca Black+Decker.

Gràcies a la seva tecnologia, disseny i funcionament i al fet que supera els estàndards de qualitat més estrictes, es pot assegurar un ús plenament satisfactori i una llarga vida útil del producte.

CONSELLS I ADVERTÈNCIES DE SEGURETAT

- Llegiu atentament aquestes instruccions abans d'engegar l'aparell i guardeu-les per a futures referències. El fet de no seguir i observar aquestes instruccions podria provocar un accident.
- Netegeu totes les parts del producte que estaran en contacte amb els aliments, tal com s'indica a l'apartat «Neteja», abans del seu ús.
- Els nens no han d'utilitzar aquest aparell. Mantingueu l'aparell i el cable fora de l'abast dels nens.
- Aquest aparell pot ser utilitzat per persones amb capacitats físiques, sensorials o mentals reduïdes o falta d'experiència i coneixement si se'ls ha donat supervisió o instrucció sobre l'ús de l'aparell d'una manera segura i comprendre els perills implicats.
- Heu de vigilar els nens, que no juguin amb l'aparell.
- **PRECAUCIÓ:** El mal ús d'aquest aparell podria provocar possibles lesions. S'ha de tenir cura en

manipular les fulles de tall esmolades, quan es buida el bol i durant la neteja.

- Desendolieu sempre l'aparell de la xarxa si es deixa sense vigilància i abans de muntar, desmuntar o netejar.
- Apagueu l'aparell i desendolieu-lo abans de canviar els accessoris o apropar-vos a les peces que es mouen durant l'ús.
- Si el cable d'alimentació està malmès, ha de ser substituït pel fabricant, pel servei postvenda o per personal qualificat similar per tal d'evitar qualsevol perill.
- Aquest aparell està pensat per ser utilitzat en aplicacions domèstiques i similars, com ara:
 - zones de cuina del personal en botigues, oficines i altres entorns de treball;
 - masies;
 - per clients en hotels, motels i altres entorns de tipus residencial;
 - entorns tipus bed and breakfast
- Assegureu-vos que la tensió indicada a l'etiqueta de classificació coincideixi amb la tensió de xarxa elèctrica abans d'endollar l'aparell.
- Connecteu l'aparell a una presa de corrent amb una potència mínima de 10 amperes.
- L'endoll de l'aparell ha de coincidir amb la base elèctrica de la presa de corrent. Mai modifiqueu l'endoll. No utilitzeu adaptadors d'endoll.
- No feu servir l'aparell amb el cable elèctric o l'endoll malmesos.
- Si la carcassa de l'aparell es trenca, desendolieu-lo immediatament de la xarxa elèctrica per evitar la possibilitat de patir un xoc elèctric.
- No feu servir l'aparell si ha caigut, si hi ha senyals visibles de danys o si hi ha una fuga.

- No estireu del cable d'alimentació. No utilitzeu mai el cable d'alimentació per aixecar, transportar o desendollar l'aparell.
- No emboliqueu el cable de subministrament al voltant de l'aparell.
- Comproveu l'estat del cable de subministrament. Els cables danyats o embolicats augmenten el risc de descàrregues elèctriques.
- No toqueu l'endoll amb les mans molles.
- L'aparell s'ha d'utilitzar i col·locar sobre una superfície plana i estable.
- No col·loqueu l'aparell sobre superfícies calentes, com ara plaques de cocció, cremadors de gas, forns o similars.
- Tingueu cura de no engegar l'aparell de manera involuntària.
- No toqueu cap de les parts mòbils de l'aparell mentre funciona.
- Aneu en compte quan atureu l'aparell, ja que la batidora pastadora continuarà movent-se per l'efecte de la inèrcia mecànica.
- No exposeu l'aparell a la pluja o a condicions d'humitat. L'aigua que entri a l'aparell augmentarà el risc de xoc elèctric.

UTILITZACIÓ I CURA

- Estireu completament el cable d'alimentació de l'aparell abans de cada ús.
- No feu servir l'aparell si els accessoris no estan acoblats correctament.
- No feu servir l'aparell si els accessoris acoblats tenen defectes. Substituïu-los immediatament.
- No feu servir l'aparell si el dispositiu d'engegada/aturada no funciona.
- No mogueu l'aparell mentre està en ús.
- No utilitzeu l'aparell si està bolcat i no el gireu.
- No forceu la capacitat de treball de l'aparell.
- Respecteu l'indicador de nivell MAX.
- Guardeu aquest aparell fora de l'abast de nens i/o persones amb discapacitat física, sensorial o mental reduïda o amb manca d'experiència i coneixements.
- Assegureu-vos que la pols, la brutícia o altres objectes estranys no bloquegen la graella del ventilador de l'aparell.
- Manteniu l'aparell en bon estat. Comproveu que les parts mòbils no estiguin desalineades o travades, que no hi hagi peces trencades o altres condicions que puguin afectar el bon funcionament de l'aparell.
- Feu servir aquest aparell, així com els seus accessoris i eines, d'acord amb aquestes instruccions i tenint en

compte les condicions de treball i el que heu de fer. L'ús de l'aparell per a operacions diferents de les previstes podria comportar una situació de perill.

- No deixeu mai l'aparell connectat i sense vigilància. A més, estalviareu energia i perllongareu la vida de l'aparell.
- No feu servir la batidora durant més de 7 minuts seguits. No utilitzeu cicles de més de 3 cicles. Quan utilitzeu 3 cicles, deixeu un període de repòs d'almenys 5 minuts entre cada cicle. En cap cas és convenient tenir l'aparell en funcionament més temps del necessari.

DESCRIPCIÓ

A	Tapa antiesquitxos
B	Ancoratge accessoris
C	Bol
D	Selector de velocitat
E	Palanca de seguretat
F	Batedor
G	Batedora pastadora
H	Vareta pastadora

INSTRUCCIONS D'ÚS

NOTES PRÈVIES A L'ÚS

- Assegureu-vos que heu retirat tot el material d'emalatge del producte.
- Abans de fer servir el producte per primer cop, netegeu les parts en contacte amb aliments tal com descriu l'apartat de «Neteja».
- Prepareu l'aparell segons la funció que vulgueu feu servir.

ÚS

- Esteneu completament el cable abans d'endollar l'aparell.
- Connecteu l'aparell a la xarxa elèctrica.
- Premeu cap avall la palanca de seguretat (E) per aixecar el braç de la màquina. (Fig. 1).
- Fixeu la tapa antiesquitxos (A) al braç de la màquina, gireu en sentit antihorari i comproveu que estigui ben fixada.
- Fixeu el bol a la base i bloquegeu-lo tal com indica la punta de la fletxa. (Fig. 2).
- Fixeu el batedor (F), la batidora pastadora (G) o la vareta pastadora (H) com vulgueu a l'ancoratge d'accessoris i gireu en sentit antihorari fins que quedi ben fixat. (Fig. 3).

- Premeu cap avall la palanca de seguretat (E) mentre premeu cap avall el braç de la màquina fins que la palanca de seguretat torni a la seva posició inicial. (Fig. 4).
- Engedueu l'aparell amb el comandament selector de velocitats.
- Seleccioneu la velocitat desitjada.
- Treballeu l'aliment que vulgueu processar.
- Per evitar una posada en marxa brusca de la pastadora, s'aconsella començar des de la posició de velocitat més baixa. Un cop engegada la pastadora, augmenteu progressivament la velocitat fins a la posició desitjada.

SELECTOR DE VELOCITAT

- El control de velocitat es pot utilitzar per a la funció desitjada tal com es descriu a la secció «Accessoris».

UN COP FINALITZAT L'ÚS DE L'APARELL

- Atureu l'aparell, seleccionant la posició 0 al comandament selector de velocitats.
- Premeu la palanca de seguretat i aixequem el braç de la màquina.
- Traieu el bol de la base, girant en sentit contrari a les agulles.
- Desendolieu l'aparell de la xarxa elèctrica.
- Netegeu l'aparell.

ACCESSORIS

ACCESSORI BATEDOR (F)

- Aquest accessori s'utilitza per muntar nata, batre ous, arrebossats, pastissos lleugers, merengues, pastissos de formatge, mousses i suflés.
- No utilitzeu aquest accessori per a mescles pesades. (p. ex. mantega i sucre) ja que podria danyar l'aparell.
- L'ús del selector de velocitat augmenta gradualment fins a la velocitat màxima.
- Nota: la quantitat màxima d'ous és de 12.

BATEDORA PASTADORA (G)

- Aquest accessori s'utilitza per barrejar aliments, fer galetes, pasta, puré de patata.
- Mantega i sucre: començar a min, augmentar gradualment fins al màxim.
- Batre els ous en les mescles de crema: de 6 a màxim.
- Farina, fruita: de mínima a velocitat 1.
- Tots els ingredients per a un pastís: començar des de la velocitat mínima i anar augmentant gradualment fins al màxim.
- Lligar mantega a la farina: de mínima a velocitat 2.

- Es recomana utilitzar velocitats intermèdies de 2 a 8, depenent del tipus de mescles.

VARETA PASTADORA (H)

- Aquest accessori s'utilitza per pastar pa, massa de pizza, etc.
- Utilitzant el selector de velocitat des de la velocitat mínima, augmenta gradualment fins a la velocitat 1.
- No utilitzeu velocitats superiors a 2.
- Nota: la quantitat màxima de farina és de 800 g.
- Nota: la quantitat màxima de massa és de 1200 g.
- Suggeriment: proporció farina i aigua (5:3).

PROTECTOR TÈRMIC DE SEGURETAT

- L'aparell disposa d'un dispositiu tèrmic de seguretat que protegeix l'aparell de qualsevol sobreescalfament.
- Si l'aparell s'apaga i no es torna a engegar, desendol-leu-lo de la xarxa elèctrica i espereu uns 15 minuts abans de tornar-lo a connectar. Si continua sense funcionar, acudiu a un dels serveis d'assistència tècnica autoritzats.

NETEJA

- Desendolieu l'aparell de la xarxa elèctrica i deixeu-lo refredar abans de dur a terme qualsevol operació de neteja.
- Netegeu l'aparell amb un drap humit impregnant amb unes gotes de detergent i després eixugueu-lo.
- No feu servir dissolvents ni productes amb un factor pH àcid o bàsic com el lleixiu ni productes abrasius per netejar l'aparell.
- No deixeu entrar aigua ni cap altre líquid a través de les obertures de ventilació per evitar danys a les parts operatives interiors de l'aparell.
- No submergeu l'aparell en aigua ni en cap altre líquid, ni el poseu sota l'aixeta.
- Es recomana netejar l'aparell regularment i treure'n totes les restes d'aliments.
- Si l'aparell no es manté en bon estat de neteja, la superfície pot degradar-se, afectar de manera inexorable la durada de la vida de l'aparell i provocar una situació perillosa.
- Cap de les parts d'aquest aparell és apta per a la neteja al rentavaixelles.
- Les peces següents es poden rentar amb aigua calenta i sabó:
 - Tapa antiesquitxos
 - Bol
 - Batedor
 - Batedora pastadora
 - Vareta pastadora

SERVEI

- L'ús inadequat o en desacord amb les instruccions d'ús pot comportar un perill i anul·la la garantia i la responsabilitat de fabricant.

ANOMALIES I REPARACIÓ

- Porteu l'aparell a un servei d'assistència tècnica autoritzat si surt cap problema. No intenteu desmuntar-lo ni reparar-lo, ja que hi pot haver perill.

GARANTIA I ASSISTÈNCIA TÈCNICA

Aquest producte gaudeix del reconeixement i protecció de la garantia legal d'acord amb la legislació vigent. Per fer valdre els vostres drets o interessos heu d'acudir a qualsevol dels nostres serveis d'assistència tècnica oficial.

Podeu trobar el més proper accedint al següent enllaç web: <https://www.blackanddecker.eu//>

També podeu sol·licitar informació relacionada posant-vos en contacte amb nosaltres.

Podeu descarregar-vos aquest manual d'instruccions i les seves actualitzacions a <https://www.blackanddecker.eu//>

PER A VERSIONS DE PRODUCTES DE LA UE I/O EN EL CAS QUE SE SOL·LICITI AL VOSTRE PAÍS ECOLOGIA I RECICLABILITAT DEL PRODUCTE

- Els materials dels quals consta l'embalatge d'aquest aparell s'inclouen en un sistema de recollida, classificació i reciclatge. Si voleu llençar-los, utilitzeu els contenidors públics adequats per a cada tipus de material.
- El producte no conté concentracions de substàncies que es puguin considerar nocives per al medi ambient.



Aquest símbol significa que, si us voleu desfer del producte, un cop exhaurida la seva vida, l'heu de dipositar, a través dels mitjans adequats, en mans d'un gestor de residus autoritzat per a la recollida selectiva de Residus d'Aparells Elèctrics i Electrònics (RAEE).

Aquest aparell compleix amb la Directiva 2014/35/UE sobre Baixa Tensió, la Directiva 2014/30/UE sobre Compatibilitat Electromagnètica, la Directiva 2011/65/UE relativa a les restriccions d'ús de determinades substàncies perilloses en equips elèctrics i electrònics i la Directiva 2009/125/CE relativa als requisits d'ecodisseny per a productes relacionats amb l'energia.

Black & Decker® i BLACK+DECKER™ i els logotips de Black & Decker® i BLACK+DECKER™ són marques registrades de The Black & Decker® Corporation i s'utilitzen sota llicència. Tots els drets reservats. Importat i distribuït per ENGINEERING AND TECHNOLOGY FOR LIFE, SL Avda. Barcelona s/n Oliana, 25790, Espanya

STANDMIXER BXKM1001

Kære kunde,

Mange tak fordi du har valgt at købe et produkt af mærket Black+Decker.

Takket være dets teknologi, design og betjening og det faktum, at det overgår de strengeste kvalitetsstandarder, kan du være sikker på en fuldt tilfredsstillende brug og en lang produktlevetid.

SIKKERHEDSRÅD OG ADVARSLER

- Læs denne vejledning omhyggeligt, før du tænder for apparatet, og opbevar den til senere brug. Manglende overholdelse og overholdelse af disse anvisninger kan føre til en ulykke.
- Rengør alle de dele af produktet, der kommer i kontakt med fødevarer, som angivet i afsnittet "Rengøring", før brug.
- Dette apparat må ikke anvendes af børn. Opbevar apparatet og dets ledning uden for børns rækkevidde.
- Dette apparat kan anvendes af personer med nedsatte fysiske, sensoriske eller mentale evner eller manglende erfaring og viden, hvis de har fået tilsyn eller instruktion vedrørende brugen af apparatet på en sikker måde, og hvis de forstår de involverede farer.
- Børn skal overvåges for at sikre, at de ikke leger med apparatet.
- ADVARSEL: Misbrug af dette apparat kan føre til potentielle skader. Der skal udvises forsigtighed ved håndtering af

de skarpe skæreknive, ved tømning af skålen og ved rengøring.

- Afbryd altid apparatet fra strømforsyningen, hvis det efterlades uden opsyn, og før det samles, adskilles eller rengøres.
- Sluk for apparatet og afbryd strømmen, før du skifter tilbehør eller nærmer dig dele, der bevæger sig under brug.
- Hvis forsyningsledningen er beskadiget, skal den udskiftes af fabrikanten, dennes serviceagent eller tilsvarende kvalificerede personer for at undgå fare.
- Dette apparat er beregnet til brug i husholdninger og lignende anvendelser som f.eks:
 - personalekøkkenområder i butikker, kontorer og andre arbejdsmiljøer;
 - gårdhuse;
 - af kunder på hoteller, moteller og andre boliglignende miljøer;
 - Bed and Breakfast-miljøer
- Sørg for, at den spænding, der er angivet på typeskiltet, stemmer overens med netspændingen, før du tilslutter apparatet.
- Tilslut apparatet til en stikkontakt på mindst 10 ampere.
- Apparatets stik skal passe korrekt i stikkontakten. Stikproppen må ikke ændres. Brug ikke stikadaptere.
- Brug ikke apparatet, hvis kablet eller stikket er beskadiget.
- Hvis apparatets kabinet går i stykker, skal du straks afbryde apparatet fra lysnettet for at forhindre muligheden for elektrisk stød.
- Brug ikke apparatet, hvis det er faldet ned på gulvet, hvis der er synlige tegn på skader, eller hvis det har en lækage.
- Træk ikke i forsyningsledningen. Brug aldrig ledningen til at løfte, bære eller trække stikket ud af stikkontakten.
- Du må ikke vikle forsyningskablet rundt om apparatet.

- Kontroller forsyningsledningens tilstand. Beskadede eller sammenfiltrede kabler øger risikoen for elektrisk stød.
- Rør ikke ved stikket med våde hænder.
- Apparatet skal anvendes og placeres på en flad og stabil overflade.
- Placer ikke apparatet på varme overflader, f.eks. kogeplader, gasbrændere, ovne eller lignende.
- Sørg for at undgå, at apparatet starter ufrivilligt.
- Rør ikke ved nogen af apparatets bevægelige dele, mens det er i drift.
- Vær forsigtig efter at have brugt stopfunktionen på apparatet, da røremaskinen vil fortsætte med at bevæge sig som følge af sin egen mekaniske inert.
- Lad ikke apparatet være ude i regnvejrr eller udsættes for fugt. Hvis der kommer vand ind i apparatet, vil det øge risikoen for elektrisk stød.

BRUG OG PLEJE

- Træk apparatets forsyningsledning helt ud før hver brug.
- Brug ikke apparatet, hvis dets tilbehør ikke er korrekt monteret.
- Brug ikke apparatet, hvis det tilhører, der er monteret på apparatet, er defekt. Udskift dem straks.
- Brug ikke apparatet, hvis tænd/sluk-knappen ikke virker.
- Flyt ikke apparatet, mens det er i brug.
- Brug ikke apparatet, hvis det er tippet opad, og vend det ikke rundt.
- Forcer ikke apparatets arbejdskapacitet.
- Respekter niveauindikatoren på.
- Opbevar dette apparat uden for børns og/eller personer med fysisk, sensorisk eller nedsat mentalt niveau eller manglende erfaring og viden.
- Sørg for, at støv, snavs eller andre fremmedlegemer ikke blokerer apparatets ventilatorrist.
- Opbevar apparatet i god stand. Kontroller, at de bevægelige dele ikke er fejljusteret eller sidder fast, og sørg for, at der ikke er ødelagte dele eller uregelmæssigheder, der kan forhindre apparatet i at fungere korrekt.
- Brug apparatet og dets tilbehør og værktøj i overensstemmelse med denne vejledning under hensyntagen til arbejdsforholdene og det arbejde, der skal udføres. Hvis apparatet anvendes til andre formål end dem, der er tiltænkt, kan det føre til en farlig situation.
- Efterlad aldrig apparatet tilsluttet og uden opsyn, hvis det ikke er i brug. Dette sparer energi og forlænger apparatets levetid.
- Brug ikke apparatet i mere end 7 sekunder ad gangen. Brug ikke cyklusser på mere end 3 cyklusser. Når du bruger 3 cyklusser, skal du sørge for en hvileperiode

på mindst 5 minutter mellem hver cyklus. Apparatet må under ingen omstændigheder være i drift i længere tid end nødvendigt.

BESKRIVELSE

A	Antisplash-låg
B	Blade-stik
C	Skål
D	Valg af hastighed
E	Sikkerhedshåndtag
F	Piskeris
G	Mixer
H	Dejkroge

BRUGSANVISNING

FØR BRUG

- Sørg for, at alle produkternes emballage er fjernet.
- Før du bruger produktet første gang, skal du rengøre de dele, der kommer i kontakt med fødevarer, på den måde, der er beskrevet i afsnittet om «Rengøring».
- Forbered apparatet i overensstemmelse med den funktion, du ønsker at bruge.

BRUG

- Forlæng kablet helt, før du sætter det i stikket.
- Tilslut apparatet til lysnettet.
- Tryk sikkerhedshåndtaget (E) ned for at løfte maskinarmanen. (Fig. 1).
- Fastgør antisplash-låget (A) på maskinens arm, drej mod uret og kontrollér, at det sidder godt fast.
- Sæt skålen fast på bunden og lås den som angivet med pilen. (Fig. 2).
- Fastgør piskeriset (F), røremaskinen (G) eller dejkrogen (H) som ønsket i knivstikket, og drej mod uret, indtil det sidder godt fast. (Fig. 3).
- Tryk sikkerhedshåndtaget (E) nedad, mens du skubber maskinens arm nedad, indtil sikkerhedshåndtaget vender tilbage til udgangspositionen. (Fig. 4).
- Tænd for apparatet ved hjælp af hastighedsvælgeren.
- Vælg den ønskede hastighed.
- Arbejd med den mad, du vil behandle.
- For at undgå en voldsom opstart af standmixeren er det tilrådeligt at starte fra den laveste hastighedsposition. Når standmixeren er blevet tændt, skal du gradvist øge hastigheden til den ønskede position.

VALG AF HASTIGHED

- Hastighedskontrollen kan bruges til den ønskede funktion som beskrevet i afsnittet "Tilbehør".

NÅR DU ER FÆRDIG MED AT BRUGE APPARATET

- Stop apparatet ved at vælge position 0 på hastighedsvælgeren.
- Tryk på sikkerhedshåndtaget og løft maskinens arm.
- Tag skålen ud af bunden ved at dreje den mod uret.
- Tag apparatet ud af stikkontakten.
- Rengør apparatet.

TILBEHØR

TILBEHØR TIL PISKERIS (F)

- Dette tilbehør bruges til at piske fløde, piske æg, piskeflader, fedtfri svampe, marengs, cheesecakes, mousser og soufflés.
- Brug ikke dette tilbehør til tunge blandinger. (f.eks. flødefedt og sukker), da det kan beskadige apparatet.
- Ved hjælp af hastighedsvælgeren øges hastigheden gradvist til maksimal hastighed.
- Bemærk: Der må højst være 12 æg.

TILBEHØR TIL BLANDEREN (G)

- Dette tilbehør bruges til at blande mad, lave kiks, pasta og kartoffelmos.
- Cremer fedt og sukker: start på min. og øg gradvist til maksimum.
- Piskning af æg i flødeblandinger: fra 6 til maksimum.
- Foldning af mel, frugt: fra minimum til hastighed 1.
- Alle ingredienser til en kage: Start med den laveste hastighed og øg gradvist til den højeste.
- Gnid fedtstof i mel: fra minimum til hastighed 2.
- Det anbefales, at der anvendes mellemhastigheder fra 2-8, afhængigt af blandingstypen.

TILBEHØR TIL DEJKROGE (H)

- Dette tilbehør bruges til at ælte brød, pizzadej osv.
- Brug hastighedsvælgeren fra mindste hastighed og øg gradvist til hastighed 1.
- Brug ikke hastigheder på over 2.
- Bemærk: Den maksimale mængde mel er 800 g.
- Bemærk: Den maksimale mængde dej er 1200 g.
- Forslag: mel- og vandforhold (5:3).

SIKKERHED TERMISK BESKYTTER

- Apparatet er udstyret med en sikkerhedsanordning, som beskytter apparatet mod overophedning.
- Hvis apparatet slukker af sig selv og ikke tænder af sig selv igen, skal du afbryde det fra strømforsyningen og vente i ca. 15 minutter, før du tilslutter det igen. Hvis maskinen ikke starter igen, skal du søge autoriseret teknisk assistance.

RENGØRING

- Tag apparatet ud af stikkontakten, og lad det køle af, før du udfører en rengøringsopgave.
- Rengør udstyret med en fugtig klud med et par dråber opvaskemiddel, og tør det derefter.
- Brug ikke opløsningsmidler eller produkter med en sur eller basisk pH-værdi, f.eks. blegemiddel, eller slibemidler til rengøring af apparatet.
- Lad ikke vand eller anden væske komme ind i luftventilerne for at undgå skader på apparatets indre dele.
- Sænk aldrig apparatet ned i vand eller anden væske, og sæt det aldrig under rindende vand.
- Det er tilrådeligt at rengøre apparatet regelmæssigt og fjerne eventuelle madrester.
- Hvis apparatet ikke er i god stand til at være rent, kan dets overflade blive nedbrudt og uundgåeligt påvirke apparatets levetid og kan blive usikker at bruge.
- Ingen af delene af dette apparat er egnet til rengøring i opvaskemaskinen.
- Følgende dele kan vaskes i varmt sæbevand:
 - Antisplash-låg
 - Skål
 - Piskeris
 - Mixer
 - Dejkroge

SERVICE

- Enhver forkert brug eller manglende overholdelse af brugsanvisningen medfører, at garantien og producentens ansvar bortfalder.

UREGELMÆSSIGHEDER OG REPARATION

- Bring apparatet til en autoriseret teknisk supporttjeneste, hvis der opstår problemer. Forsøg ikke at afmontere eller reparere uden hjælp, da dette kan være farligt.

GARANTI OG TEKNISK ASSISTANCE

Dette produkt nyder anerkendelse og beskyttelse af den juridiske garanti i henhold til gældende lovgivning. For at håndhæve dine rettigheder eller interesser skal du henvende dig til en af vores officielle tekniske bistandstjenester.

Du kan finde den nærmeste ved at gå ind på følgende link: <https://www.blackanddecker.eu/>

Du kan også anmode om relaterede oplysninger ved at kontakte os.

Du kan downloade denne brugsanvisning og dens opdateringer på <https://www.blackanddecker.eu/>

FOR EU-PRODUKTVERSIONER OG/ELLER I TILFÆLDE AF, AT DET KRÆVES I DIT LAND PRODUKTETS ØKOLOGI OG GENANVENDELIGHED

- De materialer, som dette apparats emballage består af, indgår i et indsamlings-, klassificerings- og genanvendelsessystem. Hvis du ønsker at bortskaffe dem, skal du bruge de relevante offentlige containere for hver type materiale.
- Produktet indeholder ikke koncentrationer af stoffer, der kan betragtes som skadelige for miljøet.



Dette symbol betyder, at hvis du ønsker at bortskaffe produktet, når dets levetid er ophørt, skal du tage det til et godkendt affaldsmiddel til selektiv indsamling af affald af elektrisk og elektronisk udstyr (WEEE).

Dette apparat er i overensstemmelse med direktiv 2014/35/EU om lavspænding, direktiv 2014/30/EU om elektromagnetisk kompatibilitet, direktiv 2011/65/EU om begrænsning af anvendelsen af visse farlige stoffer i elektrisk og elektronisk udstyr og direktiv 2009/125/EF om krav til miljøvenligt design af energirelaterede produkter.

Black & Decker® og BLACK+DECKER™ og Black & Decker® og BLACK+DECKER™ logoerne er registrerede varemærker tilhørende The Black & Decker® Corporation og bruges under licens. Alle rettigheder forbeholdes. Importeret og distribueret af ENGINEERING AND TECHNOLOGY FOR LIFE, SL Avda. Barcelona s/n Oliana, 25790, Spain

STÅMIKSER BXKM1001

Kjære kunde,

Tusen takk for at du valgte å kjøpe et Black+Decker-merkeprodukt.

Takket være dens teknologi, design og drift og det faktum at den overgår de strengeste kvalitetsstandarder, kan en fullt tilfredsstillende bruk og lang produktlevetid sikres.

SIKKERHETSÅD OG ADVARSLER

- Les disse instruksjonene nøye før du slår på apparatet og ta vare på dem for fremtidig referanse. Unnlattelse av å følge og følge disse instruksjonene kan føre til en ulykke.
- Rengjør alle produktdele som kommer i kontakt med mat før bruk, som angitt i rengjøringsdelen.
- Dette apparatet skal ikke brukes av barn. Oppbevar apparatet og ledningen utilgjengelig for barn.
- Dette apparatet kan brukes av personer med reduserte fysiske, sensoriske eller mentale evner eller mangel på erfaring og kunnskap hvis de har fått tilsyn eller instruksjoner om bruk av apparatet på en sikker måte og hvis de forstår farene involvert.
- Barn bør være under tilsyn for å sikre at de ikke leker med apparatet.
- ADVARSEL: Misbruk av dette apparatet kan føre til potensiell skade. Det skal utvises forsiktighet ved håndtering av de skarpe skjærebledene, tømning av bollen og under rengjøring.

- Koble alltid apparatet fra strømforsyningen hvis det blir stående uten tilsyn og før montering, demontering eller rengjøring.
- Slå av apparatet og koble fra strømforsyningen før du bytter tilbehør eller nærmer deg dele som beveger seg under bruk.
- Hvis strømledningen er skadet, må den skiftes ut av produsenten, dennes servicerepresentant eller tilsvarende kvalifiserte personer for å unngå fare.
- Dette apparatet er beregnet for bruk i husholdninger og lignende bruksområder som:
 - personalkjøkkenområder i butikker, kontorer og andre arbeidsmiljøer;
 - gårdshus;
 - av kunder i hoteller, moteller og andre boligmiljøer;
 - miljøer av typen bed and breakfast
- Sørg for at spenningen som er angitt på merkelappen samsvarer med nettspenningen før du kobler til apparatet.
- Koble apparatet til en stikkontakt på minst 10 ampere.
- Apparatets støpsele må passe ordentlig inn i stikkontakten. Ikke endre støpselet. Ikke bruk pluggadaptere.
- Ikke bruk apparatet hvis kabelaen eller støpselet er skadet.
- Hvis apparatets kabinet går i stykker, koble apparatet fra strømmettet umiddelbart for å unngå muligheten for elektrisk støt.
- Ikke bruk apparatet hvis det har falt på gulvet, hvis det er synlige tegn på skade eller hvis det har lekkasje.
- Ikke trekk i strømledningen. Bruk aldri strømledningen til å løfte opp, bære eller trekke ut støpselet.
- Ikke pakk ledningen rundt apparatet.
- Sjekk tilstanden til strømledningen. Skadede eller sammenfiltrede kabler øker risikoen for elektrisk støt.
- Ikke berør støpselet med våte hender.
- Apparatet må brukes og plasseres på en flat, stabil overflate.

- Ikke plasser apparatet på varme overflater, som kokeplater, gassbrennere, ovner eller lignende.
- Pass på å unngå å starte apparatet ufrivillig.
- Ikke berør noen av apparatets bevegelige deler mens det er i drift.
- Utvis forsiktighet etter å ha brukt stoppoperasjonen på apparatet, siden bladet/bladene vil fortsette å bevege seg fra effekten av sin egen mekaniske treghet.
- Ikke la apparatet stå ute i regnet eller utsettes for fuktighet. Hvis vann kommer inn i apparatet, vil dette øke risikoen for elektrisk støt.

Bruk og stell

- Forleng apparatets strømledning helt før hver bruk.
- Ikke bruk apparatet hvis tilbehøret ikke er riktig montert.
- Ikke bruk apparatet hvis tilbehøret som er festet til det er defekt. Bytt dem umiddelbart.
- Ikke bruk apparatet hvis av/på-bryteren ikke virker.
- Ikke flytt apparatet mens det er i bruk.
- Ikke bruk apparatet hvis det er tippet opp og ikke snu det.
- Ikke tving apparatets arbeidskapasitet.
- Respekter MAX-nivåindikatoren.
- Oppbevar dette apparatet utilgjengelig for barn og/eller personer med fysisk, sensorisk eller redusert mental eller mangel på erfaring og kunnskap.
- Pass på at støv, skitt eller andre fremmedlegemer ikke blokkerer viftegrillen på apparatet.
- Hold apparatet i god stand. Kontroller at de bevegelige delene ikke er feiljustert eller sitter fast, og sørg for at det ikke er noen ødelagte deler eller uregelmessigheter som kan forhindre at apparatet fungerer som det skal.
- Bruk apparatet og dets tilbehør og verktøy i samsvar med disse instruksjonene, og ta hensyn til arbeidsforholdene og arbeidet som skal utføres. Bruk av apparatet til andre operasjoner enn de som er tiltenkt, kan føre til en farlig situasjon.
- La aldri apparatet være tilkoblet og uten tilsyn hvis det ikke er i bruk. Dette sparer energi og forlenger levetiden til apparatet.
- Ikke bruk apparatet i mer enn 7 sekunder om gangen. Ikke bruk sykluser på mer enn 3 sykluser. Ved bruk av 3 sykluser, la en hvileperiode på minst 5 minutter mellom hver syklus. Under ingen omstendigheter skal apparatet betjenes i mer tid enn nødvendig.

BESKRIVELSE

- A Antisprut lokk
B Knivkontakt

- C Bolle
D Hastighetsvelger
E Sikkerhetsspak
F Visp
G Mixer
H Deigkroker

INSTRUKSJONER FOR BRUK

FØR BRUK

- Forsikre deg om at alle produktene emballasje er fjernet.
- Før du bruker produktet for første gang, må du rengjøre delene som kommer i kontakt med mat på den måten som er beskrevet i avsnittet om «Rengjøring».
- Forbered apparatet i henhold til funksjonen du ønsker å bruke.

SLITT

- Forleng kablen helt før du kobler den til.
- Koble apparatet til strømmettet.
- Trykk ned sikkerhetsspaken (E) for å løfte maskinarmen. (Fig. 1).
- Fest antisprutlokket (A) på maskinens arm, vri mot klokken og kontroller at det sitter godt fast.
- Fest bollen til basen og lås den som pilspissen angir. (Fig. 2).
- Fest visp (F), mikser (G) eller deigkrok (H) etter ønske i knivkoblingen og vri mot klokken til den sitter godt fast. (Fig. 3).
- Trykk ned sikkerhetsspaken (E) mens du skyver ned maskinens arm til sikkerhetsspaken går tilbake til utgangsposisjonen. (Fig. 4).
- Slå på apparatet ved hjelp av hastighetsvelgeren.
- Velg ønsket hastighet.
- Arbeid med maten du ønsker å bearbeide.
- For å unngå en voldsom oppstart av stativmikseren, anbefales det å starte fra laveste hastighetsposisjon. Når stativmikseren er slått på, øker du hastigheten gradvis til ønsket posisjon.

HASTIGHETSVELGER

- Hastighetskontrollen kan brukes til ønsket funksjon som beskrevet i avsnittet «Tilbehør».

NÅR DU ER FERDIG MED Å BRUKE APPARATET

- Stopp apparatet ved å velge posisjon 0 på hastighetsvelgeren.
- Trykk på sikkerhetsspaken og løft maskinens arm.

- Ta ut bollen fra bunnen, vri mot klokken.
- Koble apparatet fra strømmettet.
- Rengjør apparatet.

TILBEHØR

VISP TILBEHØR (F)

- Dette tilbehøret brukes til å piske fløte, piske egg, rører, fettfrie marengs, marengs, ostekaker, mousses og suf-fléer.
- Ikke bruk dette tilbehøret til tunge blandinger. (f.eks. fløtefett og sukker), da det kan skade apparatet.
- Bruk av hastighetsvelger øker gradvis til maksimal hastighet.
- Merk: maksimalt antall egg er 12.

MIKSERTILBEHØR (G)

- Dette tilbehøret brukes til å blande mat, lage kjeks, pasta, potetmos.
- Kremer fett og sukker: start på min, øk gradvis til maksimum.
- Pisk egg til kremede blandinger: fra 6 til maks.
- Brett mel, frukt: fra minimum til hastighet 1.
- Alle ingrediensene til en kake: start fra minimum hastighet og øk gradvis til maksimum.
- Gni fett inn i mel: fra minimum til hastighet 2.
- Det anbefales å bruke mellomhastigheter fra 2-8, avhengig av type blandinger.

DEIGKROK TILBEHØR (H)

- Dette tilbehøret brukes til elting av brød, pizzadeig osv.
- Bruk hastighetsvelgeren fra minimum hastighet, øk gradvis til hastighet 1.
- Ikke bruk hastigheter høyere enn 2.
- Merk: maksimal mengde mel er 800 g.
- Merk: maksimal mengde deig er 1200 g.
- Forslag: forhold mellom mel og vann (5:3).

SIKKERHETSTERMISK BESKYTTELSE

- Apparatet har en sikkerhetsanordning, som beskytter apparatet mot overoppheting.
- Hvis apparatet slår seg av og ikke slår seg på igjen, koble det fra strømmettet og vent i ca. 15 minutter før du kobler det til igjen. Hvis maskinen ikke starter igjen, søk autorisert teknisk assistanse.

RENGJØRING

- Koble apparatet fra strømmettet og la det avkjøles før du foretar noen form for rengjøring.
- Rengjør utstyret med en fuktig klut med noen dråper oppvaskmiddel og tørk det deretter.
- Ikke bruk løsemidler eller produkter med sur eller basisk pH som blekemiddel eller skuremidler til rengjøring av apparatet.
- Ikke la vann eller andre væsker komme inn i ventilasjonsåpningene for å unngå skade på apparatets indre deler.
- Apparatet må aldri senkes ned i vann eller annen væske eller plasseres under rennende vann.
- Det anbefales å rengjøre apparatet regelmessig og fjerne all mat som er igjen.
- Hvis apparatet ikke er i god stand til renhet, kan overflaten forringes og ubønhørlig påvirke varigheten av apparatets levetid og kan bli utrygg å bruke.
- Ingen av delene av dette apparatet er egnet for rengjøring i oppvaskmaskin.
- Følgende deler kan vaskes i varmt såpevann:
 - Antisprut lokk
 - Bolle
 - Visp
 - Mixer
 - Deigkroker

SERVICE

- Eventuelt misbruk eller unnlatelse av å følge bruksanvisningen gjør garantien og produsentens ansvar ugyldig.

ANOMALIER OG REPARASJON

- Ta apparatet til en autorisert teknisk supporttjeneste hvis det oppstår problemer. Ikke prøv å demontere eller reparere uten hjelp, da dette kan være farlig.

GARANTI OG TEKNISK HJELP

Dette produktet har anerkjennelse og beskyttelse av den juridiske garantien i samsvar med gjeldende lovgivning. For å håndheve dine rettigheter eller interesser må du gå til noen av våre offisielle tekniske assistansetjenester.

Du finner den nærmeste ved å gå til følgende nettløse: <https://www.blackanddecker.eu/>

Du kan også be om relatert informasjon ved å kontakte oss.

Du kan laste ned denne bruksanvisningen og dens oppdateringer på <https://www.blackanddecker.eu/>

FOR EU-PRODUKTVERSJONER OG/ELLER I TILFELLE DET BLIR BEDT OM I DITT LAND

ØKOLOGI OG RESIRKULERBARHET AV PRODUKTET

- Materialene som emballasjen til dette apparatet består av, er inkludert i et innsamlings-, klassifiserings- og resirkuleringssystem. Skulle du ønske å avhende dem, bruk passende offentlige containere for hver type materiale.
- Produktet inneholder ikke konsentrasjoner av stoffer som kan anses som skadelige for miljøet.



Dette symbolet betyr at i tilfelle du ønsker å avhende produktet når arbeidslivet er avsluttet, ta det med til et autorisert avfallsmiddel for selektiv innsamling av elektrisk og elektronisk avfall (WEEE).

Dette apparatet overholder direktiv 2014/35/EU om lavspenning, direktiv 2014/30/EU om elektromagnetisk kompatibilitet, direktiv 2011/65/EU om restriksjoner i bruk av visse farlige stoffer i elektrisk og elektronisk utstyr og direktiv 2009/125/EF om økodesignkrav for energirelaterte produkter.

Black & Decker® og BLACK+DECKER™ og Black & Decker® og BLACK+DECKER™ logoene er registrerte varemerker for The Black & Decker® Corporation og brukes under lisens. Alle rettigheter forbeholdt. Importert og distribuert av ENGINEERING AND TECHNOLOGY FOR LIFE, SL Avda. Barcelona s/n Oliana, 25790, Spain

STATIV MIXER BXKM1001

Kära kund,

Tack för att du har valt att köpa en produkt av märket Black+Decker.

Tack vare dess teknik, design och funktion och det faktum att den överträffar de strängaste kvalitetsstandarderna kan man vara säker på en helt tillfredsställande användning och lång livslängd för produkten.

SÄKERHETSÅD OCH VARNINGAR

- Läs dessa anvisningar noggrant innan du sätter igång apparaten och förvara dem för framtida referens. Om du inte följer och iakttar dessa anvisningar kan det leda till en olycka.
- Rengör alla delar av produkten som kommer att komma i kontakt med livsmedel enligt anvisningarna i avsnittet "Rengöring" före användning.
- Denna apparat får inte användas av barn. Håll apparaten och dess sladd utom räckhåll för barn.
- Denna apparat kan användas av personer med nedsatt fysisk, sensorisk eller mental förmåga eller bristande erfarenhet och kunskap om de har fått tillsyn eller instruktioner om hur apparaten ska användas på ett säkert sätt och om de förstår riskerna.
- Barn bör övervakas så att de inte leker med apparaten.
- **VARNING:** Felaktig användning av den här apparaten kan leda till potentiella skador. Försiktighet ska iakttas vid hantering av de vassa skärbladen, vid tömning av skålen och vid rengöring.

- Koppla alltid bort apparaten från strömmen om den lämnas obevakad och före montering, demontering eller rengöring.
- Stäng av apparaten och koppla bort strömmen innan du byter tillbehör eller närmar dig delar som rör sig vid användning.
- Om sladden är skadad måste den bytas ut av tillverkaren, dess serviceagent eller liknande kvalificerade personer för att undvika fara.
- Den här apparaten är avsedd att användas i hushåll och liknande tillämpningar som t.ex:
 - personalköksutrymmen i butiker, kontor och andra arbetsmiljöer;
 - gårdshus;
 - av kunder på hotell, motell och andra bostadsområden;
 - Bed and breakfast-miljöer.
- Kontrollera att den spänning som anges på märkskylten stämmer överens med nätspänningen innan du kopplar in apparaten.
- Anslut apparaten till ett eluttag på minst 10 ampere.
- Apparatsens stickpropp måste passa ordentligt i nätuttaget. Ändra inte kontakten. Använd inte stickproppsadapterar.
- Använd inte apparaten om kabeln eller kontakten är skadad.
- Om apparatens hölje går sönder, koppla omedelbart bort apparaten från elnätet för att förhindra risken för en elektrisk stöt.
- Använd inte apparaten om den har fallit ner på golvet, om det finns synliga tecken på skador eller om det finns ett läckage.
- Dra inte i nätsladden. Använd aldrig nätsladden för att lyfta upp, bära eller koppla ur apparaten.
- Linda inte nätsladden runt apparaten.
- Kontrollera strömsladdens tillstånd. Skadade eller trassliga kablar ökar risken för elektriska stötar.

- Rör inte kontakten med våta händer.
- Apparaten måste användas och placeras på en plan, stabil yta.
- Placera inte apparaten på heta ytor, t.ex. kokplattor, gasbrännare, ugnar eller liknande.
- Var försiktig så att du inte startar apparaten ofrivilligt.
- Rör inte vid någon av apparatens rörliga delar när apparaten är i drift.
- Var försiktig efter att ha använt stoppfunktionen på apparaten, eftersom mixern fortsätter att röra sig på grund av sin egen mekaniska tröghet.
- Låt inte apparaten stå ute i regn eller utsättas för fukt. Om vatten kommer in i apparaten ökar risken för elektrisk stöt.

ANVÄNDNING OCH SKÖTSEL

- Dra ut apparatens nätsladd helt före varje användning.
- Använd inte apparaten om tillbehören inte är korrekt monterade.
- Använd inte apparaten om de tillbehör som är monterade på den är defekta. Byt ut dem omedelbart.
- Använd inte apparaten om av- och påslagsknappen inte fungerar.
- Flytta inte apparaten när den används.
- Använd inte apparaten om den är tippad uppåt och vänd inte på den.
- Tvinga inte apparatens arbetskapacitet.
- Respektera indikatorn för MAX-nivån.
- Förvara apparaten utom räckhåll för barn och/eller personer med fysiska, sensoriska eller nedsatt mental förmåga eller bristande erfarenhet och kunskap.
- Se till att damm, smuts eller andra främmande föremål inte blockerar fläktgallret på apparaten.
- Håll apparaten i gott skick. Kontrollera att de rörliga delarna inte är feljusterade eller fastnar och se till att det inte finns några trasiga delar eller anomalier som kan hindra apparaten från att fungera korrekt.
- Använd apparaten och dess tillbehör och verktyg i enlighet med denna bruksanvisning, med hänsyn till arbetsförhållandena och det arbete som ska utföras. Användning av apparaten för andra operationer än de avsedda kan resultera i en farlig situation.
- Lämnna aldrig apparaten ansluten och oövervakad om den inte används. Detta sparar energi och förlänger apparatens livslängd.
- Använd inte apparaten i mer än 7 sekunder åt gången. Använd inte cykler på mer än 3 cykler. Om du använder tre cykler ska du tillåta en viloperiod på minst 5 minuter mellan varje cykel. Under inga omständigheter får apparaten användas längre tid än nödvändigt.

BESKRIVNING

A	Antistänk lock
B	Bladkontakt
C	Skål
D	Vredet för att välja hastighet
E	Säkerhetshandtag
F	Visp
G	Mixer
H	Degkrokar

BRUKSANVISNINGAR

FÖRE ANVÄNDNING

- Kontrollera att alla produkters förpackningar har avlägsnats.
- Innan du använder produkten för första gången ska du rengöra de delar som kommer i kontakt med livsmedel på det sätt som beskrivs i avsnittet om "Rengöring".
- Förbered apparaten enligt den funktion du vill använda.

ANVÄNDNING

- Dra ut kabeln helt innan du ansluter den.
- Anslut apparaten till elnätet.
- Tryck ner säkerhetsspaken (E) för att lyfta maskinarmen. (Fig. 1).
- Fäst antistänklöcket (A) på maskinens arm, vrid moturs och kontrollera att det sitter ordentligt fast.
- Sätt fast skålen på basen och lås den på det sätt som pilspetsen visar. (Fig. 2).
- Fäst visp (F), mixer (G) eller degkrok (H) enligt önskemål i bladkopplingen och vrid moturs tills den sitter ordentligt fast. (Fig. 3).
- Tryck ner säkerhetsspaken (E) samtidigt som du trycker ner maskinens arm tills säkerhetsspaken återgår till sitt utgångsläge. (Fig. 4).
- Slå på apparaten med hjälp av hastighetsväljaren.
- Välj önskad hastighet.
- Arbeta med den mat du vill bearbeta.
- För att undvika att stativblandaren startar för snabbt är det lämpligt att börja med lägsta hastighet. När stativblandaren har slagits på ökar du successivt hastigheten till önskat läge.

VREDET FÖR ATT VÄLJA HASTIGHET

- Hastighetskontrollen kan användas för önskad funktion enligt beskrivningen i avsnittet "Tillbehör".

NÄR DU HAR ANVÄNT APPARATEN FÄRDIGT

- Stanna apparaten genom att välja läge 0 på hastighetsväljaren.
- Tryck på säkerhetsspaken och lyft maskinens arm.
- Ta ut skålen från basen genom att vrida den moturs.
- Koppla ur apparaten från elnätet.
- Rengör apparaten.

TILLBEHÖR

VISPTILLBEHÖR (F)

- Det här tillbehöret används för att vispa grädde, slå ägg, smet, fettfria svampar, marängar, cheesecakes, mousser och sufflés.
- Använd inte detta tillbehör för tunga blandningar. (t.ex. gräddade fett och socker) eftersom det kan skada apparaten.
- Användning av hastighetsväljaren ökar gradvis till maximal hastighet.
- Obs: maximalt antal ägg är 12.

BLANDARTILLBEHÖR (G)

- Detta tillbehör används för att blanda mat, göra kex, pasta, potatismos.
- Creaming fett och socker: börja på min, öka gradvis till max.
- Vispa ägg i gräddblandningar: från 6 till max.
- Vikmjöl, frukt: från minimum till hastighet 1.
- Alla ingredienser till en tårta: börja från lägsta hastighet och öka gradvis till max.
- Gnid in fett i mjöl: från minimum till hastighet 2.
- Det rekommenderas att mellanhastigheter används från 2-8, beroende på typ av blandningar.

TILLBEHÖR FÖR DEGKROK (H)

- Det här tillbehöret används för att knåda bröd, pizzadeg osv.
- Använd hastighetsväljaren från lägsta hastighet, öka gradvis till hastighet 1.
- Använd inte högre hastigheter än 2.
- Obs: maximal mängd mjöl är 800 g.
- Obs: maximal degmängd är 1200 g.
- Förslag: förhållandet mjöl och vatten (5:3).

SÄKERHET TERMISKT SKYDD

- Apparaten har en säkerhetsanordning som skyddar apparaten från överhettning.

- Om apparaten stänger av sig själv och inte slår på sig själv igen, koppla ur den från eluttaget och vänta i cirka 15 minuter innan du ansluter den igen. Om maskinen inte startar igen, sök auktoriserad teknisk hjälp.

RENGÖRING

- Koppla ur apparaten från elnätet och låt den svalna innan du påbörjar någon rengöringsåtgärd.
- Rengör utrustningen med en fuktig trasa med några droppar diskmedel och torka den sedan.
- Använd inte lösningsmedel eller produkter med surt eller basiskt pH-värde, t.ex. blekmedel, eller slipmedel för att rengöra apparaten.
- Låt inte vatten eller någon annan vätska komma in i luftventilerna för att undvika skador på apparatens inre delar.
- Nedsänk aldrig apparaten i vatten eller någon annan vätska och placera den aldrig under rinnande vatten.
- Det är tillrådligt att rengöra apparaten regelbundet och ta bort all mat som finns kvar.
- Om apparaten inte är i gott skick av renlighet kan dess yta försämrats och obönhörigen påverka varaktigheten av apparatens användbara livslängd och kan bli osäker att använda.
- Ingen av delarna av denna apparat är lämpliga för rengöring i diskmaskin.
- Följande delar kan tvättas i varmt tvålatten:
 - Antistänk lock
 - Skål
 - Visp
 - Mixer
 - Degkrokar

SERVICE

- Vid felaktig användning eller underlåtenhet att följa bruksanvisningarna upphör garantin och tillverkarens ansvar att gälla.

AVVIKELSER OCH REPARATION

- Ta apparaten till en auktoriserad teknisk supporttjänst om problem uppstår. Försök inte demontera eller reparera utan hjälp, eftersom det kan vara farligt.

GARANTI OCH TEKNISKT STÖD

Denna produkt åtnjuter erkännande och skydd av den lagliga garantin i enlighet med gällande lagstiftning. För att upprätthålla dina rättigheter eller intressen måste du gå till någon av våra officiella tekniska assistanstjänster.

Du kan hitta den närmaste genom att gå in på följande länk: <https://www.blackanddecker.eu/>

Du kan också begära relaterad information genom att kontakta oss.

Du kan ladda ner denna bruksanvisning och dess uppdateringar på <https://www.blackanddecker.eu/>.

FÖR EU-PRODUKTVERSIONER OCH/ELLER I DET FALL DET KRÄVS I DITT LAND PRODUKTENS EKOLOGI OCH ÅTERVINNINGSBARHET

- De material som förpackningen till denna apparat består av ingår i ett system för insamling, klassificering och återvinning. Om du vill göra dig av med dem ska du använda lämpliga offentliga behållare för varje typ av material.
- Produkten innehåller inga koncentrationer av ämnen som kan anses vara skadliga för miljön.



Denna symbol innebär att om du vill göra dig av med produkten när dess livslängd är slut, ska du lämna den till en auktoriserad avfallshanteringsfirma för selektiv insamling av avfall av elektrisk och elektronisk utrustning (WEEE).

Den här apparaten överensstämmer med direktiv 2014/35/EU om lågspänning, direktiv 2014/30/EU om elektromagnetisk kompatibilitet, direktiv 2011/65/EU om begränsning av användningen av vissa farliga ämnen i elektriska och elektroniska produkter och direktiv 2009/125/EG om krav på ekodesign för energirelaterade produkter.

Black & Decker® och BLACK+DECKER™ och Black & Decker® och BLACK+DECKER™ logotyperna är registrerade varumärken som tillhör The Black & Decker® Corporation och används under licens. Alla rättigheter förbehållna. Importerad och distribuerad av ENGINEERING AND TECHNOLOGY FOR LIFE, SL Avda. Barcelona s/n Oliana, 25790, Spain

SEISONTASEKOITIN BXKM1001

Hyvä asiakas,

Suuret kiitokset siitä, että valitsit Black+Decker-merkkisen tuotteen.

Sen tekniikan, suunnittelun ja toiminnan sekä sen ansiosta, että se ylittää tiukimmat laatuvaatimukset, voidaan taata täysin tyydyttävä käyttö ja pitkä käyttöikä.

TURVALLISUUSOHJEET JA VAROITUKSET

- Lue nämä ohjeet huolellisesti ennen laitteen käynnistämistä ja säilytä ne myöhempää käyttöä varten. Näiden ohjeiden noudattamatta jättäminen ja noudattamatta jättäminen voi johtaa onnettomuuteen.
- Puhdista kaikki tuotteen osat, jotka joutuvat kosketuksiin elintarvikkeiden kanssa, kuten kohdassa "Puhdistus" on esitetty, ennen käyttöä.
- Lapset eivät saa käyttää tätä laitetta. Pidä laite ja sen johto lasten ulottumattomissa.
- Tätä laitetta voivat käyttää henkilöt, joilla on heikentyneet fyysiset, sensoriset tai henkiset kyvyt tai joilla ei ole kokemusta tai tietoa, jos heitä on valvottu tai opastettu laitteen turvallisesta käytöstä ja jos he ymmärtävät siihen liittyvät vaarat.
- Lapsia on valvottava sen varmistamiseksi, etteivät he leiki laitteella.
- VAROITUS: Tämän laitteen väärinkäyttö voi johtaa mahdollisiin loukkaantumisiin. Teräviä leikkuuteriä

käsiteltäessä, kulhoa tyhjennettäessä ja puhdistettaessa on noudatettava varovaisuutta.

- Irrota laite aina sähköverkosta, jos se jätetään ilman valvontaa ja ennen laitteen kokoamista, purkamista tai puhdistamista.
- Kytke laite pois päältä ja irrota se virtalähteestä, ennen kuin vaihdat lisävarusteita tai lähestyt osia, jotka liikkuvat käytössä.
- Jos syöttöjohto on vaurioitunut, valmistajan, sen huoltoedustajan tai vastaavalla tavalla pätevän henkilön on vaihdettava se vaaran välttämiseksi.
- Tämä laite on tarkoitettu käytettäväksi kotitalouksissa ja vastaavissa sovelluksissa, kuten:
 - henkilökunnan keittiötilat kauppoissa, toimistoissa ja muissa työympäristöissä;
 - maatilojen taloissa;
 - asiakkaat hotelleissa, motelleissa ja muissa asuinympäristöissä;
 - bed and breakfast -tyyppisissä ympäristöissä
- Varmista, että arvokilvessä ilmoitettu jännite vastaa verkkojännitettä ennen laitteen kytkemistä.
- Kytke laite pistorasiaan, jonka nimellisarvo on vähintään 10 ampeeria.
- Laitteen pistokkeen on sovittava kunnolla verkkopistorasiaan. Älä muuta pistoketta. Älä käytä pistokesovittimia.
- Älä käytä laitetta, jos kaapeli tai pistoke on vaurioitunut.
- Jos laitteen kotelo rikkoutuu, irrota laite välittömästi sähköverkosta sähköiskun välttämiseksi.
- Älä käytä laitetta, jos se on pudonnut lattialle, jos siinä on näkyviä merkkejä vaurioista tai jos siinä on vuoto.
- Älä vedä syöttöjohdosta. Älä koskaan käytä syöttöjohtoa laitteen nostamiseen, kantamiseen tai irrottamiseen.

- Älä kierrä syöttöjohtoa laitteen ympärille.
- Tarkista syöttöjohdon kunto. Vaurioituneet tai sotkuneet kaapelit lisäävät sähköiskun vaaraa.
- Älä koske pistokkeeseen märin käsin.
- Laitetta on käytettävä ja se on asetettava tasaiselle, vakaalle alustalle.
- Älä aseta laitetta kuumille pinnoille, kuten keittotasoille, kaasupolttimille, uuneille tai vastaaville.
- Varo, ettei laite käynnisty tahattomasti.
- Älä koske mihinkään laitteen liikkuviin osiin sen ollessa toiminnassa.
- Noudata varovaisuutta sen jälkeen, kun olet käyttänyt laitteen pysäytystoimintoa, koska sekoitin jatkaa liikkuistaan oman mekaanisen inertiansa vaikutuksesta.
- Älä jätä laitetta ulos sateeseen tai alltiiksi kosteudelle. Jos laitteeseen pääsee vettä, se lisää sähköiskun vaaraa.

KÄYTTÖ JA HOITO

- Vedä laitteen syöttöjohto kokonaan ulos ennen jokaista käyttökertaa.
- Älä käytä laitetta, jos sen lisävarusteita ei ole asennettu oikein.
- Älä käytä laitetta, jos siihen kiinnitetyt lisävarusteet ovat viallisia. Vaihda ne välittömästi.
- Älä käytä laitetta, jos on/off-kytkin ei toimi.
- Älä siirrä laitetta käytön aikana.
- Älä käytä laitetta, jos se on kallistunut ylöspäin, äläkä käännä sitä ympäri.
- Älä pakota laitteen työkykyä.
- Kunnoita tasonilmaisinta.
- Säilytä tätä laitetta lasten ja/tai henkilöiden, joilla on fyysisiä, aistillisia tai henkisiä rajoitteita tai kokemuksen ja tiedon puutetta, ulottumattomissa.
- Varmista, että pöly, lika tai muut vieraat esineet eivät tuki laitteen tuulettimen ritilää.
- Pidä laite hyvässä kunnossa. Tarkista, että liikkuvat osat eivät ole väärässä asennossa tai juuttuneet, ja varmista, että laitteessa ei ole rikkoutuneita osia tai poikkeavuuksia, jotka voivat estää laitteen oikean toiminnan.
- Käytä laitetta ja sen lisävarusteita ja työkaluja näiden ohjeiden mukaisesti ottaen huomioon työskentelyolosuhteet ja suoritettavat työt. Jos laitetta käytetään muuhun kuin tarkoitettuun toimintaan, seurauksena voi olla vaaratilanne.
- Älä koskaan jätä laitetta kytkettynä ja ilman valvontaa, jos se ei ole käytössä. Tämä säästää energiaa ja pidentää laitteen käyttöikää.
- Älä käytä laitetta yli 7 sekuntia kerrallaan. Älä käytä yli 3 jakson jaksoja. Kun käytät kolmea sykliä, anna jokaisen syklin välissä olla vähintään 5 minuutin lepoaika. Laitetta

ei saa missään tapauksessa käyttää pidempään kuin on tarpeen.

KUVAUS

A	Antisplash-kansi
B	Teräliitin
C	Kulho
D	Nopeuden valitsin
E	Turvavipu
F	Vispilä
G	Mixer
H	Taikinakoukku

KÄYTTÖOHJEET

ENNEN KÄYTTÖÄ

- Varmista, että kaikki tuotteiden pakkaukset on poistettu.
- Puhdista ennen tuotteen ensimmäistä kertaa käyttämistä osat, jotka joutuvat kosketuksiin elintarvikkeiden kanssa, "Puhdistus"-osio kuvatulla tavalla.
- Valmisteile laite sen toiminnon mukaan, jota haluat käyttää.

KÄYTTÄ

- Pidennä kaapeli kokonaan ennen sen kytkemistä.
- Kytke laite sähköverkkoon.
- Nosta koneen varsi painamalla turvavipu (E) alas. (Kuva 1).
- Kiinnitä suojus (A) koneen varteen, käännä vastapäivään ja tarkista, että se on hyvin kiinni.
- Kiinnitä kulho alustaan ja lukitse se nuolen osoittamalla tavalla. (Kuva 2).
- Kiinnitä vatkein (F), sekoitin (G) tai taikinakoukku (H) halutulla tavalla terien liitäntään ja käännä vastapäivään, kunnes se pysyy hyvin paikallaan. (Kuva 3).
- Paina turvavipua (E) alaspäin samalla kun työnät koneen käsivartta alaspäin, kunnes turvavipu palaa alkuasentoonsa. (Kuva 4).
- Kytke laite päälle nopeudenvälitsimen avulla.
- Valitse haluttu nopeus.
- Työskentele käsiteltävien elintarvikkeiden kanssa.
- Jotta seisontasekoitin ei käynnistyisi voimakkaasti, on suositeltavaa aloittaa pienimmällä nopeusasenolla. Kun sauvasekoitin on kytketty päälle, nosta nopeutta asteittain haluttuun asentoon.

NOPEUDEN VALITSIN

- Nopeudensäädintä voidaan käyttää haluttuun toimintoon kohdassa "Lisävarusteet" kuvatulla tavalla.

KUN OLET LOPETTANUT LAITTEEN KÄYTÖN

- Pysäytä laite valitsemalla nopeudenvalitsimesta asento 0.
- Paina turvavipua ja nosta koneen varsi.
- Ota kulho irti alustasta kääntämällä sitä vastapäivään.
- Irrota laite sähköverkosta.
- Puhdista laite.

LISÄVARUSTEET

VATKAIMEN LISÄVARUSTE (F)

- Tätä lisävarustetta käytetään kerman vatkaamiseen, kananmunien vatkaamiseen, taikinoiden, rasvattomien sienien, marenkien, juustokakkujen, moussejen ja kohokaiden vatkaamiseen.
- Älä käytä tätä lisävarustetta raskaille seoksille. (esim. rasvan ja sokerin kermavaahto), koska se voi vahingoittaa laitetta.
- Käytämällä nopeudenvalitsinta nousee vähitellen maksiminopeuteen.
- Huomautus: munien enimmäismäärä on 12.

SEKOITTIMEN LISÄVARUSTE (G)

- Tätä lisävarustetta käytetään ruoan sekoittamiseen, keksien, pastan ja perunamuusin valmistukseen.
- Rasvan ja sokerin kermavaahto: aloita min, lisää vähitellen maksimiin.
- Munien vatkaaminen kermaseoksiin: 6:sta enintään.
- Jauhojen ja hedelmien taittelu: vähimmäisnopeudesta nopeuteen 1.
- Kaikki kakun ainekset: aloita pienimmältä nopeudelta ja nosta vähitellen maksiminopeuteen.
- Rasvan hierominen jauhoihin: vähimmäisnopeudesta nopeuteen 2.
- Suositeltavaa on, että käytetään keskinopeuksia 2-8 sekoitustyyppistä riippuen.

TAIKINAKOUKKU LISÄVARUSTE (H)

- Tätä lisävarustetta käytetään leivän, pizzataikinan jne. vaivaamiseen.
- Nosta nopeudenvalitsimella vähimmäisnopeudesta vähitellen nopeuteen 1.
- Älä käytä nopeuksia yli 2.
- Huomautus: jauhojen enimmäismäärä on 800 grammaa.
- Huomautus: taikinan enimmäismäärä on 1200 grammaa.
- Ehdotus: jauhojen ja veden suhde (5:3).

TURVALLINEN LÄMPÖSUOJA

- Laitteessa on turvalaite, joka suojaa laitetta ylikuumemiselta.
- Jos laite kytkeytyy itsestään pois päältä eikä kytkeydy uudelleen päälle, irrota se verkkovirrasta ja odota noin 15 minuuttia ennen kuin kytket sen uudelleen. Jos kone ei käynnisty uudelleen, pyydä valtuutettua teknistä apua.

PUHDISTUS

- Irrota laite verkkovirrasta ja anna sen jäähtyä ennen puhdistustoimenpiteisiin ryhtymistä.
- Puhdista laite kostealla liinalla, johon on lisätty muutama tippa pesuainetta, ja kuivaa se sitten.
- Älä käytä laitteen puhdistamiseen liuottimia tai tuotteita, joiden pH-arvo on hapan tai emäksinen, kuten valkaisuainetta, tai hankaavia tuotteita.
- Älä päästä vettä tai muuta nestettä tuuletusaukkoihin, jotta laitteen sisäosat eivät vaurioidu.
- Älä koskaan upota laitetta veteen tai muuhun nesteeseen tai aseta sitä juoksevan veden alle.
- Laite on suositeltavaa puhdistaa säännöllisesti ja poistaa mahdolliset ruokajäämät.
- Jos laite ei ole hyvässä puhtauskunnossa, sen pinta voi rapistua ja vaikuttaa väijäämättä laitteen käyttöikään ja siitä voi tulla vaarallinen käyttää.
- Kumpikaan tämän laitteen osista ei sovellu puhdistettavaksi astianpesukoneessa.
- Seuraavat osat voidaan pestä kuumassa saippuvedessä:
 - Antisplash-kansi
 - Kulho
 - Vispiä
 - Mixer
 - Taikinakoukut

PALVELU

- Väärinkäyttö tai käyttöohjeiden noudattamatta jättäminen mitätöi takuun ja valmistajan vastuun.

POIKKEAMAT JA KORJAUS

- Vie laite valtuutettuun tekniseen tukipalveluun, jos ongelmia ilmenee. Älä yritä purkaa tai korjata laitetta ilman apua, sillä se voi olla vaarallista.

TAKUU JA TEKNINEN APU

Tämä tuote nauttii voimassa olevan lainsäädännön mukaisen lakisääteisen takuun tunnustusta ja suojaa. Jos haluat valvoa oikeuksiasi tai etujasi, sinun on käännettävä jonkin virallisen teknisen avun palvelumme puoleen.

Löydät lähimmän löytöpaikan seuraavasta linkistä: <https://www.blackanddecker.eu/>.

Voit myös pyytää lisätietoja ottamalla meihin yhteyttä.

Voit ladata tämän käyttöohjeen ja sen päivitykset osoitteesta <https://www.blackanddecker.eu/>.

EU-TUOTEVERSIOIDEN OSALTA JA/TAI SIINÄ TAPAUKSESSA, ETTÄ SITÄ VAADITAAN MAASSASI TUOTTEEN EKOLOGISUUS JA KIERRÄTETTÄVYYS

- Materiaalit, joista tämän laitteen pakkaus koostuu, kuuluvat keräys-, luokitus- ja kierrätysjärjestelmään. Jos haluat hävittää ne, käytä kullekin materiaalityypille sopivia julkisia astioita.
- Tuote ei sisällä pitoisuksia aineita, joita voitaisiin pitää ympäristölle haitallisina.



Tämä symboli tarkoittaa, että jos haluat hävittää tuotteen sen käyttöön päätyttyä, vie se valtuutetulle sähkö- ja elektroniikkalaiteromun (WEEE) valikoivaan keräykseen.

Tämä laite on pienjännitedirektiivin 2014/35/EU, sähkömagneettista yhteensopivuutta koskevan direktiivin 2014/30/EU, tiettyjen vaarallisten aineiden käytön rajoittamisesta sähkö- ja elektroniikkalaitteissa annetun direktiivin 2011/65/EU ja energiaan liittyvien tuotteiden ekologiselle suunnittelulle asetettavista vaatimuksista annetun direktiivin 2009/125/EY mukainen.

Black & Decker® ja BLACK+DECKER™ sekä Black & Decker®- ja BLACK+DECKER™-logot ovat The Black & Decker® Corporationin rekisteröityjä tavaramerkkejä, ja niitä käytetään lisenssillä. Kaikki oikeudet pidätetään. Tuojana ja jakelijana ENGINEERING AND TECHNOLOGY FOR LIFE, S.L. Avda. Barcelona s/n Oliana, 25790, Spain

STANDLI MIKSER BXKM1001

Değerli müşterimiz,

Black+Decker marka bir ürün satın almayı tercih ettiğiniz için çok teşekkürler.

Teknolojisi, tasarımı ve işleyişi ve en katı kalite standartlarını aşması sayesinde tamamen tatmin edici bir kullanım ve uzun ürün ömrü garanti edilebilir.

GÜVENLİK ÖNERİLERİ VE UYARILAR

- Cihazı çalıştırmadan önce bu talimatları dikkatlice okuyun ve ileride başvurmak üzere saklayın. Bu talimatlara uyulmaması ve uyulmaması bir kazaya neden olabilir.
- Kullanmadan önce ürünün gıda ile temas edecek tüm parçalarını «Temizlik» bölümünde belirttiği gibi temizleyin.
- Bu cihaz, sorumlu bir kişi tarafından cihazla ilgili gözetim veya talimat verilmedikçe, fiziksel, duysal veya zihinsel yetenekleri düşük veya deneyim ve bilgi eksikliği olan kişiler (çocuklar dahil) tarafından kullanılmak üzere tasarlanmamıştır. onların güvenliği için.
- Cihazla oynamadıklarından emin olmak için çocuklar gözetim altında tutulmalıdır.
- Aksesuarları değiştirmeden veya kullanım sırasında hareket eden parçalara yaklaşımadan önce cihazı kapatın ve elektrik bağlantısını kesin.
- Besleme kablosu hasar görmüşse, bir tehlikeyi önlemek için üretici, servis

acentesi veya benzeri yetkili kişiler tarafından değiştirilmelidir.

- Bu cihaz ev tipi ve benzeri uygulamalarda kullanılmak üzere tasarlanmıştır:
 - mağazalardaki, ofislerdeki ve diğer çalışma ortamlarındaki personel mutfak alanları;
 - çiftlik evleri;
 - otellerde, motellerde ve diğer konut tipi ortamlarda müşteriler tarafından;
 - yatak ve kahvaltı tipi ortamlar
- Cihazın fişini prize takmadan önce, anma değeri etiketinde belirtilen voltajın şebeke voltajıyla aynı olduğundan emin olun.
- Cihazı en az 10 amperlik bir elektrik prizine bağlayın.
- Cihazın fişi elektrik prizine düzgün bir şekilde oturmalıdır. Fişi değiştirmeyin. Fiş adaptörleri kullanmayın.
- Kablo veya fiş hasarıysa cihazı kullanmayın.
- Cihaz muhafazalarından herhangi biri kırılırsa, elektrik çarpması olasılığını önlemek için cihazın elektrik bağlantısını derhal kesin.
- Cihaz yere düşmüşse, görünür hasar belirtileri varsa veya sızıntı varsa cihazı kullanmayın.
- Besleme kablosunu çekmeyin. Cihazı kaldırmak, taşımak veya fişini çıkarmak için asla besleme kablosunu kullanmayın.
- Besleme kablosunu cihazın etrafına sarmayın.
- Besleme kablosunun durumunu kontrol edin. Hasarlı veya karışık kablolar elektrik çarpması riskini artırır.
- Fişe ıslak ellerle dokunmayın.
- Cihaz düz ve sabit bir yüzey üzerinde kullanılmalı ve yerleştirilmelidir.
- Cihazı pişirme plakaları, gaz ocakları, fırınlar veya benzeri sıcak yüzeyler üzerine koymayın.
- Cihazı istemeden başlatmaktan kaçınmaya özen gösterin.
- Cihaz çalışırken hiçbir hareketli parçasına dokunmayın.
- Mikser kendi mekanik ataletinin etkisiyle hareket etmeye devam edeceğinden, cihaz üzerinde durdurma işlemini kullandıktan sonra dikkatli olun.
- Cihazı yağmur altında veya neme maruz bırakmayın. Cihazın içine su girerse, elektrik çarpması riski artar.

KULLANIM VE BAKIM

- Her kullanımdan önce cihazın besleme kablosunu uzatın ve açın.
- Aksesuarları doğru şekilde takılmamışsa cihazı kullanmayın.
- Takılı aksesuarları arızalıysa cihazı kullanmayın. Hemen değiştirin.
- Açma/kapama düğmesi çalışmıyorsa cihazı kullanmayın.
- Kullanım sırasında cihazı hareket ettirmeyin.
- Devrilmişse cihazı kullanmayın ve ters çevirmeyin.
- Cihazın çalışma kapasitesini zorlamayın.
- MAX seviye göstergesine uyun.
- Bu cihazı çocukların ve/veya fiziksel, duyuşsal veya zihinsel engelli veya deneyim ve bilgi eksikliği olan kişilerin erişemeyeceği bir yerde saklayın.
- Toz, kir veya diğer yabancı cisimlerin cihaz üzerindeki fan ızgarasını engellemediğinden emin olun.
- Cihazı iyi durumda tutun. Hareketli parçaların yanlış hizalanmadığını veya sıkışmadığını kontrol edin ve cihazın düzgün çalışmasını engelleyebilecek herhangi bir kırık parça veya anormallik olmadığından emin olun.
- Çalışma koşullarını ve yapılacak işi dikkate alarak, cihazı ve aksesuarlarını ve aletlerini bu talimatlara uygun olarak kullanın. Cihazı amaçlananlardan farklı işlemler için kullanmak tehlikeli bir duruma neden olabilir.
- Kullanılmadığında cihazı asla bağlı ve gözetimsiz bırakmayın. Bu enerji tasarrufu sağlar ve cihazın ömrünü uzatır.
- Cihazı bir seferde 7 dakikadan fazla kullanmayın. 3 döngüden fazla döngü kullanmayın. 3 döngü kullanırken, her döngü arasında en az 5 dakikalık bir dinlenme süresi bırakın. Hiçbir koşulda cihaz gereği kadar uzun süre çalıştırılmamalıdır.

AÇIKLAMA

- | | |
|---|------------------------|
| A | Sıçrama önleyici kapak |
| B | Bıçak konektörü |
| C | Kase |
| D | Hız seçici |
| E | Emniyet kolu |
| F | Çırpma |
| G | Karıştırıcı |
| H | hamur kancası |

KULLANIM İÇİN TALIMATLAR

KULLANMADAN ÖNCE

- Tüm ürünlerin ambalajlarının kaldırıldığından emin olun.
- Ürünü ilk kez kullanmadan önce, gıda ile temas edecek parçaları «Temizlik» bölümünde anlatıldığı gibi temizleyin.
- Cihazı kullanmak istediğiniz fonksiyona göre hazırlayın.

AŞINMIŞ

- Kabloyu takmadan önce tamamen uzatın.
- Cihazı elektrik şebekesine bağlayın.
- Makine kolunu kaldırmak için güvenlik koluna (E) basın. (Şekil 1).
- Antisplash kapağı (A) makinenin koluna sabitleyin, saat yönünün tersine çevirin ve iyice sabitlendiğini kontrol edin.
- Kaseyi tabana sabitleyin ve ok ucunun gösterdiği gibi kilitleyin. (Şekil 2).
- Çırpma teli (F), mikser (G) veya hamur kancasını (H) bıçak konektörüne istediğiniz gibi sabitleyin ve iyice sabitlenene kadar saat yönünün tersine çevirin. (Şekil 3).
- Emniyet kolu ilk konumuna dönene kadar makinenin kolunu aşağı doğru iterken emniyet koluna (E) basın. (Şekil 4).
- Hız seçiciyi kullanarak cihazı açın.
- İsteddiğiniz hızı seçin.
- İşlemek istediğiniz yiyeceklerle çalışın.
- Stand mikserinin sert bir şekilde çalışmasını önlemek için, en düşük hız konumundan başlamanız tavsiye edilir. Stand mikseri açıldıktan sonra, hızı kademeli olarak istenen konuma yükseltin.

HIZ SEÇİCİ

- Hız kontrolü, «Aksesuarlar» bölümünde açıklandığı gibi istenen işlev için kullanılabilir.

CIHAZI KULLANMAYI BITIRDİKTEN SONRA

- Hız seçicide 0 konumunu seçerek cihazı durdurun.
- Emniyet koluna basın ve makinenin kolunu kaldırın.
- Saat yönünün tersine çevirerek kaseyi tabandan çıkarın.
- Cihazı elektrik şebekesinden çıkarın.
- Cihazı temizleyin.

AKSESUARLAR

ÇIRPMA TELİ AKSESUARI (F)

- Bu aksesuar krema çırpma, yumurta, hamur, yağsız sünger, beze, cheesecake, mus ve sufle çırpma için kullanılır.

- Bu aksesuarı ağır karışımlar için kullanmayın. (örn. sıvı yağ ve şeker) cihaza zarar verebilir.
- Hız seçiciyi kullanarak kademeli olarak maksimum hıza yükselir.
- Not: maksimum yumurta miktarı 12'dir.

MIKSER AKSESUARI (G)

- Bu aksesuar yiyecekleri karıştırmak, bisküvi, makarna, patates püresi yapmak için kullanılır.
- Yağ ve şekeri krema haline getirme: minimumdan başlayın, kademeli olarak maksimuma çıkarın.
- Yumurtaları kremalı karışımlara çırpma: 6'dan maksimuma kadar.
- Un, meyve katlama: minimumdan hıza 1.
- Bir kek için tüm malzemeler: minimum hızdan başlayın ve kademeli olarak maksimum hıza yükseltin.
- Una yağ sürme: minimumdan 2. hıza kadar.
- Karışımların türüne bağlı olarak 2-8 arası ara hızların kullanılması tavsiye edilir.

HAMUR KANCASI AKSESUARI (H)

- Bu aksesuar ekmek, pizza hamuru vb. yoğurmak için kullanılır.
- Hız seçiciyi kullanarak minimum hızdan kademeli olarak 1. hıza yükseltin.
- 2'den yüksek hızları kullanmayın.
- Not: Maksimum un miktarı 800 gr'dır.
- Not: Maksimum hamur miktarı 1200 gr'dır.
- Öneri: un ve su oranı (5:3).

GÜVENLİK TERMAL KORUYUCU

- Cihazda, cihazı aşırı ısınmaya karşı koruyan bir güvenlik cihazı bulunmaktadır.
- Cihaz kendi kendine kapanır ve tekrar açılmazsa, elektrik bağlantısını kesin ve yeniden takmadan önce yaklaşık 15 dakika bekleyin. Makine tekrar çalışmazsa yetkili teknik yardım isteyin.

TEMİZLİK

- Cihazı şebekeden ayırın ve herhangi bir temizlik görevi üstlenmeden önce soğumasını bekleyin.
- Ekipmanı birkaç damla yıkama sıvısı ile nemli bir bezle temizleyin ve ardından kurutun.
- Çözücüler kullanmayın, veya ağartıcı gibi asit veya baz pH'lı ürünler, veya aşındırıcı ürünler, cihazı temizlemek için.
- Cihazın iç parçalarının zarar görmesini önlemek için hava deliklerine su veya başka bir sıvı girmesine izin vermeyin.

- Cihazı asla suya veya başka bir sıvıya batırmayın veya akan suyun altına koymayın.
- Cihazı düzenli olarak temizlemeniz ve kalan yiyecekleri çıkarmanız önerilir.
- Cihaz iyi temizlik durumunda değilse, yüzeyi cihazın kullanım ömrünü bozabilir ve kaçınılmaz bir şekilde etkileyebilir ve kullanımı güvensiz hale gelebilir.
- Bu cihazın hiçbir parçası bulaşık makinesinde yıkanmaya uygun değildir.
- Aşağıdaki parçalar sabunlu sıcak suda yıkanabilir:
 - Sıçrama önleyici kapak
 - Kase
 - Çırpmaç
 - Karıştırıcı
 - hamur kancası

HİZMET

- Herhangi bir yanlış kullanım veya kullanım talimatlarına uyulmaması, garantiyi ve üreticinin sorumluluğunu geçersiz ve geçersiz hale getirmektedir.

ANOMALİLER VE ONARIM

- Sorun çıkarsa cihazı yetkili bir teknik destek servisine götürün. Yardım almadan sökmeye veya onarmaya çalışmayın, çünkü bu tehlikeli olabilir.

GARANTİ VE TEKNİK YARDIM

Bu ürün, yürürlükteki mevzuata uygun olarak yasal garantinin tanınmasını ve korunmasını sağlar. Haklarınızı veya çıkarlarınızı uygulamak için resmi teknik yardım hizmetlerimizden herhangi birine gitmelisiniz..

Size en yakın olanı aşağıdaki web bağlantısına girerek bulabilirsiniz: <https://www.blackanddecker.eu//>

Ayrıca bizimle iletişime geçerek ilgili bilgileri talep edebilirsiniz.

Bu kullanım kılavuzunu ve güncellemelerini <https://www.blackanddecker.eu//> adresinden indirebilirsiniz.

AB ÜRÜN SÜRÜMLERİ VE/VEYA ÜLKENİZDE TALEP EDİLMESİ DURUMUNDA ÜRÜNÜN EKOLOJİSİ VE GERİ DÖNÜŞTÜRÜLEBİLİRLİĞİ

- Bu cihazın ambalajının içerdiği malzemeler bir toplama, sınıflandırma ve geri dönüşüm sistemine dahil edilmiştir. Bunları elden çıkarmak isterseniz, her malzeme türü için uygun halka açık kapları kullanın.
- Ürün, çevreye zararlı olduğu düşünülebilecek konsantrasyonlarda madde içermez.



Bu sembol, ürünü çalışma ömrü sona erdikten sonra elden çıkarmak isterseniz, atık elektrikli ve elektronik ekipmanların (WEEE) seçici olarak toplanması için yetkili bir atık maddesine götürmeniz anlamına gelir.

Bu cihaz, 2014/35/EU Alçak Gerilim Direktifi, Elektromanyetik Uyumluluk Direktifi 2014/30/EU, elektrikli ve elektronik cihazlarda belirli tehlikeli maddelerin kullanımının kısıtlamaları hakkında 2011/65/EU Direktifi ve enerji ile ilgili ürünler için ekotasarım gereksinimleri hakkında 2009/125/EC Direktifi ile uyumludur.

Black & Decker® ve BLACK+DECKER™ ile Black & Decker® ve BLACK+DECKER™ logoları, The Black & Decker® Corporation'ın tescilli ticari markalarıdır ve lisans altında kullanılmaktadır. Tüm hakları saklıdır. ENGINEERING AND TECHNOLOGY FOR LIFE, SL tarafından ithal edilmiş ve dağıtılmıştır. Avda. Barcelona s/n Oliana, 25790, Spain

מגן תרמי בטיחות

- למכשיר יש התקן בטיחות, המגן על המכשיר מפני התחממות יתר.
- אם המכשיר מכבה את עצמו ולא מדליק את עצמו שוב, נתק אותו מהחשמל והמתן כ-15 דקות לפני חיבורו מחדש. אם המכונה לא מתחילה שוב, פנה לסיוע טכני מורשה.

ניקוי

- נתק את המכשיר מהחשמל ואפשר לו להתקרר לפני ביצוע כל משימת ניקוי.
- נקו את הצידוד עם מטלית לחה עם כמה טיפות של נוזל כביסה ולאחר מכן יבש אותו.
- אין להשתמש במימיסים, או במוצרים בעלי חומצה או pH בסיס כגון אקונומיקה, או מוצרים שוחקים, לניקוי המכשיר.
- אל תתנו למים או לכל נוזל אחר להיכנס לפתחי האוורור כדי למנוע נזק לחלקים הפנימיים של המכשיר.
- לעולם אל תטבול את המכשיר במים או בכל נוזל אחר או תניח אותו מתחת למים זורמים.
- רצוי לנקות את המכשיר באופן קבוע ולהוציא כל מזון שנותר.
- אם המכשיר אינו במצב ניקיון טוב, פני השטח שלו עלולים להתקלקל ולהשפיע ללא הרף על משך חייו השימושיים של המכשיר ועלולים להפוך לא בטוחים לשימוש.
- אף אחד מהחלקים של מכשיר זה אינו מתאים לניקוי במדיח כלים.
- ניתן לשטוף את החלקים הבאים במים חמים וסבון:

- מכסה נגד התזה
- קערה
- להקציף
- מיקסר
- ווי בצק

שרות

- כל שימוש לרעה או אי ציות להוראות השימוש הופך את האחריות ואת אחריות היצרן לכבילה ומבוטלת.

חריגות ותיקון

- קח את המכשיר לשרות תמיכה טכנית מורשה אם מתעוררות בעיות. אל תנסה לפרק או לתקן ללא סיוע, שכן הדבר עלול להיות מסוכן.

אחריות וסיוע טכני

מוצר זה נהנה מהכרה והגנה של הערכות המשפטית בהתאם לחקיקה הנוכחית. כדי לאכוף את הזכויות או האינטרסים שלך, עליך לפנות לכל אחד משירותי הסיוע הטכני הרשמיים שלנו.

אתה יכול למצוא את הקרוב ביותר על ידי גישה לקישור האינטרנט הבא: [//https://www.blackanddecker.eu](https://www.blackanddecker.eu)

אתה יכול גם לבקש מידע קשור על ידי יצירת קשה.

אתה יכול להוריד מדריך הוראות זה ואת העדכונים שלו בכתובת [//https://www.blackanddecker.eu](https://www.blackanddecker.eu)

עבור גרסאות מוצר באיחוד האירופי ו/או במקרה שהדבר מתבקש במדינה שלך:

אקולוגיה ומיחזור של המוצר

- החומרים מהם מורכבת האריזה של מכשיר זה כוללים במערכת איסוף, סיווג ומחזור. אם תרצו להיפטר מהם, השתמשו במיכלים הציבוריים המתאימים לכל סוג חומה.
- המוצר אינו מכיל ריכוזים של חומרים העלולים להיחשב כמזיקים לסביבה.

סמל זה אומר שבמקרה שתרצה להשליך את המוצר לאחר שהי העבודה שלו הסתיימו, קח אותו לסוכן פסולת מורשה לאיסוף סלקטיבי של פסולת ציוד חשמלי ואלקטרוני (WEEE).



מכשיר זה תואם להנחיה EU/2014/35 בנושא מתח נמוך, הוראה EU/2014/30 בנושא תאימות אלקטרומגנטית, הוראה EC/2011/65/2011/65 בנושא הגבלות על שימוש בחומרים מסוכנים מסוימים בציוד חשמלי ואלקטרוני והוראת EC/2009/125 על דרישות העיצוב האקולוגי למוצרים הקשורים לאנרגיה.

Black & Decker ו-Black & Decker "BLACK+DECKER" הולגו של מסחריים רשומים של The Black & Decker Corporation ונמצאים בשימוש תחת רישיון. כל הזכויות שמורות. מיובא ומופץ על ידי ENGINEERING AND TECHNOLOGY FOR LIFE, SL Avda. Barcelona s/n Oliana, 25790, Spain

- שמרו על המכשיר במצב טוב. בדוק שהחלקים הנעים אינם מיושרים או תקועים וודא שאין חלקים שבורים או חריגות שעלולות למנוע מהמכשיר לפעול כהלכה.
- השתמש במכשיר ובאבזריו ובכלי העבודה בהתאם להוראות אלה, תוך התחשבות בתנאי העבודה ובעבודה שיש לבצע. שימוש במכשיר לפעולות שונות מאלה המיועדות עלול לגרום למצב מסוכן.
- לעולם אל תשאיר את המכשיר מחובר וללא השגחה אם אינו בשימוש. זה חוסך באנרגיה ומאריך את חיי המכשיר.
- אין להשתמש במכשיר יותר מ-7 שניות בכל פעם. אין להשתמש במחזורים של יותר מ-3 מחזורים. כאשר משתמשים ב-3 מחזורים, יש לאפשר מנוחה של לפחות 5 דקות בין כל מחזור בשום פנים ואופן אין להפעיל את המכשיר יותר זמן מהנדרש.
- בחר את המהירות הרצויה.
- עבוד עם האוכל שאתה רוצה לעבד.
- כדי למנוע התנגעה עוזה של מערבול המעמק, רצוי להתחיל ממצב המהירות הנמוכה ביותר. לאחר הפעלת מערבול המעמק, הגבר בהדרגה את המהירות למיקום הרצוי.

בורר מהירות

- ניתן להשתמש בקרת המהירות עבור הפונקציה הרצויה כמתואר בסעיף "אבזורים".

לאחר שתסיים להשתמש במכשיר

- עצור את המכשיר, בחר במצב 0 בבקרת בורר המהירות.
- לחץ על ידית הבטיחות והרם את זרוע המכונה.
- מוציאים את הקערה מהבסיס, מסובבים נגד כיוון השעון.
- נתק את המכשיר מהחשמל.
- נקה את המכשיר.

אבזורים

אבזור הקצפה (F)

- אבזור זה משמש להקצפה של שמנת, להקציף ביצים, לבלילה, ספוגים ללא שומן, מרנגים, עוגות גבינה, מוסיס וסופלים.
- אל תשתמש באבזור זה עבור תערובות כבדות. (לדוגמה, קרם שומן וסוכר) מכיוון שהוא עלול לגרום נזק למכשיר.
- השימוש בבורר המהירות עולה בהדרגה למהירות המרבית.
- הערה: כמות הביצים המרבית היא 12.

אבזור מיקסר (G)

- אבזור זה משמש לערבוב מזון, הכנת ביסקוויטים, פסטה, פירה.
- הקרם שומן וסוכר: מתחילים במינימום, מגבירים בהדרגה למקסימום.
- טורפים ביצים לתערובות מוקרמות: מ-6 עד מקסימום.
- קיפול קמח, פירות: ממינימום למהירות 1.
- כל המרכיבים לעונה: מתחילים ממהירות מינימלית ומגדילים בהדרגה למקסימום.
- שפשוף שומן לקמח: ממינימום למהירות 2.
- מומלץ להשתמש במהירויות ביניים בין 2-8, תלוי בסוג התערובות.

אבזור וו בצק (H)

- אבזור זה משמש ללישה של לחם, בצק פיצה וכו'.
- באמצעות בורר המהירות ממהירות מינימלית, הגבר בהדרגה למהירות 1.
- אל תשתמש במהירויות גבוהות מ-2.
- הערה: כמות קמח מקסימלית היא 800 גר'.
- הערה: כמות הבצק המקסימלית היא 1200 גר'.
- הצעה: יחס קמח ומים (5:3).

תיאור

A	מכסה נגד התזה
B	מחבר להב
C	קַעֲרָה
D	בורר מהירות
E	ידית בטיחות
F	לְהַקְצִיף
G	מיקסר
H	ווי בצק

הוראות לשימוש

לפני השימוש

- ודא שכל אריוות המוצרים הוסרו.
- לפני השימוש במוצר בפעם הראשונה, נקה את החלקים שיבואו במגע עם מזון באופן המתואר בסעיף "ניקוי".
- הכן את המכשיר בהתאם לפונקציה שבה ברצונך להשתמש.

נלבש

- הארך את הכבל לחלוטין לפני חיבורו.
- חבר את המכשיר לידיים.
- לחץ כלפי מטה על ידית הבטיחות (E) כדי להרים את זרוע המכונה. (איור 1).
- קבע את מכסה המונע התזה (A) על זרוע המכונה, סובב נגד כיוון השעון ובדוק שהוא מקובע היטב.
- קבע את הקערה על הבסיס ונעל אותה כפי שראש החץ מצוין. (איור 2).
- קבעו את המטרפה (F), המיקסר (G) או וו הבצק (H) לפי הרצוי במחבר הלהב וסובו נגד כיוון השעון עד שהוא נשאר מקובע היטב. (איור 3).
- לחץ כלפי מטה על ידית הבטיחות (E) תוך כדי דחיפה מטה של זרוע המכונה עד שמנוף הבטיחות יחזור למצבה ההתחלתי. (איור 4).
- הפעל את המכשיר באמצעות לחצן בקרת המהירות.

סטנד מיקסר BXXM1001

– סביבות מסוג לינה וארוחת בוקר

- ודא שהמתח המצוין על תווית הדירוג תואם למתח החשמל לפני חיבור המכשיר.
 - חבר את המכשיר לשקע חשמל בעל עוצמה של 10 אמפר לפחות.
 - התקע של המכשיר חייב להתאים לשקע החשמל כראוי. אל תשנה את התקע. אל תשתמש במתאמי תקע.
 - אל תשתמש במכשיר אם הכבל או התקע פגומים.
 - אם מתחם המכשיר נשבר, נתק מיד את המכשיר מהחשמל כדי למנוע אפשרות של התחשמלות.
 - אין להשתמש במכשיר אם הוא נפל על הרצפה, אם יש סימנים גלויים של נזק או אם יש לו נזילה.
 - אל תמשוך בכבל החשמל. לעולם אל תשתמש בכבל החשמל כדי להרים, לשאת או לנתק את המכשיר.
 - אין לעטוף את כבל החשמל סביב המכשיר.
 - בדוק את מצב כבל החשמל. כבלים פגומים או סבוכים מגבירים את הסיכון להתחשמלות.
 - אין לגעת בתקע בדידים רטובות.
 - יש להשתמש במכשיר ולהציב אותו על משטח ישר ויציב.
 - אין להניח את המכשיר על משטחים חמים, כגון צלחות בישול, מבערי גז, תנורים וכדומה.
 - הקפד להימנע מהפעלת המכשיר באופן לא רצוני.
 - אל תגע באף אחד מהחלקים הנעים של המכשיר בזמן שהוא פועל.
 - יש לנקוט באמצעי זהירות לאחר הפעלת פעולת העצירה במכשיר שכן הלהב/ים ימשיכו לנוע מהשפעת האינרציה המכנית שלו.
 - אל תשאיר את המכשיר בחוץ בגשם או חשוף ללחות. אם חודרים מים למכשיר, הדבר יגביר את הסיכון להתחשמלות.
- שימוש וטיפול**
- הארוך את כבל החשמל של המכשיר במלואו לפני כל שימוש.
 - אל תשתמש במכשיר אם האבזורים שלו אינם מותאמים כהלכה.
 - אל תשתמש במכשיר אם האבזורים המחוברים אליו פגומים. החלף אותם מיד.
 - אל תשתמש במכשיר אם מתג ההפעלה/כיבוי אינו פועל.
 - אין להזיז את המכשיר בזמן השימוש.
 - אל תשתמש במכשיר אם הוא מוטה ואל תהפוך אותו.
 - אין להכריח את כושר העבודה של המכשיר.
 - כבד את מחזורי רמת.
 - אחסן מכשיר זה הרחק מהישג ידם של ילדים ו/או אנשים עם חוסר ניסיון וידע פיזיים, תחושתיים או נפשיים מופחתים.
 - ודא שאבק, לכלוך או חפצים זרים אחרים אינם חוסמים את גריל המאוורר במכשיר.

לקוח יקר,

תודה רבה על הבחירה ברכישת מוצר של המותג Black+Decker. בזכות הטכנולוגיה, העיצוב והתפעול והעובדה שהוא חורג מתקני האיכות המחמירים ביותר, ניתן להבטיח שימוש משביע רצון לחלוטין וחיי מוצר ארוכים.

עצות ואזהרות בטיחות

- קרא הוראות אלה בעיון לפני הפעלת המכשיר ושומר אותן לעיון עתידי. אי מילוי וצייות להוראות אלה עלול להוביל לתאונה.
- נקו את כל חלקי המוצר שיגיעו במגע עם מזון, כפי שמצוין בסעיף "ניקוי", לפני השימוש.
- מכשיר זה אינו מיועד לשימוש על ידי אנשים (כולל ילדים) עם יכולות פיזיות, חושיות או נפשיות מופחתות, או חוסר ניסיון וידע, אלא אם כן הם קיבלו פיקוח או הדרכה בנוגע למכשיר על ידי אדם אחראי למען ביטחונם.
- יש לפקח על ילדים כדי להבטיח שהם לא משחקים עם המכשיר.
- כבה את המכשיר ונתק מהאספקה לפני החלפת אבזורים או התקרבות לחלקים שנעים בשימוש.
- אם כבל החשמל פגום, יש להחליפו על ידי היצרן, סוכן השירות שלו או אנשים מוסמכים דומים על מנת למנוע סכנה.
- מכשיר זה מיועד לשימוש ביישומים ביתיים ודומים כגון:
 - צוות אזורי מטבח בחנויות, משרדים וסביבות עבודה אחרות;
 - בית חווה;
 - על ידי לקוחות בבתי מלון, מוטלים ובסביבות מגורים אחרות;

België/Belgique/ Luxembourg	Stanley Black & Decker Belgium BVBA Egide Walschaertsstraat 16 2800 Mechelen	www.blackanddecker.be enduser.BE@SBDinc.com Tel - NL. +32 15 47 37 65 Tel – FR. +32 15 47 37 66 Fax. +32 15 47 37 99
Bulgaria	Stanley Black&Decker Polska Bucharest Branch Phoenicia Business Center Turtulelor Street, No 11A, 6th Floor,Module 15, 3rd District. Bucharest (Romania)	office.bucharest@sbdinc.com Tel. +4021.320.61.04.
Česká Republika	Stanley Black & Decker Czech Republic s.r.o. Chodov Tůrkova 2319/5b 149 00 Praha 4 Česká Republika	www.blackanddecker.cz recepce@blackanddecker.cz Tel: 261 009 782
Danmark	Black & Decker Roskildevej 22 2620 Albertslund	www.blackanddecker.dk kundeservice.dk@sbdinc.com Tel. 70 20 15 10 Fax. 70 22 49 10
Deutschland	Stanley Black & Decker Deutschland GmbH Black & Decker Str. 40, D - 65510 Idstein	www.blackanddecker.de infobfge@sbdinc.com Tel. 06126 21-0 Fax 06126 21-2980
Ελλάδα	Black & Decker ΕΛΛΑΣ ΕΔΡΑ-ΓΡΑΦΕΙΑ : Στράβωνος 7 & Λ. Βουλιαγμένης, 166 74 Γλυφάδα - Αθήνα SERVICE : Ημερος Τόπος 2 (Χάνι Αδάμ) - 193 00 Ασπρόπυργος	www.blackanddecker.gr Greece.Service@sbdinc.com Τηλ: 210-8981616 Φαξ: 210-8983570 Τηλ Service: 210-8985208 Φαξ: 210-5597598
España	Engineering and Technology for Life Spain Avenida Barcelona s/n 25790 Oliana (Lleida)	www.blackanddecker.es service.spain@etforlife.com
France	Engineering and Technology for Life France 6 rue de l'Industrie Z.I des Sablons 89100 Sens	www.blackanddecker.fr service.france@etforlife.com
Helvetia	ROFO AG Gewerbezone Seeblick 3213 Kleinbödingen	www.blackanddecker.ch service@rofoag.ch Tel. 026 674 93 93 Fax 026 674 93 94
Hungary	Stanley Black & Decker Hungary Kft. Meszaros u. 58/B 1016 Budapest (Hungary)	www.blackanddecker.hu Tel: 1.6 225-1661 / 62
Italia	Stanley Black & Decker Italia Via Energypark 6 c/o Energypark Building 3 sud 20871 Vimercate (MB)	www.blackanddecker.it service.italia@SBDinc.com Tel. 039-9590200 Fax 039-9590313 Numero verde. 800-213935
Nederland	Stanley Black & Decker Netherlands BV Holtum Noordweg 35 6121 RE BORN Postbus 83. 6120 AB BORN	www.blackanddecker.nl enduser.NL@SBDinc.com Tel. +31 164 283 065 Fax +31 164 283 200

Norge	Black & Decker Postboks 4613, Nydalen, 0405 Oslo	www.blackanddecker.no kundeservice.no@sbdinc.com
Österreich	Stanley Black & Decker Austria GmbH Oberlaaerstraße 248, A-1230 Wien	www.blackanddecker.at service.austria@sbdinc.com Tel. 01 66116-0 Fax 01 66116-614
Polska	Stanley Black & Decker Polska SP.z.o.o ul. Postepu 21D 02-676 Warszawa Polska	www.blackanddecker.pl reception.warsaw@sbdinc.com Tel: 22 4642700
Portugal	Engineering and Technology for Life Portugal Avenida Rainha D. Amélia, nº12-B 1600-677 Lisboa	www.blackanddecker.pt service.portugal@etforlife.com
Romania	Stanley Black&Decker Polska Bucharest Branch Phoenicia Business Center Turturelelor Street, No 11A, 6th Floor,Module 15, 3rd District. Bucharest (Romania)	office.bucharest@sbdinc.com Tel. +4021.320.61.04.
Slovenija	G-M&M, Trgovina d.o.o. Cesta dr. Jožeta Pučnika 10, 1290 Grosuplje (Slovenija)	+386(0)1 78 66 552 nabava@g-mm.si
Suomi	Black & Decker PL 47, 00521 Helsinki	www.blackanddecker.fi asiakaspalvelu.fi@sbdinc.com
Sverige	Black & Decker AB Box 94, 431 22 Mölndal	www.blackanddecker.se kundservice.se@sbdinc.com
Türkiye	KALE Hirdavat ve Makina A.Ş. Defterdar Mah. Savaklar Cad. No: 15 Edimekapi / Eyüp / Istanbul 34050	www.blackanddecker.com.tr Tel. 0212 533 52 55 Fax. 0212 533 10 05
United Kingdom & Republic Of Ireland	Black & Decker Slough, Berkshire SL1 4DX 270 Bath Road "	www.blackanddecker.co.uk emeaservice@sbdinc.com Tel. 01753 511234 Fax. 01753 512365
Middle East & Africa	Black & Decker P.O.Box - 17164 Jebel Ali Free Zone (South), Dubai, UAE	www.blackanddecker.ae service.mea@sbdinc.com Tel. +971 4 8863030 Fax. +971 4 8863333









ENGINEERING AND TECHNOLOGY FOR LIFE, S.L.
Avda. Barcelona s/n, Oliana, 25790, Spain
www.blackanddecker.eu