



Waterproof
Camera

Realishot WP6000

User Manual
Manuel d'utilisation
Benutzerhandbuch
Manual de usuario
Manuale d'uso



Manual do utilizador completo disponível em:
Volledige gebruikershandleiding beschikbaar op:
Pełna instrukcja obsługi dostępna na stronie:
Úplná uživatelská příručka je k dispozici na:
A teljes felhasználói kézikönyv elérhető:
Полное руководство пользователя доступно на сайте:

www.support.agfaphoto-gtc.com

SAFETY NOTES

- This camera is waterproof only when the battery/port cover is fully closed and locked.
- Before using it near or in water, make sure the cover is properly closed.
- Check the sealing area before every use and remove any sand, hair, lint, dust, or dirt. Even small particles can cause leaks.
- Do not open the battery/port cover when the camera is wet, underwater, or in a humid environment. Dry the camera completely before opening the cover.
- Do not insert any objects into the camera's card slot except a microSD card.
- For the first few seconds after power-on, the image on the display may be unstable. This is normal and does not indicate a malfunction.
- The microSD card and the screen may become warm after long periods of use. This is normal and does not indicate a malfunction.
- Waterproof rating: up to 3 meters (approx. 10 feet). Do not use below this depth. Water resistance can be reduced by impact, wear, or improper closure of the cover.
- Avoid strong water pressure: do not use under waterfalls, high-pressure jets, or fast-moving water.
- After use in seawater or chlorinated water, rinse the camera with clean fresh water, then dry it with a soft cloth.
- Do not use soap, solvents, alcohol, or abrasive cleaners. Do not use a hair dryer or any heat source to dry the camera.
- If the camera has been in cold water, do not expose it suddenly to hot water (risk of condensation).
- If the camera will not be used for a long period, remove the battery and store it in a dry, dust-free place below 30°C. To extend battery life, fully discharge it before storage and recharge/discharge it at least once every 3 months.

- Clean the lens and screen with a clean, soft cloth.
- This camera is a precision instrument. Avoid dropping it, impacts, and strong vibration.

1. GET TO KNOW YOUR CAMERA

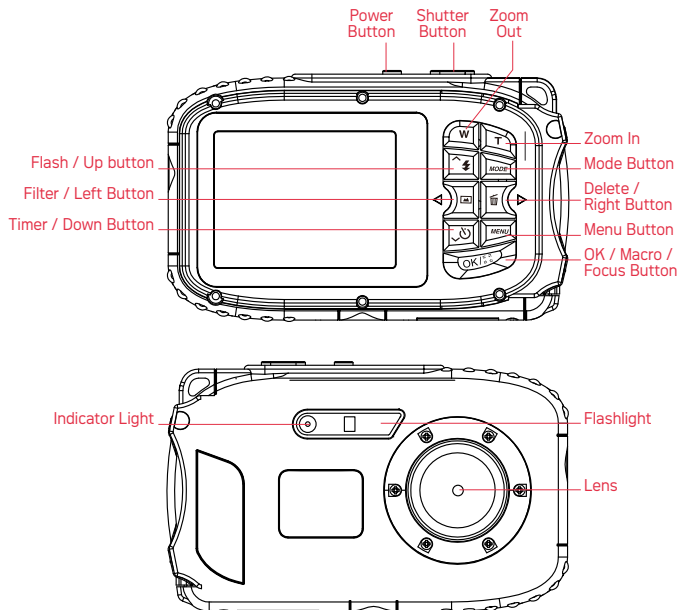

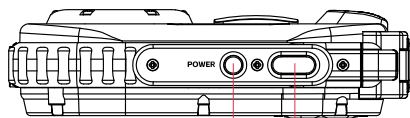

Power Button

Shutter Button

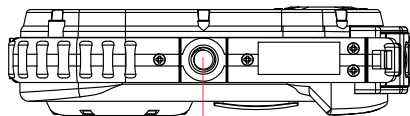

Tripod Mount Socket

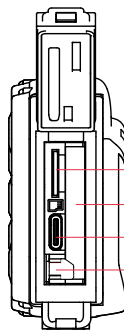

Card Slot

Battery Slot

USB port

Battery Baffle

II. HOW TO USE YOUR CAMERA

2.1 Battery and microSD Card Installation

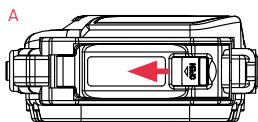

B

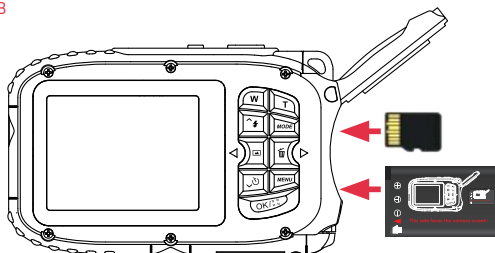
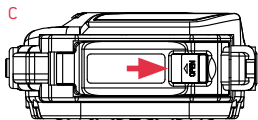

1. Follow the markings on the battery and insert it into the cover.
 2. Follow the markings next to the card slot and insert a microSD card into the slot.
 3. To remove the microSD card, push it in gently to release it, then pull it out.
 4. Slide the battery latch to the left to release the battery. The battery will pop out.
- A. As shown in Figure A, unlock the battery cover by sliding the cover switch to the Left.
- B. As shown in Figure B, insert battery and microSD card into the slots.

Notes:

- The Battery and microSD card can only be inserted in one way. Do not force them in if it will not go in smoothly.
- Format the microSD card before using the camera. (Caution, formatting will erase all data on the card).
- Do not insert or remove the microSD card while recording. This may damage the card or cause data loss.
- Use a microSD card rated Class 10 or higher.

- C. Close the battery cover as shown in Figure C, then slide the cover switch to the right to lock it.

Notes:

- Make sure the battery cover is closed tightly to prevent water from entering the camera.

2.2 Charging the Battery

Connect the camera to an AC adapter using the USB cable. Insert the small end of the USB plug into the camera's port under the battery cover, then plug the other end into the AC adapter. While charging, the LED indicator stays solid red. When charging is complete, the light turns off.

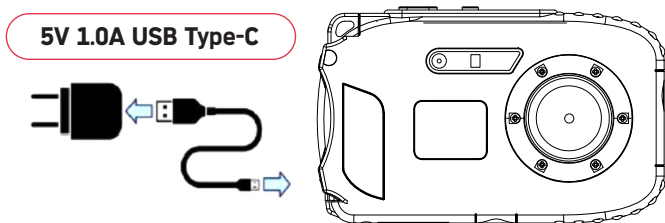

2.3 Powering the Camera On/Off

- 1) Press and hold the Power button to turn the camera on. To turn it off, press and hold the Power button again.
- 2) When the battery is low, a "Low Battery" message appears on the screen and the camera automatically shuts down after a few seconds to prevent data loss or memory corruption.

2.4 Formatting the microSD Card

- 1) Turn on the camera. In Photo, Video, or Underwater mode, press the Menu button to open the main menu. Press the Right button to switch to System Settings, then press the Timer/Down button to find the Format option.
- 2) Press the OK/Macro button to enter. Press the Up or Down button to select "Yes" or "No", then press the OK/Macro button to confirm.

Notes:

- Formatting deletes all files on the microSD card. If you don't want to lose them, transfer them to a computer first or use a different card.

III. BUTTONS AND FUNCTIONS

3.1 Mode Button

Turn on the camera. By default, the camera starts in Photo mode. Press the Mode button to switch between modes: Photo, Underwater, Video, and Playback.

Photo Mode:

- Press the T/W button to zoom in or out.
- Press the Shutter button to take a photo.
- Press the Flash/Up button to select Flash On, Flash Off, or Auto Flash.
- Press the Timer/Down button to set the self-timer or enable continuous shooting.
- Press the Filter/Left button to select filters or photo frames.
Press the OK/Macro button to switch between Normal and Macro shooting when Auto Focus is off. When Auto Focus is enabled in the menu, press the OK/Macro button to focus.

Underwater Mode:

- Press the Shutter button to take a photo.
- Press the Flash/Up button to select Flash On, Flash Off, or Auto Flash.
- Press the Timer/Down button to set the self-timer or enable continuous shooting.
- Press the Filter/Left button to select filters or photo frames.
- Press the OK/Macro button to switch between Normal and Macro shooting when Auto Focus is off. When Auto Focus is enabled in the menu, press the OK/Macro button to focus.

Video Mode:

- Press the T/W button to zoom in or out.
- Press the Shutter button to start video recording. Press it again to stop recording.

Playback Mode:

- Press the W button to open the list view of photos and videos.
- Use the Up/Down/Left/Right buttons to select a file, then press the OK/Macro button to confirm.
- Press the Delete button to delete the selected photo or video.
- Press the T button to zoom in on a photo.
- Press the OK/Macro button to play or pause a video.
- Press the Mode button to exit Playback mode.

3.2 W/T Button (Zoom Out/Zoom In)

In Photo and Video modes, press the T/W button to move the zoom slider and zoom in or out. In Playback mode, press the W button to open the list view of photos, and press the T button to zoom in on a photo.

3.3 Delete/Right Button

In Video and Playback modes, press the Delete/Right button to open the delete menu. Use the Up or Down buttons to select Delete, then press the OK/Macro button to confirm. Select Back and press the OK/Macro button to return.

3.4 Menu Button

In Photo, Underwater, and Video modes, press the Menu button to open the menu. Press the Filter/Left or Delete/Right button to switch between the Shooting menu and the Settings menu. Use the Flash/Up and Timer/Down

buttons to navigate through options, then press the OK/Macro button to enter a submenu. Use the Flash/Up and Timer/Down buttons to select the desired setting, then press the OK/Macro button to confirm. Press the Menu button again to exit. In Playback mode, press the Menu button to lock or delete photos and videos.

Language Setting

Use this option to set the camera's display language.

- 1) In Photo, Underwater, or Video mode, press the Menu button.
- 2) Press the Delete/Right button to select the Settings (gear) icon.
- 3) Press the Down button to highlight "Language", then press the OK/Macro button.
- 4) Press the Flash/Up or Timer/Down button to choose a language, then press the OK/Macro button to confirm.
- 5) Press the Menu button to exit the menu.

Date Format

Use this function to set the current date and time on your recorded videos and captured photos.

- 1) In Photo, Underwater, or Video mode, press the Menu button.
- 2) Press the Delete/Right button to select the Settings (gear) icon.
- 3) Press the Down button to choose «Date & Time,» then press the OK/Macro button to enter the date and time settings.
- 4) Use the Filter/Left and Delete/Right buttons to navigate the menu. Press the Flash/Up and Timer/Down buttons to adjust the date and time. Press the OK/Macro button to confirm and exit.
- 5) Press the Menu button to exit the menu without saving any changes.

3.5 OK/Macro Button

In Photo, Underwater, and Video modes, press the OK/Macro button to toggle Macro shooting on or off when Auto Focus is off.

In Photo or Underwater mode, press the OK/Macro button to focus when Auto Focus is enabled.

3.6 Timer/Down Button

In Photo or Underwater mode, press the Timer/Down button to select the timer duration and enable continuous shooting

3.7 Filter/Left Button

In Photo or Underwater mode, press the Filter/Left button to select a filter or photo frame.

3.8 Flash/Up Button

In Photo or Underwater mode, press the Flash/Up button to toggle between «Flash On,» «Flash Off,» and «Auto Flash.»

Flash On : The flash will always activate when taking a photo.

Flash Off : The flash will not activate when taking photos.

Auto Flash : The flash will automatically activate based on the surrounding environment.

Note:

- The flash does not work in video mode.

IV. CAMERA AND COMPUTER CONNECTION

To connect the camera to a computer, use a USB cable and power on the camera. «MSDC» or «PC Camera» will appear on the screen.

MSDC(Storage): If a microSD card is inserted in the camera, the camera will automatically switch to MSDC mode. The related drive will appear on the computer, and «MSDC» will be displayed on the screen.

PC Camera: If no microSD card is inserted, the camera will switch to PC Camera mode. «PC CAM» will appear on the screen.

Note:

If the PC camera cannot be detected by the computer, open applications like Teams, WhatsApp, or similar to check if the camera is available for use.

CONSIGNES DE SÉCURITÉ

- Le présent appareil photo n'est étanche que lorsque le couvercle du compartiment de la batterie/de la prise est bien fermé et verrouillé.
- Avant d'utiliser l'appareil photo à proximité d'eau ou dans l'eau, veiller à ce que le couvercle est bien fermé.
- Vérifier la fermeture du couvercle avant chaque utilisation et en retirer le sable, les cheveux, les peluches, les poussières et les saletés. Même des petites particules peuvent entraîner des fuites.
- Ne pas ouvrir le couvercle de la batterie/de la prise lorsque l'appareil photo est mouillé, sous l'eau ou dans un environnement humide. Sécher entièrement l'appareil photo avant d'ouvrir le couvercle.
- Ne pas insérer d'objets dans la fente pour carte de l'appareil photo, à l'exception d'une carte microSD.
- Pendant les premières secondes suivant la mise en marche, l'image à l'écran peut être instable. Ceci est normal et n'indique pas un dysfonctionnement.
- La carte microSD et l'écran peuvent s'échauffer après de longues périodes d'utilisation. Ceci est normal et n'indique pas un dysfonctionnement.
- Indice d'étanchéité : jusqu'à 3 mètres de profondeur. Ne pas utiliser l'appareil au-delà de cette profondeur. La résistance à l'eau peut être réduite en cas d'impact, d'usure ou de mauvaise fermeture du couvercle.
- Éviter toute forte pression d'eau : ne pas utiliser en-dessous d'une cascade, face à un jet haute pression ou dans de l'eau à forts courants.
- Après utilisation dans de l'eau de mer ou de l'eau chlorée, rincer l'appareil photo avec de l'eau fraîche et propre puis le sécher à l'aide d'un chiffon doux.
- Ne pas utiliser de savon, de solvants, d'alcool ni de nettoyeurs abrasifs. Ne pas utiliser un sèche-cheveux ou toute autre source de chaleur pour sécher l'appareil photo.
- Si l'appareil photo était dans de l'eau froide, ne pas l'exposer soudainement à de l'eau chaude (risque de condensation).
- Si l'appareil photo ne sera pas utilisé pendant une période prolongée, en retirer la batterie et le ranger dans un endroit sec, à l'abri de la poussière et à une température inférieure à 30°C. Afin de prolonger la durée de vie de la batterie, la décharger entièrement avant de la ranger et la recharger/décharger au moins une fois tous les 3 mois.

- Nettoyer la lentille et l'écran à l'aide d'un chiffon propre et doux.
- Le présent appareil photo est un instrument de précision. Éviter les chutes, les chocs et les fortes vibrations.

1. DESCRIPTION DE VOTRE APPAREIL PHOTO

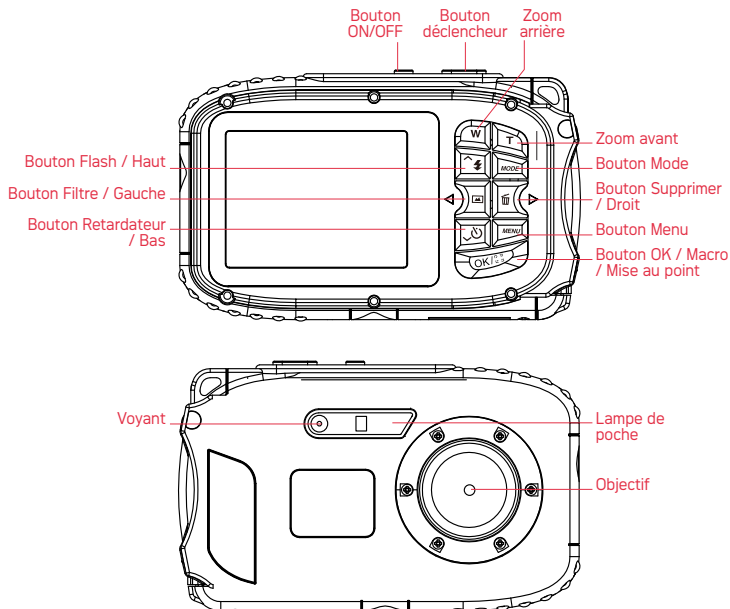

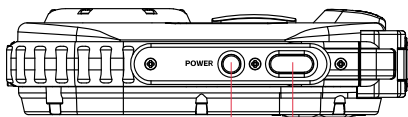

Bouton ON/OFF

Bouton déclencheur

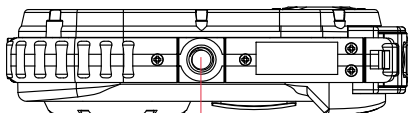
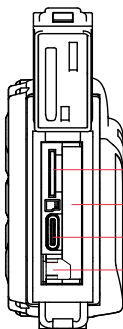
Prise pour montage
sur trépied

Fente de carte

Compartment
de batterie

Prise USB

Renfort de
batterie

II. COMMENT UTILISER VOTRE APPAREIL PHOTO

2.1 Installation de la batterie et de la carte microSD

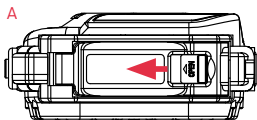

B

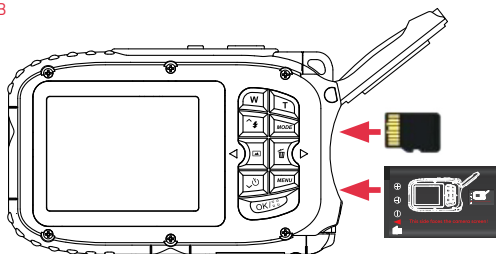
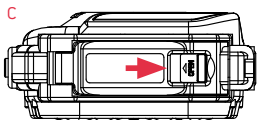

1. En prenant en compte le marquage sur la batterie, l'insérer dans le compartiment.
 2. Respecter les indications à côté de la fente de carte pour y insérer une carte microSD.
 3. Pour retirer la carte microSD, pousser doucement dessus pour la débloquer puis la sortir.
 4. Glisser le loquet de la batterie vers la gauche pour la débloquer. La batterie ressort du compartiment.
- A. Comme illustré sur l'image A, déverrouiller le compartiment de la batterie en glissant le loquet vers la gauche.
- B. Comme illustré sur l'image B, insérer la batterie et la carte microSD dans les fentes.

Remarques :

- La batterie et la carte microSD ne peuvent être insérées que d'une seule façon. Ne pas forcer dessus si elles ne rentrent pas facilement.
 - Formater la carte microSD avant d'utiliser l'appareil photo. (Attention, le formatage efface toutes les données sur la carte).
 - Ne pas insérer ni retirer la carte microSD pendant l'enregistrement de données. Ceci pourrait endommager la carte ou entraîner une perte de données.
 - Utiliser une carte microSD de classe 10 ou supérieure.
- C. Fermer le compartiment de la batterie comme illustré sur l'image C, puis glisser le loquet vers la droite pour le verrouiller.

Remarques :

- Veiller à ce que le compartiment de la batterie soit bien fermé afin d'éviter que de l'eau ne pénètre dans l'appareil photo.

2.2 Chargement de la batterie

Raccorder l'appareil photo à un adaptateur secteur à l'aide du câble USB. Insérez la petite fiche USB dans la prise de l'appareil photo sous le compartiment de la batterie puis branchez l'autre extrémité du câble dans l'adaptateur secteur. Pendant la recharge, le voyant LED reste allumé en rouge. Une fois la recharge terminée, le voyant s'éteint.

5V 1.0A USB Type-C

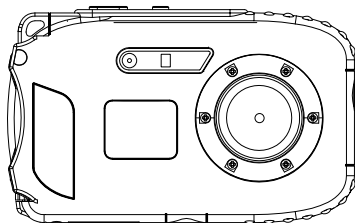
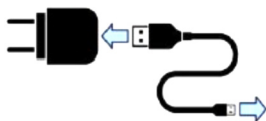

2.3 Marche/arrêt de l'appareil photo

- 1) Maintenir le bouton de marche enfoncé pour allumer l'appareil photo. Pour l'éteindre, maintenir à nouveau le bouton de marche enfoncé.
- 2) Lorsque la batterie est faible, le message « Low Battery... » (batterie faible) s'affiche à l'écran et l'appareil s'éteint automatiquement après quelques secondes pour éviter la perte de données ou la corruption de la mémoire.

2.4 Formatage de la carte microSD

- 1) Mettre l'appareil photo en marche. En mode Photo, Vidéo ou Sous-marin, appuyer sur le bouton Menu pour ouvrir le menu principal. Appuyer sur le bouton droit pour passer aux paramètres système puis appuyer sur le bouton Retardateur/Bas pour trouver l'option de formatage.
- 2) Appuyer sur le bouton OK/Macro. Appuyer sur le bouton haut ou bas pour sélectionner « Oui » ou « Non » puis appuyer sur le bouton OK/Macro pour confirmer.

Remarques :

- Le formatage supprime tous les fichiers sur la carte microSD. Si vous ne souhaitez pas les perdre, transférez-les d'abord sur un ordinateur ou utilisez une autre carte.

III. BOUTONS ET FONCTIONS

3.1 Bouton Mode

Mettre l'appareil photo en marche. Par défaut, l'appareil photo démarre en mode Photo. Appuyer sur le bouton Mode pour passer à un autre mode : Photo, Sous-marin, Vidéo et Lecture.

Mode Photo :

- Appuyer sur le bouton T/W pour zoomer en avant ou en arrière.
- Appuyer sur le bouton déclencheur pour prendre une photo.
- Appuyer sur le bouton Flash/Haut pour activer le flash, le désactiver ou sélectionner le flash automatique.
- Appuyer sur le bouton Retardateur/Bas pour régler le retardateur ou activer la prise de vue en continu.
- Appuyer sur le bouton Filtre/Gauche pour sélectionner des filtres ou des cadres photo.

Appuyer sur le bouton OK/Macro pour passer d'une prise de vue normale à macro lorsque la mise au point automatique est désactivée. Lorsque la mise au point automatique est activée dans le menu, appuyer sur le bouton OK/Macro pour faire la mise au point.

Mode Sous-marin :

- Appuyer sur le bouton déclencheur pour prendre une photo.
- Appuyer sur le bouton Flash/Haut pour activer le flash, le désactiver ou sélectionner le flash automatique.

- Appuyer sur le bouton Retardateur/Bas pour régler le retardateur ou activer la prise de vue en continu.
- Appuyer sur le bouton Filtre/Gauche pour sélectionner des filtres ou des cadres photo.
- Appuyer sur le bouton OK/Macro pour passer d'une prise de vue normale à macro lorsque la mise au point automatique est désactivée. Lorsque la mise au point automatique est activée dans le menu, appuyer sur le bouton OK/Macro pour faire la mise au point.

Mode Vidéo :

- Appuyer sur le bouton T/W pour zoomer en avant ou en arrière.
- Appuyer sur le bouton déclencheur pour commencer un enregistrement vidéo. Réappuyer dessus pour arrêter la vidéo.

Mode Lecture :

- Appuyer sur le bouton W pour accéder à la liste des photos et des vidéos.
- Utiliser les boutons Haut/Bas/Gauche/Droit pour sélectionner un fichier, puis appuyer sur OK/Macro pour confirmer.
- Appuyer sur le bouton Supprimer pour supprimer la photo ou la vidéo sélectionnée.
- Appuyer sur le bouton T pour zoomer en avant sur une photo.
- Appuyer sur le bouton OK/Macro pour lancer ou mettre en pause une vidéo.
- Appuyer sur le bouton Mode pour quitter le mode Lecture.

3.2 Bouton W/T (Zoom arrière/Zoom avant)

En modes Photo et Vidéo, appuyer sur le bouton T/W pour zoomer en avant ou en arrière. En mode Lecture, appuyer sur le bouton W pour ouvrir la liste des photos et appuyer sur le bouton T pour zoomer en avant sur une photo.

3.3 Bouton Supprimer / Droit

En modes Vidéo et Lecture, appuyer sur le bouton Supprimer/Droit pour ouvrir le menu Supprimer. Appuyer sur le bouton haut ou bas pour sélectionner Supprimer puis appuyer sur le bouton OK/Macro pour confirmer. Sélectionner Retour et appuyer sur le bouton OK/Macro pour retourner.

3.4 Bouton Menu

En mode Photo, Vidéo ou Sous-marin, appuyer sur le bouton Menu pour ouvrir le menu. Appuyer sur le bouton Filtre/Gauche ou Supprimer/Droit pour basculer entre le menu de prise de vue et le menu Paramètres. Utiliser les boutons Flash/Haut et Retardateur/Bas pour naviguer parmi les options, puis appuyer sur le bouton OK/Macro pour accéder à un sous-menu. Utiliser les boutons Flash/Haut et Retardateur/Bas pour choisir le paramètre souhaité, puis appuyer sur le bouton OK/Macro pour confirmer. Réappuyer sur le bouton Menu pour quitter. En mode Lecture, appuyer sur le bouton Menu pour verrouiller ou supprimer des photos et des vidéos.

Paramètre Langue

Utiliser cette option pour définir la langue d'affichage de l'appareil.

- 1) En mode Photo, Sous-marin ou Vidéo, appuyer sur le bouton Menu.
- 2) Appuyer sur le bouton Supprimer/Droit pour sélectionner l'icône des Paramètres (roue dentée).
- 3) Appuyer sur le bouton Bas pour sélectionner « Langue » puis appuyer sur le bouton OK/Macro.
- 4) Appuyer sur le bouton Flash/Haut ou Retardateur/Bas pour choisir une langue, puis appuyer sur le bouton OK/Macro pour confirmer.
- 5) Appuyer sur le bouton Menu pour quitter le menu.

Format Date

Utiliser cette fonction pour définir la date et l'heure actuelles de vos vidéos et photos.

- 1) En mode Photo, Sous-marin ou Vidéo, appuyer sur le bouton Menu.
- 2) Appuyer sur le bouton Supprimer/Droit pour sélectionner l'icône des Paramètres (roue dentée).
- 3) Appuyer sur le bouton Bas pour choisir « Date et heure », puis appuyer sur le bouton OK/Macro pour saisir les paramètres de date et d'heure.
- 4) Utiliser les boutons Filtre/Gauche et Supprimer/Droit pour naviguer dans le menu. Appuyer sur les boutons Flash/Haut et Retardateur/Bas pour régler la date et l'heure. Appuyer sur le bouton OK/Macro pour confirmer et quitter.
- 5) Appuyer sur le bouton Menu pour quitter le menu sans enregistrer les changements.

3.5 Bouton OK/Macro

En modes Photo, Sous-marin et Vidéo, appuyer sur le bouton OK/Macro pour activer ou désactiver la prise de vue Macro lorsque la mise au point automatique est désactivée.

En mode Photo ou Sous-marin, appuyer sur le bouton OK/Macro pour faire la mise au point lorsque la mise au point automatique est activée.

3.6 Bouton Retardateur/Bas

En mode Photo ou Sous-marin, appuyer sur le bouton Retardateur/Bas pour choisir la durée du retardateur et activer la prise de vue en continu.

3.7 Bouton Filtre/Gauche

En mode Photo ou Sous-marin, appuyer sur le bouton Filtre/Gauche pour sélectionner un filtre ou un cadre photo.

3.8 Bouton Flash/Haut

En mode Photo ou Sous-marin, appuyer sur le bouton Flash/Haut pour basculer entre « Flash activé », « Flash désactivé » et « Flash automatique ».

Flash activé ⚡ : Le flash se déclenche toujours à la prise d'une photo.

Flash désactivé 🚫 : Le flash ne se déclenche pas à la prise d'une photo.

Flash automatique ⚡^A : Le flash se déclenche automatiquement en fonction des conditions environnantes.

Remarque :

- Le flash ne fonctionne pas en mode vidéo.

IV. CONNEXION APPAREIL PHOTO ET ORDINATEUR

Pour connecter l'appareil photo à un ordinateur, utiliser un câble USB et mettre en marche l'appareil photo. « MSDC » ou « PC Camera » s'affiche à l'écran.

MSDC (stockage) : Si une carte microSD est insérée dans l'appareil photo, celui-ci passe automatiquement en mode MSDC. Le disque correspondant apparaît sur l'ordinateur et « MSDC » s'affiche à l'écran.

Caméra de PC : En l'absence de carte microSD, l'appareil photo passe en mode de caméra de PC. « PC CAM » s'affiche à l'écran.

Remarque :

Si la caméra du PC n'est pas détectée par l'ordinateur, ouvrir une application telle que Teams, WhatsApp ou autre pour vérifier que la caméra fonctionne.

SICHERHEITSHINWEISE

- Diese Kamera ist nur dann wasserdicht, wenn die Akkufach-/Anschlussabdeckung vollständig geschlossen und verriegelt ist.
- Bevor Sie die Kamera in der Nähe oder im Wasser verwenden, stellen Sie sicher, dass die Abdeckung richtig geschlossen ist.
- Überprüfen Sie vor jedem Gebrauch die Dichtung, und entfernen Sie Sand, Haare, Flusen, Staub oder Schmutz. Selbst kleine Partikel können Lecks verursachen.
- Öffnen Sie die Akkufach-/Anschlussabdeckung nicht, wenn die Kamera nass ist, sich unter Wasser oder in feuchter Umgebung befindet. Trocknen Sie die Kamera gründlich ab, bevor Sie die Abdeckung öffnen.
- Stecken Sie keine anderen Gegenstände als die microSD-Karte in den Kartensteckplatz der Kamera.
- Kurz nach dem Einschalten kann das auf dem Display angezeigte Bild instabil sein. Dies ist normal und weist nicht auf eine Fehlfunktion hin.
- Die microSD-Karte und das Display können nach längerer Nutzung warm werden. Dies ist normal und weist nicht auf eine Fehlfunktion hin.
- Wasserdichtigkeitsgrad: bis zu 3 Meter (ca. 10 Fuß). Verwenden Sie die Kamera nur bis zu einer Tiefe von maximal 3 Metern. Die Wasserbeständigkeit kann durch Stöße, Verschleiß oder unsachgemäßes Schließen der Abdeckung beeinträchtigt werden.
- Vermeiden Sie starken Wasserdruck: Verwenden Sie die Kamera nicht unter Wasserfällen, Hochdruckstrahlen oder schnell fließendem Wasser.
- Spülen Sie die Kamera nach der Verwendung in Meerwasser oder chloriertem Wasser mit sauberem Süßwasser und trocknen Sie sie anschließend mit einem weichen Tuch ab.
- Verwenden Sie keine Seife, Lösungsmittel, Alkohol oder Scheuermittel. Verwenden Sie zum Trocknen der Kamera keinen Haartrockner oder eine andere Wärmequelle.
- Wenn sich die Kamera in kaltem Wasser befand, setzen Sie sie nicht plötzlich heißem Wasser aus (Kondensationsgefahr).
- Wenn die Kamera über einen längeren Zeitraum nicht verwendet wird, entnehmen Sie den Akku und lagern Sie sie an einem trockenen, staubfreien Ort bei einer Temperatur unter 30 °C. Um die Akkulaufzeit zu verlängern, entladen Sie ihn vor der Lagerung vollständig und laden/entladen Sie den Akku mindestens alle 3 Monate.

- Reinigen Sie das Objektiv und das Display mit einem sauberen, weichen Tuch.
- Diese Kamera ist ein Präzisionsinstrument. Lassen Sie die Kamera nicht fallen, schützen Sie sie vor Stößen und starken Erschütterungen.

1. BESCHREIBUNG IHRER KAMERA

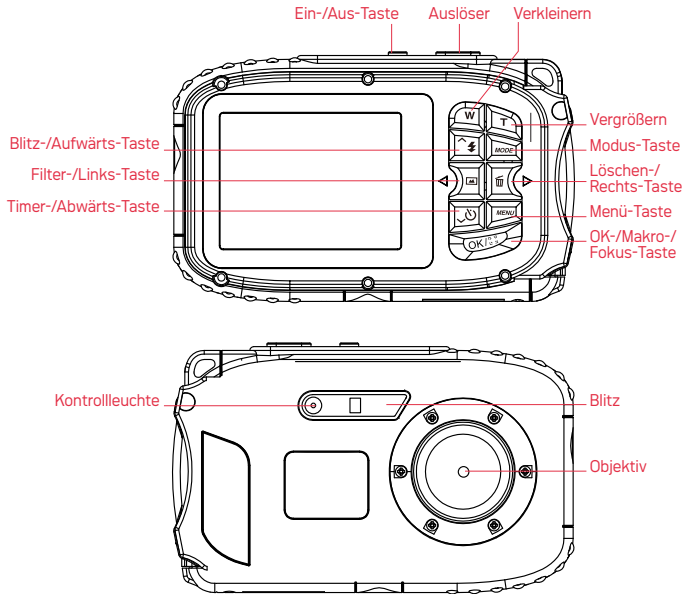

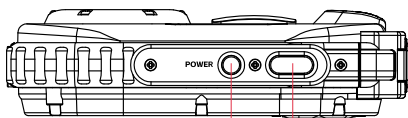

Ein-/Aus-Taste

Auslöser

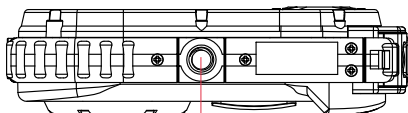

Stativgewinde

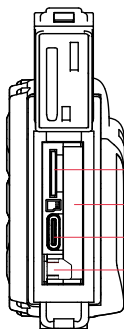

Kartensteckplatz

Akkufach

USB-Port

Akkusicherung

II. BENUTZUNG IHRER KAMERA

2.1 Einlegen von Akku und microSD-Karte

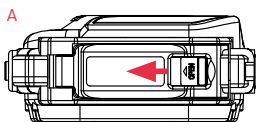

B

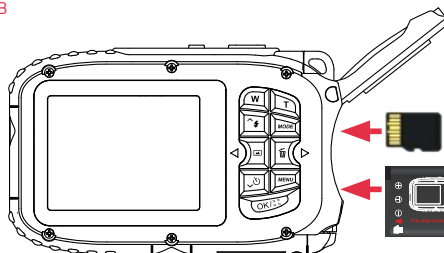
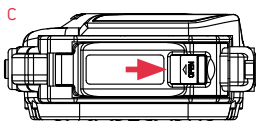

1. Folgen Sie den Markierungen auf dem Akku und stecken Sie ihn in das Fach.
 2. Folgen Sie den Markierungen neben dem Kartensteckplatz und schieben Sie eine microSD-Karte in den Steckplatz.
 3. Drücken Sie die microSD-Karte zum Entfernen vorsichtig hinein, um sie zu lösen, und ziehen Sie sie dann heraus.
 4. Schieben Sie die Akkuverriegelung nach links, um den Akku zu lösen. Der Akku springt dann heraus.
- A. A. Entriegeln Sie wie in Abbildung A gezeigt die Akkufachabdeckung, indem Sie den Schalter der Abdeckung nach links schieben.
- B. Setzen Sie den Akku und die microSD-Karte wie in Abbildung B gezeigt in die Steckplätze ein.

Anmerkungen :

- Der Akku und die microSD-Karte können nur auf eine Weise eingesetzt werden. Üben Sie beim Einlegen keinen übermäßigen Druck aus, wenn sie sich nicht reibungslos einführen lassen.
 - Formatieren Sie die microSD-Karte vor Verwendung der Kamera. (Achtung – Durch die Formatierung werden alle Daten auf der Karte gelöscht.)
 - Entfernen oder legen Sie die microSD-Karte nicht während der Aufnahme ein. Dies kann die Karte beschädigen oder zu Datenverlust führen.
 - Verwenden Sie eine microSD-Karte der Klasse 10 oder höher.
- C. Schließen Sie die Akkufachabdeckung wie in Abbildung C gezeigt und schieben Sie dann den Schalter der Abdeckung nach rechts, um sie zu verriegeln.

Anmerkungen :

- Stellen Sie sicher, dass die Akkufachabdeckung fest verschlossen ist, um zu verhindern, dass Wasser in die Kamera eindringt.

2.2 Aufladen des Akkus

Verbinden Sie die Kamera über das USB-Kabel mit einem AC-Netzteil. Stecken Sie das schmale Ende des USB-Steckers in den Kameraanschluss unter der Akkufachabdeckung und dann das größere Ende in das AC-Netzteil. Während des Ladevorgangs leuchtet die LED-Kontrollleuchte durchgehend rot. Wenn der Ladevorgang abgeschlossen ist, erlischt die Leuchte.

5 V 1,0 A USB-Typ-C

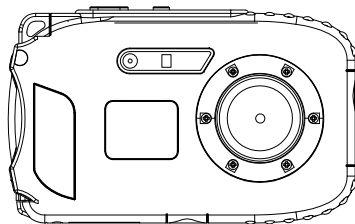
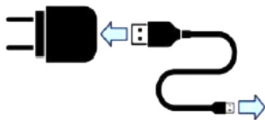

2.3 Ein- und Ausschalten der Kamera

- 1) Halten Sie die Ein-/Aus-Taste gedrückt, um die Kamera einzuschalten. Halten Sie die Ein-/Aus-Taste zum Ausschalten erneut gedrückt.
- 2) Wenn der Akku der Kamera schwach ist, erscheint auf dem Display die Meldung „Low Battery“ (Niedriger Akku-Ladestand), und die Kamera schaltet sich nach einigen Sekunden automatisch aus, um eine Beschädigung des Speichers oder Datenverlust zu verhindern.

2.4 Formatieren der microSD-Karte

- 1) Schalten Sie die Kamera ein. Drücken Sie im Foto-, Video- oder Unterwassermodus die Menü-Taste, um das Hauptmenü zu öffnen. Drücken Sie die Rechts-Taste, um zu den Systemeinstellungen zu wechseln, und drücken Sie dann die Timer-/Abwärts-Taste, um die Formatoption zu suchen.
- 2) Drücken Sie zum Öffnen die OK-/Makro-Taste. Drücken Sie die Aufwärts- oder Abwärts-Taste, um „Yes“ oder „No“ auszuwählen, und drücken Sie dann zur Bestätigung die OK-/Makro-Taste.

Anmerkungen :

- Durch das Formatieren werden alle Dateien auf der microSD-Karte gelöscht. Wenn Sie die Dateien nicht verlieren möchten, übertragen Sie sie zuerst auf einen Computer oder verwenden Sie eine andere Karte.

III. TASTEN UND FUNKTIONEN

3.1 Modus-Taste

Schalten Sie die Kamera ein. Die Kamera startet standardmäßig im Fotomodus. Drücken Sie die Modus-Taste, um zwischen den Modi zu wechseln: Foto, Unterwasser, Video und Wiedergabe.

Fotomodus :

- Drücken Sie die T/W-Taste, um das Motiv zu vergrößern oder zu verkleinern.
 - Drücken Sie den Auslöser, um ein Foto zu machen.
 - Drücken Sie die Blitz-/Aufwärts-Taste, um „Flash on“ (Blitz ein), „Flash out“ (Blitz aus) oder „Auto Flash“ (Automatischer Blitz) auszuwählen.
 - Drücken Sie die Timer-/Abwärts-Taste, um den Selbstausröser einzustellen oder die Serienbildaufnahme zu aktivieren.
 - Drücken Sie die Filter-/Links-Taste, um Filter oder Fotorahmen auszuwählen.
- Drücken Sie die OK-/Makro-Taste, um zwischen normaler und Makroaufnahme zu wechseln, wenn die Funktion Autofokus deaktiviert ist. Wenn Autofokus im Menü aktiviert ist, drücken Sie die OK-/Makro-Taste, um das Motiv scharfzustellen.

Unterwassermodus:

- Drücken Sie den Auslöser, um ein Foto zu machen.
- Drücken Sie die Blitz-/Aufwärts-Taste, um „Flash on“ (Blitz ein), „Flash out“ (Blitz aus) oder „Auto Flash“ (Automatischer Blitz) auszuwählen.

- Drücken Sie die Timer-/Abwärts-Taste, um den Selbstausröser einzustellen oder die Serienbildaufnahme zu aktivieren.
- Drücken Sie die Filter-/Links-Taste, um Filter oder Fotorahmen auszuwählen.
- Drücken Sie die OK-/Makro-Taste, um zwischen normaler und Makroaufnahme zu wechseln, wenn die Funktion Autofokus deaktiviert ist. Wenn Autofokus im Menü aktiviert ist, drücken Sie die OK-/Makro-Taste, um das Motiv scharfzustellen.

Videomodus:

- Drücken Sie die T/W-Taste, um zu vergrößern oder zu verkleinern.
- Drücken Sie den Auslöser, um die Videoaufnahme zu starten. Drücken Sie den Auslöser noch einmal, um die Aufnahme zu stoppen.

Wiedergabemodus :

- Drücken Sie die W-Taste, um die Listenansicht von Fotos und Videos zu öffnen.
- Wählen Sie mithilfe der Aufwärts-/Abwärts-/Links-/Rechts-Tasten eine Datei; drücken Sie dann zur Bestätigung die OK-/Makro-Taste.
- Drücken Sie die Löschen-Taste, um das ausgewählte Foto oder Video zu löschen.
- Drücken Sie die T-Taste, um ein Foto zu vergrößern.
- Drücken Sie die OK-/Makro-Taste, um ein Video abzuspielen oder anzuhalten.
- Drücken Sie die Modus-Taste, um den Wiedergabemodus zu beenden.

3.2 W/T-Taste (Verkleinern/Vergrößern)

Bedienen Sie im Foto- und Videomodus mithilfe der T/W-Taste den Zoom-Schieber, um das Bild zu vergrößern bzw. zu verkleinern. Drücken Sie im Wiedergabemodus die W-Taste, um die Listenansicht der Fotos zu öffnen, und drücken Sie die T-Taste, um ein Foto zu vergrößern.

3.3 Löschen-/Rechts-Taste

Drücken Sie in den Video- und Wiedergabemodi die Löschen-/Rechts-Taste, um das Löschen-Menü zu öffnen. Drücken Sie die Aufwärts- oder Abwärts-Taste, um Löschen auszuwählen, und drücken Sie dann zur Bestätigung die OK-/Makro-Taste. Wählen Sie Zurück und drücken Sie die OK-/Makro-Taste, um zurückzukehren.

3.4 Menü Taste

Drücken Sie in den Foto-, Unterwasser- und Videomodi die Menü-Taste, um das Menü zu öffnen. Drücken Sie die Filter-/Links-Taste oder Löschen-/Rechts-Taste, um zwischen dem Aufnahmemenü und dem Einstellungsmenü zu wechseln. Navigieren Sie mithilfe der Blitz-/Aufwärts-Taste und der Timer-/Abwärts-Taste durch die Optionen; drücken Sie dann die OK-/Makro-Taste, um ein Untermenü zu öffnen. Wählen Sie mit der Blitz-/Aufwärts-Taste und der Timer-/Abwärts-Taste die gewünschte Einstellung aus und drücken Sie dann zur Bestätigung die OK-/Makro-Taste. Drücken Sie die Menü-Taste erneut, um das Menü zu schließen. Drücken Sie im Wiedergabemodus die Menü-Taste, um Fotos und Videos zu sperren oder zu löschen.

Spracheinstellung

Stellen Sie mithilfe dieser Option die Display-Sprache der Kamera ein.

- 1) Drücken Sie im Foto-, Unterwasser- oder Videomodus die Menü-Taste.
- 2) Drücken Sie die Löschen-/Rechts-Taste, um das Einstellungen-Symbol (Zahnrad) auszuwählen.
- 3) Drücken Sie die Abwärts-Taste, um „Language“ (Sprache) zu markieren; drücken Sie dann die OK-/Makro-Taste.
- 4) Drücken Sie die Blitz-/Aufwärts- oder Timer-/Abwärts-Taste, um eine Sprache auszuwählen; drücken Sie dann zur Bestätigung Ihrer Auswahl die OK-/Makro-Taste.
- 5) Drücken Sie die Menü-Taste, um das Menü zu schließen.

Datumsformat

Stellen Sie mithilfe dieser Funktion das aktuelle Datum und die Uhrzeit für Ihre aufgenommenen Videos und Fotos ein.

- 1) Drücken Sie im Foto-, Unterwasser- oder Videomodus die Menü-Taste.
- 2) Drücken Sie die Löschen-/Rechts-Taste, um das Einstellungen-Symbol (Zahnrad) auszuwählen.
- 3) Drücken Sie die Abwärts-Taste, um „Date & Time“ (Datum und Uhrzeit) auszuwählen; drücken Sie dann die OK-/Makro-Taste, um die Datums- und Uhrzeiteinstellungen einzugeben.
- 4) Verwenden Sie die Filter-/Links-Taste und die Löschen-/Rechts-Taste, um im Menü zu navigieren. Drücken Sie die Blitz-/Aufwärts-Taste und die Timer-/Abwärts-Taste, um Datum und Uhrzeit anzupassen. Drücken Sie zum Bestätigen und Schließen die OK-/Makro-Taste.
- 5) Drücken Sie die Menü-Taste, um das Menü zu schließen, ohne etwaige Änderungen zu speichern.

3.5 OK-/Makro-Taste

Drücken Sie in den Foto-, Unterwasser- und Videomodi die OK-/Makro-Taste, um die Makroaufnahme ein- oder auszuschalten, wenn der Autofokus deaktiviert ist. Drücken Sie im Foto- oder Unterwassermodus die OK-/Makro-Taste, um das Bild scharfzustellen, wenn der Autofokus aktiviert ist.

3.6 Timer-/Abwärts-Taste

Drücken Sie im Foto- oder Unterwassermodus die Timer-/Abwärts-Taste, um die Timer-Dauer auszuwählen und die Serienbildaufnahme zu aktivieren.

3.7 Filter-/Links-Taste

Drücken Sie im Foto- oder Unterwassermodus die Filter-/Links-Taste, um einen Filter oder Fotorahmen auszuwählen.

3.8 Blitz-/Aufwärts-Taste

Drücken Sie im Foto- oder Unterwassermodus die Blitz-/Aufwärts-Taste, um zwischen „Flash on“, „Flash off“ und „Auto Flash“ umzuschalten.

Blitz ein  : Der Blitz wird beim Aufnehmen eines Fotos immer ausgelöst.

Blitz aus  : Der Blitz wird beim Aufnehmen von Fotos nicht ausgelöst.

Automatischer Blitz  : Der Blitz wird je nach Umgebung automatisch ausgelöst.

Anmerkung

- Der Blitz funktioniert nicht im Videomodus.

IV. VERBINDEN VON KAMERA UND COMPUTER

Schließen Sie die Kamera über ein USB-Kabel an einen Computer an und schalten Sie die Kamera ein. Auf dem Display wird „MSDC“ oder „PC Camera“ angezeigt.

MSDC(Speicher): Wenn eine microSD-Karte in die Kamera eingelegt wird, wechselt die Kamera automatisch in den MSDC-Modus. Das zugehörige Laufwerk wird auf dem Computer angezeigt und „MSDC“ wird auf dem Display angezeigt.

PC-Kamera: Wenn keine microSD-Karte eingelegt wird, wechselt die Kamera in den PC-Kameramodus. Auf dem Display wird „PC CAM“ angezeigt.

Anmerkung:

Wenn die PC-Kamera vom Computer nicht erkannt wird, öffnen Sie Anwendungen wie Teams, WhatsApp oder ähnliche, um zu überprüfen, ob die Kamera zur Verwendung verfügbar ist.

NOTAS SOBRE SEGURIDAD

- Esta cámara es sumergible solo cuando la tapa de la batería/puerto está completamente cerrada y bloqueada.
- Antes de usarla cerca del agua o en el agua, compruebe que la tapa está correctamente cerrada.
- Compruebe la zona de sellado antes de cada uso y retire cualquier resto de arena, pelos, pelusa, polvo o suciedad. Incluso las partículas pequeñas pueden provocar filtraciones.
- No abra la tapa de la batería/puerto cuando la cámara esté mojada, sumergida, o en un entorno húmedo. Seque la cámara por completo antes de abrir la tapa.
- No introduzca ningún objeto en la ranura para tarjetas de la cámara, excepto una tarjeta microSD.
- Los primeros segundos después de encender la cámara, la imagen de la pantalla puede ser inestable. Esto es normal y no indica un fallo de funcionamiento.
- La tarjeta microSD y la pantalla pueden calentarse después de un largo periodo de uso. Esto es normal y no indica un fallo de funcionamiento.
- Resistencia al agua: hasta 3 metros (aprox. 10 pies). No utilizar a mayor profundidad. La resistencia al agua puede verse reducida a causa de impactos, desgaste, o el cierre incorrecto de la tapa.
- Evite una alta presión del agua: no utilizar en cascadas, chorros de agua a presión, o agua en movimiento.

Después de usar en agua salada o agua clorada, enjuagar la cámara en agua corriente limpia, y secarla con un paño suave.

- No utilizar jabón, disolventes, alcohol ni productos de limpieza abrasivos. No utilizar un secador de pelo ni otra fuente de calor para secar la cámara.
- Si la cámara ha estado en agua fría, no exponerla repentinamente a agua caliente (podría producirse condensación).
- Si la cámara no va a utilizarse durante un largo periodo de tiempo, extraiga la batería y guárdela en un lugar seco, sin polvo y por debajo de 30°C. Para prolongar la vida útil de la batería, descárguela por completo antes de guardarla y recargue/descárguela al menos una vez cada 3 meses.

- Limpie el objetivo y la pantalla con un paño limpio y suave.
- Esta cámara es un instrumento de precisión. Evite que sufra caídas, impactos y fuertes vibraciones.

1. 1. FAMILIARÍCESE CON SU CÁMARA

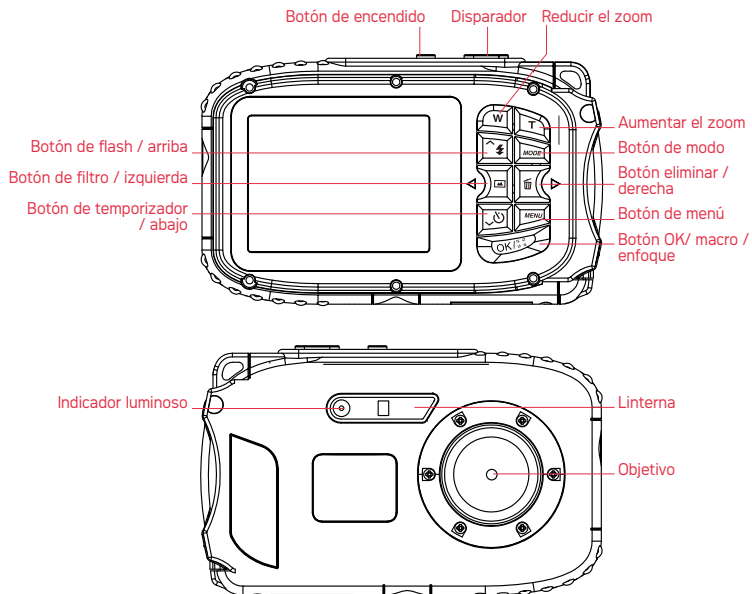

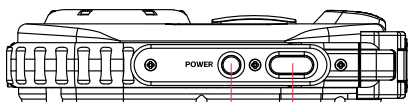

Botón de encendido

Disparador

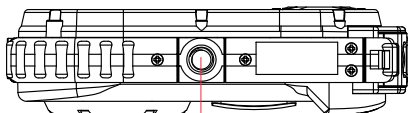
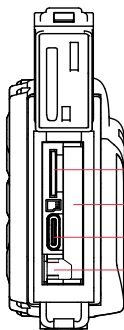
Conector para montar
el trípode

Ranura para tarjeta

Ranura para batería

Puerto USB

Separador
de la batería

II. CÓMO USAR LA CÁMARA

2.1 Instalación de la batería y la tarjeta microSD

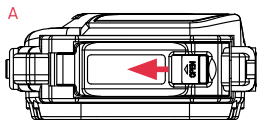

B

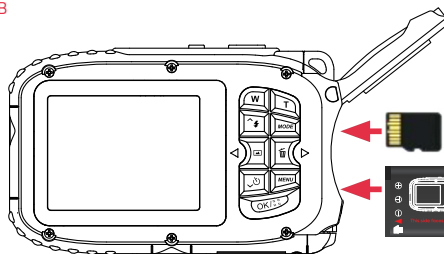
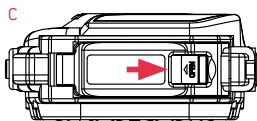

1. Siga las marcas de la batería e introdúzcala en el compartimiento.
 2. Siga las marcas junto a la ranura de la tarjeta e introduzca la tarjeta microSD en la ranura.
 3. Para extraer la tarjeta microSD, empújela suavemente para liberarla, y tire de ella.
 4. Empuje el seguro de la batería hacia la izquierda para soltar la batería.
La batería saldrá
- A. Como se muestra en la Figura A, desbloquee la tapa de la batería deslizando el interruptor de la tapa hacia la izquierda.
- B. Como se muestra en la Figura B, inserte la batería y la tarjeta microSD en las ranuras.

Notas:

- La batería y la tarjeta microSD solo se pueden insertar en una dirección. No las fuerce si no entran con suavidad.
 - Formatee la tarjeta microSD antes de usar la cámara. (Atención, al formatear la tarjeta se eliminarán todos los datos.)
 - No introduzca ni extraiga la tarjeta microSD mientras está grabando. Esto podría dañar la tarjeta o perder información.
 - Utilice una tarjeta microSD de Clase 10 o superior.
- C. Cierre la tapa de la batería tal y como se muestra en la Figura C, y empuje el cierre de la tapa hacia la derecha para bloquearlo.

Notas:

- Asegúrese de que la tapa de la batería está correctamente cerrada para evitar la entrada de agua en la cámara.

2.2 Cargar la batería

Conecte la cámara a un adaptador de corriente (CA) usando el cable USB. Inserte el extremo pequeño del conector USB en el puerto de la cámara debajo de la tapa de la batería, y conecte el otro extremo al adaptador de corriente. Durante el proceso de carga, el indicador LED está en rojo fijo. Cuando la carga ha finalizado, la luz se apaga.

USB tipo C, 5 V, 1.0 A

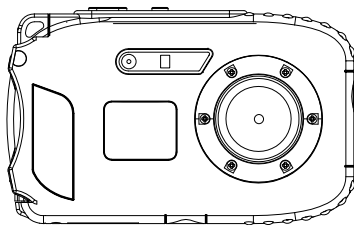
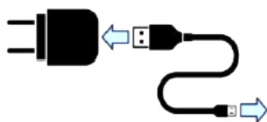

2.3 Encender/apagar la cámara

- 1) Mantenga pulsado el botón de encendido para encender la cámara. Para apagarla, mantenga pulsado de nuevo el botón de encendido.
- 2) Si la batería de la cámara está agotándose, aparecerá el mensaje «Low Battery» (Batería baja) en la pantalla y la cámara se apagará automáticamente al cabo de unos segundos para evitar la pérdida o corrupción de la memoria.

2.4 Formatear la tarjeta microSD

- 1) Encienda la cámara. En el modo foto, vídeo o acuático, pulse el botón del menú para abrir el menú principal. Pulse el botón de derecha para llegar a Configuración del Sistema, y pulse el botón del temporizador/abajo para llegar a la opción de Formatear.

2) Pulse el botón OK/Macro para entrar en esa opción. Pulse el botón Arriba o Abajo para seleccionar "Sí" o "No", después pulse el botón OK/Macro para confirmar.

Notas:

- Al formatear se eliminan todos los archivos de la tarjeta microSD. Si no quiere perder estos archivos, transfíeralos primero a un ordenador o utilice una tarjeta diferente.

III. BOTONES Y FUNCIONES

3.1 Botón de modo

Encienda la cámara. Por defecto, la cámara se enciende en modo foto. Pulse el botón modo para cambiar entre los modos: Foto, Acuático, Vídeo y Reproducción.

Modo de fotografía:

- Pulse el botón T/W para aumentar o reducir el zoom.
- Pulse el disparador para tomar una foto.
- Pulse el botón Flash/arriba para seleccionar Flash encendido, Flash apagado, o Flash automático.
- Pulse el botón del temporizador/abajo para configurar el temporizador automático o habilitar el disparo continuo.
- Pulse el botón del filtro/izquierda para seleccionar los filtros o marcos de fotos.

Pulse el botón OK/Macro para cambiar entre disparo Normal y Macro cuando el Enfoque Automático está desactivado. Cuando el Enfoque Automático está activado en el menú, pulse el botón OK/Macro para enfocar.

Modo acuático:

- Pulse el disparador para tomar una foto.
- Pulse el botón Flash/arriba para seleccionar Flash encendido, Flash apagado, o Flash automático.
- Pulse el botón del temporizador/abajo para configurar el temporizador automático o habilitar el disparo continuo.
- Pulse el botón del filtro/Izquierda para seleccionar los filtros o marcos de fotos.
- Pulse el botón OK/Macro para cambiar entre disparo Normal y Macro cuando el Enfoque Automático está desactivado. Cuando el Enfoque Automático está activado en el menú, pulse el botón OK/Macro para enfocar.

Modo de vídeo:

- Pulse el botón T/W para aumentar o reducir el zoom.
- Pulse el disparador para comenzar a grabar un vídeo. Pulse de nuevo para detener la grabación.

Modo de reproducción:

- Pulse el botón W para abrir la visualización de la lista de fotos y vídeos.
- Use los botones Arriba/Abajo/Izquierda/Derecha para seleccionar un archivo, pulse el botón OK/Macro para confirmar.
- Pulse el botón Eliminar para eliminar la foto o vídeo seleccionado.
- Pulse el botón T para aumentar el zoom en una foto.
- Pulse el botón OK/Macro para reproducir o pausar un vídeo.
- Pulse el botón Modo para salir del modo de Reproducción.

3.2 Botón W/T (Reducir/Aumentar el Zoom)

En los modos de foto y vídeo, pulse el botón T/W para mover el control deslizante del zoom y aumentar o disminuir el zoom. En el modo de

Reproducción, pulse el botón W para abrir la visualización de la lista de fotos, y pulse el botón T para aumentar el zoom en una foto.

3.3 Botón Eliminar/Derecha

En los modos de Vídeo y Reproducción, pulse el botón Eliminar/Derecha para abrir el menú de eliminación. Pulse los botones Arriba o Abajo para seleccionar Eliminar, después pulse el botón OK/Macro para confirmar. Seleccione Retroceder y pulse el botón OK/Macro para regresar.

3.4 Botón de menú

En el modo foto, vídeo o acuático, pulse el botón del menú para abrir el menú. Pulse el botón Filtro/Izquierda o Eliminar/Derecha para alternar entre el menú de Disparo y el menú de Configuración. Use los botones Flash/Arriba y Temporizador/Abajo para navegar por las opciones, después pulse el botón OK/Macro para entrar en un submenú. Use los botones Flash/Arriba y Temporizador/Abajo para seleccionar la configuración deseada, después pulse el botón OK/Macro para confirmar. Vuelva a pulsar el botón de Menú para salir. En el modo de Reproducción, pulse el botón de Menú para bloquear o eliminar fotos y vídeos.

Configuración de idioma

Utilice esta opción para configurar el idioma de la pantalla de la cámara.

- 1) En los modos de foto, acuático o vídeo, pulse el botón de Menú.
- 2) Pulse el botón Eliminar/Derecha para seleccionar el icono de Configuración (engranaje).
- 3) Pulse el botón Abajo para seleccionar "Idioma", y a continuación, pulse el botón OK/Macro.
- 4) Pulse el botón Flash/Arriba o Temporizador/Abajo para seleccionar un idioma, y a continuación, pulse el botón OK/Macro para confirmar.
- 5) Pulse el botón de Menú para salir del menú.

Formato de fecha

Esta función le permite configurar la fecha y la hora actuales en sus vídeos grabados y fotos realizadas.

- 1) En los modos de foto, acuático o vídeo, pulse el botón de Menú.
- 2) Pulse el botón Eliminar/Derecha para seleccionar el icono de Configuración (engranaje).
- 3) Pulse el botón Abajo para seleccionar «Fecha y Hora», y a continuación, pulse el botón OK/Macro para entrar en la configuración de la fecha y hora.
- 4) Utilice los botones Filtro/Izquierda y Eliminar/Derecha para navegar por el menú. Pulse los botones Flash/Arriba y Temporizador/Abajo para ajustar la fecha y la hora. Pulse el botón OK/Macro para confirmar y salir.
- 5) Pulse el botón Menú para salir del menú sin memorizar ningún cambio.

3.5 Botón OK/Macro

En los modos foto, acuático y vídeo, pulse el botón OK/Macro para alternar entre activar el disparo Macro o desactivarlo cuando el Enfoque Automático está desactivado. En el modo foto o acuático, pulse el botón OK/Macro para enfocar cuando el Enfoque Automático está activado.

3.6 Botón Temporizador/Abajo

En el modo foto o acuático, pulse el botón Temporizador/Abajo para seleccionar la duración del temporizador y activar el disparo continuo.

3.7 Botón de Filtro/Izquierda

En el modo foto o acuático, pulse el botón Filtro/Izquierda para seleccionar un filtro o un marco de fotos.

3.8 Botón Flash/Arriba

En el modo foto o acuático, pulse el botón Flash/Arriba para alternar entre «Flash Encendido,» «Flash Apagado,» y «Flash Automático.»

Flash encendido  : El flash siempre estará activado al sacar una foto.

Flash apagado  : El flash no se activará al sacar una foto.

Flash automático  : El flash se activará automáticamente según las condiciones ambientales.

Nota:

- El flash no funciona en el modo de vídeo.

IV. CONEXIÓN DE LA CÁMARA Y EL ORDENADOR

Conecte la cámara a un ordenador usando un cable USB y enciéndala.

En la pantalla se visualizará «MSDC» o «PC Camera».

MSDC (almacenamiento): Si se introduce una tarjeta microSD en la cámara, la cámara automáticamente pasará al modo MSDC. La unidad correspondiente aparecerá en el ordenador y en la pantalla se mostrará "MSDC".

Cámara del ordenador: Si no se ha introducido una tarjeta microSD, la cámara pasará al modo de Cámara del ordenador. En la pantalla se visualizará «PC CAM».

Nota:

Si la cámara para ordenador no es detectada por el ordenador, abra aplicaciones como Teams, WhatsApp u otras similares para comprobar si la cámara está disponible para su uso.

NOTE SULLA SICUREZZA

- Questa fotocamera è impermeabile solo se il coperchio della batteria/presa è completamente chiuso e bloccato.
- Prima di utilizzarla immersa in acqua o in prossimità dell'acqua, assicurarsi che il coperchio sia ben chiuso.
- Controllare la zona della guarnizione prima di ogni utilizzo e rimuovere eventuali tracce di sabbia, capelli, lanugine, polvere o sporco. Anche piccole particelle possono causare infiltrazioni d'acqua.
- Non aprire il coperchio della batteria/presa quando la fotocamera è bagnata, sott'acqua o in un ambiente umido. Asciugare completamente la fotocamera prima di aprirne il coperchio.
- Non inserire nessun altro oggetto nella fessura della scheda della fotocamera, ad eccezione di una scheda microSD.
- Per i primi secondi dopo l'accensione, l'immagine sul display potrebbe essere instabile. Questo è normale e non indica un malfunzionamento.
- La scheda microSD e lo schermo potrebbero surriscaldarsi dopo lunghi periodi di utilizzo. Questo è normale e non indica un malfunzionamento.
- Grado di impermeabilità: fino a 3 metri. Non utilizzare al di sotto di questa profondità. La resistenza all'acqua può essere ridotta da urti, usura o da una chiusura non perfetta del coperchio.
- Evitare forti pressioni dell'acqua: non utilizzare sotto cascate, getti ad alta pressione o acqua in rapido movimento.
- Dopo l'uso in acqua di mare o acqua clorata, sciacquare la fotocamera con acqua dolce pulita e asciugarla con un panno morbido.
- Non utilizzare sapone, solventi, alcol o detersivi abrasivi. Non utilizzare asciugacapelli o fonti di calore per asciugare la fotocamera.
- Se la fotocamera è stata in acqua fredda, non esporla improvvisamente ad acqua calda (rischio di condensa).
- Se si prevede che la fotocamera non verrà utilizzata per un lungo periodo, rimuovere la batteria e conservarla in un luogo asciutto e al riparo dalla polvere, a temperatura

inferiore a 30 °C. Per prolungare la durata della batteria, scaricarla completamente prima di riporla e ricaricarla/scaricarla almeno una volta ogni 3 mesi.

- Pulire l'obiettivo e lo schermo con un panno pulito e morbido.
- Questa fotocamera è uno strumento di precisione. Non sottoporla a cadute, urti e forti vibrazioni.

1. CONOSCERE LA FOTOCAMERA

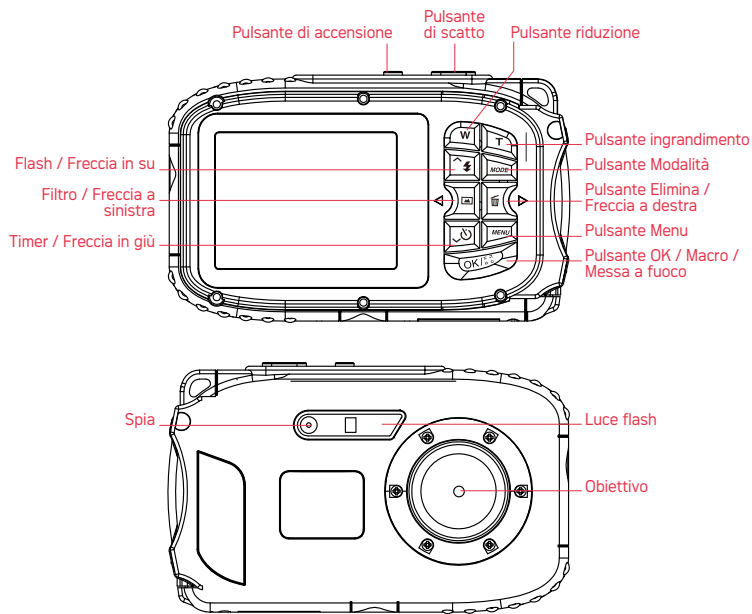

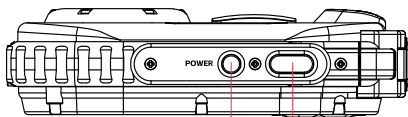

Pulsante di accensione

Pulsante di scatto

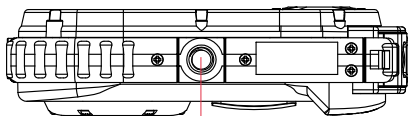

Presa per treppiede

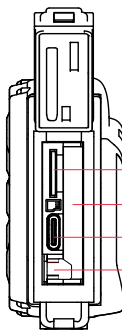

Fessura per scheda

Vano batteria

Presa USB

Fermo batteria

II. COME USARE LA FOTOCAMERA

2.1 Installazione della batteria e della scheda microSD

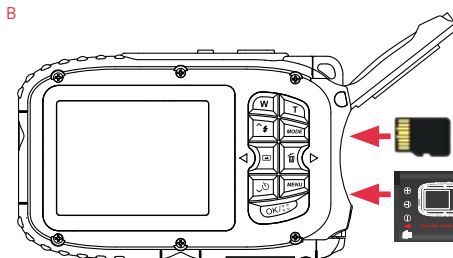
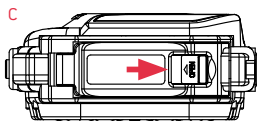
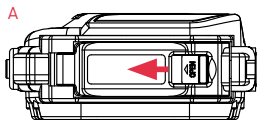

1. Rispettando le indicazioni sulla batteria, inserirla nell'apposito vano.
 2. Seguire le indicazioni accanto alla fessura per la scheda di memoria per inserirvi una scheda microSD.
 3. Per estrarre la scheda microSD, spingerla delicatamente fino a sganciarla, quindi estrarla.
 4. Fare scorrere il fermo della batteria verso sinistra per sganciarla. La batteria verrà spinta verso l'esterno.
- A. Come mostrato nella figura A, sbloccare il coperchio della batteria facendo scorrere il cursore relativo verso sinistra.
- B. Come mostrato nella figura B, inserire la batteria nell'apposito vano e la scheda microSD nella relativa fessura.

Note:

- La batteria e la scheda microSD possono essere inserite solo in un verso. Non forzare se non entrano facilmente.
 - Formattare la scheda microSD prima di utilizzare la fotocamera. (Attenzione: la formattazione cancellerà tutti i dati presenti sulla scheda).
 - Non inserire o rimuovere la scheda microSD durante la registrazione. Altrimenti si rischia di danneggiare la scheda o causare una perdita di dati.
 - Utilizzare una scheda microSD di Classe 10 o superiore.
- C. Chiudere il coperchio della batteria come mostrato nella Figura C, quindi far scorrere l'interruttore relativo verso destra per bloccarlo.

Note:

- Assicurarsi che il coperchio della batteria sia ben chiuso per evitare che l'acqua entri nella fotocamera.

2.2 Ricaricare la batteria

Collegare la fotocamera a un adattatore CA tramite il cavo USB. Inserire il connettore piccolo del cavo USB nella presa della fotocamera sotto il coperchio della batteria, quindi collegare il connettore sull'altra estremità all'adattatore CA. Durante la ricarica, la spia LED rimane rossa fissa. A carica completata, la spia si spegne.

USB Tipo-C 5 V 1,0 A

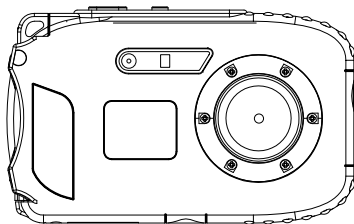
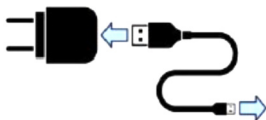

2.3 Accensione/spengimento della fotocamera

- 1) Tenere premuto il pulsante di accensione per accendere la fotocamera. Per spegnerla, tenere premuto nuovamente il pulsante di accensione.
- 2) Quando la batteria è scarica, viene visualizzato sullo schermo il messaggio di basso livello di carica e la fotocamera si spegne automaticamente nel giro di pochi secondi per evitare il danneggiamento della memoria o la perdita di dati.

2.4 Formattazione della scheda microSD

- 1) Accendere la fotocamera. In modalità Foto, Video o Subacquea, premere il pulsante Menu per aprire il menu principale. Premere il pulsante Freccia a destra per passare a Impostazioni di Sistema, quindi premere il pulsante Timer/Freccia in giù fino a trovare l'opzione di formattazione.
- 2) Premere il pulsante OK/Macro per confermare. Premere uno dei pulsanti Freccia in su o Freccia in giù per selezionare «Sì» o «No», quindi premere il pulsante OK/Macro per confermare.

Note:

- La formattazione elimina tutti i file presenti sulla scheda microSD. Se non si desidera perderli, trasferirli prima su un computer o usare una scheda diversa.

III. PULSANTI E FUNZIONI

3.1 Pulsante Modalità

Accendere la fotocamera. Per impostazione predefinita, la fotocamera si avvia in modalità Foto. Premere il pulsante Modalità per passare da una modalità all'altra: Foto, Subacquea, Video e Riproduzione.

Modalità Foto:

- Premere il pulsante T/W per ingrandire o ridurre l'inquadratura.
- Premere il pulsante di scatto per scattare una foto.
- Premere il pulsante Flash/Freccia in su per selezionare Flash attivato, Flash disattivato o Flash automatico.
- Premere il pulsante Timer/Freccia in giù per impostare l'autoscatto o abilitare lo scatto continuo.
- Premere il pulsante Filtro/Freccia a sinistra per selezionare filtri o cornici.

Premere il pulsante OK/Macro per passare dalla modalità di scatto Normale a quella Macro o viceversa quando la messa a fuoco automatica è disattivata. Quando la messa a fuoco automatica è attivata nel menu, premere il pulsante OK/Macro per mettere a fuoco.

Modalità subacquea:

- Premere il pulsante di scatto per scattare una foto.
- Premere il pulsante Flash/Freccia in su per selezionare Flash attivato, Flash disattivato o Flash automatico.
- Premere il pulsante Timer/Freccia in giù per impostare l'autoscatto o abilitare lo scatto continuo.

- Premere il pulsante Filtro/Freccia a sinistra per selezionare filtri o cornici.
- Premere il pulsante OK/Macro per passare dalla modalità di scatto Normale a quella Macro o viceversa quando la messa a fuoco automatica è disattivata. Quando la messa a fuoco automatica è attivata nel menu, premere il pulsante OK/Macro per mettere a fuoco.

Modalità video:

- Premere il pulsante T/W per ingrandire o ridurre l'inquadratura.
- Premere il pulsante di scatto per iniziare la registrazione video. Premerlo di nuovo per terminare la registrazione.

Modalità riproduzione:

- Premere il pulsante W per visualizzare l'elenco delle foto e dei video.
- Utilizzare i pulsanti Freccia su/giù/sinistra/destra per selezionare un file, quindi premere il pulsante OK/Macro per confermare.
- Premere il pulsante Elimina per eliminare la foto o il video selezionato.
- Premere il pulsante T per ingrandire una foto.
- Premere il pulsante OK/Macro per riprodurre o mettere in pausa un video.
- Premere il pulsante Modalità per uscire dalla modalità Riproduzione.

3.2 Pulsante zoom W/T (per ridurre / ingrandire)

Nelle modalità Foto e Video, premere il pulsante T/W per spostare il cursore dello zoom e ingrandire o ridurre. In modalità Riproduzione, premere il pulsante W per visualizzare l'elenco delle foto e premere il pulsante T per ingrandire una foto.

3.3 Pulsante Elimina/Freccia a destra

Nelle modalità Video e Riproduzione, premere il pulsante Elimina/ Freccia a destra per aprire il menu di eliminazione. Usare uno dei pulsanti Freccia in su o

Freccia in giù per selezionare Elimina, quindi premere il pulsante OK/Macro per confermare. Selezionare Indietro e premere il pulsante OK/Macro per tornare indietro.

3.4 Pulsante Menu

Nelle modalità Foto, Subacquea e Video, premere il pulsante Menu per aprire il menu. Premere il pulsante Filtro/Freccia a sinistra o Elimina/Freccia a destra per passare dal menu Scatto al menu Impostazioni. Utilizzare i pulsanti Flash/Freccia in su e Timer/Freccia in giù per navigare tra le opzioni, quindi premere il pulsante OK/Macro per accedere a un sottomenu. Utilizzare i pulsanti Flash/Freccia in su e Timer/Freccia in giù per selezionare l'opzione desiderata, quindi premere il pulsante OK/Macro per confermare. Premere nuovamente il pulsante Menu per uscire. In modalità Riproduzione, premere il pulsante Menu per bloccare o eliminare foto e video.

Impostazione lingua

Utilizzare questa opzione per impostare la lingua di visualizzazione della fotocamera.

- 1) In modalità Foto, Subacquea o Video, premere il pulsante Menu.
- 2) Premere il pulsante Elimina/Freccia a destra per selezionare l'icona Impostazioni (ingranaggio).
- 3) Premere il pulsante Freccia in giù fino a evidenziare la voce «Lingua», quindi premere il pulsante OK/Macro.
- 4) Premere il pulsante Flash/Freccia in su o Timer/Freccia in giù per scegliere una lingua, quindi premere il pulsante OK/Macro per confermare.
- 5) Premere il pulsante Menu per uscire dal menu.

Formato della data

Usare questa funzione per impostare la data e l'ora corrente sui video registrati e sulle foto acquisite.

- 1) In modalità Foto, Subacquea o Video, premere il pulsante Menu.
- 2) Premere il pulsante Elimina/Freccia a destra per selezionare l'icona Impostazioni (ingranaggio).
- 3) Premere il pulsante Freccia in giù per selezionare «Data e ora», quindi premere il pulsante OK/Macro per accedere alle impostazioni di data e ora.
- 4) Utilizzare i pulsanti Filtro/Freccia a sinistra e Elimina/Freccia a destra per navigare nel menu. Premere i pulsanti Flash/Freccia in su e Timer/Freccia in giù per regolare data e ora. Premere il pulsante OK/Macro per confermare ed uscire.
- 5) Premere il pulsante Menu per uscire dal menu senza salvare le modifiche.

3.5 Pulsante OK/Macro

Nelle modalità Foto, Subacquea e Video, premere il pulsante OK/Macro per attivare o disattivare lo scatto Macro quando la messa a fuoco automatica è disattivata. Nelle modalità Foto o Subacquea, premere il pulsante OK/Macro per mettere a fuoco quando la messa a fuoco automatica è abilitata.

3.6 Pulsante Timer/Freccia in giù

Nelle modalità Foto o Subacquea, premere il pulsante Timer/Freccia in giù per selezionare la durata del timer e abilitare lo scatto continuo.

3.7 Pulsante Filtro/Freccia a sinistra

Nelle modalità Foto o Subacquea, premere il pulsante Filtro/Freccia a sinistra per selezionare un filtro o una cornice.

3.8 Pulsante Flash/Freccia in su

Nelle modalità Foto o Subacquea, premere il pulsante Flash/Freccia in su per selezionare "Flash attivato", "Flash disattivato" o "Flash automatico".

Flash attivato  : Il flash si attiva sempre quando si scatta una foto.

Flash disattivato  : Il flash non si attiva quando si scattano le foto.

Flash automatico  : Il flash si attiva automaticamente se richiesto dalle condizioni dell'ambiente circostante.

Nota

- Il flash non funziona in modalità video.

IV. COLLEGAMENTO TRA FOTOCAMERA E COMPUTER

Per collegare la fotocamera a un computer, utilizzare un cavo USB e accendere la fotocamera. Sullo schermo apparirà la scritta «MSDC» o «Telecamera PC».

MSDC (Accesso diretto al dispositivo di memoria): Se nella fotocamera è inserita una scheda microSD, la fotocamera passa automaticamente alla modalità MSDC. Il dispositivo di memoria appare sul computer e sullo schermo viene visualizzata la scritta «MSDC».

Telecamera PC: Se non è inserita nessuna scheda microSD, la fotocamera passa alla modalità Telecamera PC. Sullo schermo viene visualizzata la scritta «PC CAM».

Nota

Se la telecamera PC non viene rilevata dal computer, aprire un'applicazione come Teams, WhatsApp o simili per verificare se la telecamera è disponibile per l'uso.



Notice of compliance for the European Union

Products bearing the CE mark comply with the applicable European directives and associated harmonised European standards.



Disposal of waste equipment by users in the European Union

This symbol means that according to local laws and regulations it is prohibited to dispose of this product with household waste. Instead it is your responsibility to protect the environment and human health by handing over your used device to a designated collection point for the recycling of waste electrical and electronic equipment. For more information about where you can drop off your waste equipment for recycling please contact your local city office, your household waste disposal service or the shop where you purchased the product.



This device complies with part 15 of the FCC Rules. Operation is subject to the following two conditions:

1. This device may not cause harmful interference, and
2. This device must accept any interference received, including interference that may cause undesired operation.



Warranty : 2-year limited warranty / garantie limitée de deux ans / 2 Jahre eingeschränkte Garantie / Garanzia limitata de 2 años / Garanzia limitata di 2 anni / Garancia limitada de 2 anos / 2-letnia ograniczona gwarancja / 2 év korlátozott garancia / 2letá omezená záruka / 2 jaar beperkte garantie / 2-летняя ограниченная гарантия / 2 års begrænset garanti / 2 vuoden rajoitettu takuu / 2 vuoden rajoitettu takuu.

After sales service / Service après vente / Kundendienst / Servicio postventa / Assistenza post vendita / Értékesítés utáni szolgáltatás / Service na verkoop / Serviço pós venda / Servis pogwarancyjny / Poprodajni servis / Послепродажное обслуживание:
aftersales@agfaphoto-gtc.com / +33 (0) 1 85 49 10 26



FR
Cet appareil et ses accessoires piles et câbles se recyclent

À DÉPOSER EN MAGASIN **OU** **À DÉPOSER EN DÉCHÈTERIE**



Points de collecte sur www.uefairedemesdechets.fr

Made in China

Product manufactured for and distributed by GT Company:

FR Office : 5 Rue de la Galmy, 77700 Chessy

UK Office : 1st floor gallery court 28 arcadia avenue, London, United kingdom, N3 2FG

USA Office : 1251 Avenue of the Americas, fl.3, 10020 New York

www.gtcompany.fr - info@gtcompany.fr

AgfaPhoto is used under license of Agfa-Gevaert NV. For this producta sub-license has been granted by AgfaPhoto Holding GmbH (www.agfaphoto.com). Neither Agfa-Gevaert NV nor AgfaPhoto Holding GmbH manufacture this product or provide any product warranty or support. For service, support and warranty information, contact the distributor or manufacturer.



www.agfaphoto-gtc.com